



УТВЕРЖДАЮ

Олег Кудинов
Член правления



REVENTAL

High Technology Construction

АЛЬБОМ ТЕХНИЧЕСКИХ РЕШЕНИЙ

REVENTAL-RLS-HIS-V-164

Конструкция навесной фасадной системы с воздушным зазором для облицовки панелями из металлических или композитных листов. Кассетами из данных материалов. С видимым и скрытым способом крепления. А также утепления наружных стен зданий и сооружений различного назначения.

Ver. 1.02
Таллин, 2021 г.

СОДЕРЖАНИЕ

1. Преимущества навесной фасадной системы с воздушным зазором
2. Общие данные и описание системы
3. Основные этапы работ по монтажу
4. Правила эксплуатации системы
5. Схема установки утеплителя
6. Комплектующие
7. Диапазоны регулировки вылета вертикальных Т, П и Y - направляющих профилей
8. Крепление вертикальных профилей к кронштейнам
9. Стык вертикальных профилей
10. Варианты конструкции облицовочных кассет
11. Варианты раскладки облицовки
12. Зоны фасадной конструкции с повышенной пожарной опасностью
13. Типовые схемы расстановки кронштейнов
14. Общая схема. Сечения
 - 14.1. Горизонтальное сечение
 - 14.2. Горизонтальное сечение в местах деформационных швов
 - 14.3. Вертикальное сечение
 - 14.4. Внешний угол. Сечение
 - 14.5. Внутренний угол. Сечение
 - 14.6. Оконное примыкание. Откос боковой. Сечение
 - 14.7. Оконное примыкание. Откос верхний. Сечение
 - 14.8. Оконное примыкание. Нижний откос. Сечение
 - 14.9. Верхнее примыкание. Парапет. Сечение
 - 14.10. Нижнее примыкание. Цоколь. Сечение
 - 14.11. Примыкание к витражам. Верхнее сечение
 - 14.12. Примыкание к витражам. Боковое сечение
 - 14.13. Сопряжение с штукатурным или мокрым фасадом. Боковое сечение
15. Установка навесного оборудования
16. Подвод коммуникаций

1 ПРЕИМУЩЕСТВА НАВЕСНОЙ ФАСАДНОЙ СИСТЕМЫ С ВОЗДУШНЫМ ЗАЗОРОМ

НАВЕСНОЙ ВЕНТИЛИРУЕМЫЙ ФАСАД (НВФ)

— это система, состоящая из облицовки, утеплителя и подсистемы, которая монтируется к стене таким образом, чтобы между облицовкой и утеплителем оставался воздушный зазор. Воздушный зазор является важнейшим преимуществом при эксплуатации навесных фасадов. Облицовка играет защитную и декоративную роль. Как правило она обладает значительными эксплуатационными преимуществами по сравнению с облицовкой в фасадных системах на основе штукатурки.

ДОЛГОВЕЧНОСТЬ

Вентилируемый фасад, благодаря применяемым материалам и элементам подсистемы, не теряет свои качества в течение длительного времени и защищает здание от воздействия внешних агрессивных факторов окружающей внешней среды.

МОНТАЖ В ЛЮБОЕ ВРЕМЯ ГОДА

Благодаря отсутствию «мокрых» процессов монтаж навесного вентилируемого фасада, в отличие от многослойной штукатурной системы, практически не зависит от погодных условий и может проводиться в любое время года.

ВЫРАВНИВАНИЕ ЗНАЧИТЕЛЬНЫХ НЕРОВНОСТЕЙ СТЕНЫ

Навесной фасад позволяет не только скрыть строительные дефекты стены, но и выровнять значительные неровности фасада, что сделать с применением штукатурок часто сложно и дорого.

ЗАЩИТА ОТ ВОЗДЕЙСТВИЯ ВЛАГИ

НВФ являются наилучшим решением для ограждения и защиты внешних стен от воздействия влаги. Облицовка защищает, а воздушный зазор вентилирует. Паропроницаемые материалы способствуют удалению лишней влаги.

ЗАЩИТА ЗИМОЙ

Использование системы навесного вентилируемого фасада позволяет значительно улучшить показатели теплоизоляции ограждающих конструкции. Снаружи размещается теплоизоляционный слой необходимой толщины. Это позволяет надежно защитить здание от переохлаждения зимой.

ЗАЩИТА ЛЕТОМ

Использование системы НВФ позволяет значительно улучшить показатели теплозащиты ограждающих конструкций. Снаружи размещается теплоизоляционный слой необходимой толщины. Также между облицовочным материалом и утеплителем присутствует воздушный зазор. В комплексе это защищает стены здания от нежелательного перегрева летом.

ЗВУКОИЗОЛЯЦИЯ

Сочетание в системе облицовочного слоя, воздушного зазора и теплоизолирующего слоя, обеспечивает отличные показатели в шумоизолирующих характеристиках. Материалы хорошо отражают и поглощают в широком спектре звуковые волны.

ЛЕГКОСТЬ КОНСТРУКЦИИ

Небольшая масса всей фасадной системы позволяет предъявлять минимальные требования к несущей способности ограждающих конструкций, на которые производится крепление навесного фасада.

ПОЖАРОБЕЗОПАСНОСТЬ

Высокие показатели пожаробезопасности достигаются путем применения в системе трудно сгораемых и негорячих материалов.

ЛЕГКОСТЬ РЕМОНТА

Конструкция навесного вентилируемого фасада позволяет быстро, без демонтажа всей конструкции проводить ремонт и замену отдельных его частей, что значительно удешевляет и уменьшает объем ремонтных работ. Это особенно актуально в ситуации преднамеренной порчи, а также при случайном повреждении поверхности фасада.

КРАСОТА И СОВРЕМЕННЫЙ СТИЛЬ

Одно из главных достоинств навесных фасадов это огромный выбор облицовочных материалов, цветов и текстуры, множество всевозможных форм конструкций. Все это значительно расширяет архитекторам границы для их творчества.

2 ОБЩИЕ ДАННЫЕ И ОПИСАНИЕ СИСТЕМЫ

2.1 ОПИСАНИЕ КОНСТРУКЦИИ

Конструкция для устройства навесной фасадной системы «REVENTAL-RLS-HIS-V-164» предназначена для облицовки фасадов строительных сооружений кассетами из композитных панелей, кассетами из алюминиевых и стальных сплавов, алюминиевыми, стальными и композитными листами и утепления стен с наружной стороны в соответствии с требованиями действующих норм по тепловой защите зданий.

Конструкция состоит из:

- Кронштейнов (несущих и опорных) из алюминиевого сплава 6060Т66 ГОСТ 4784-2019, предназначенных для установки на несущих стенах и перекрытиях с помощью фасадных анкерных дюбелей;
- вертикальных направляющих из алюминиевого сплава 6060Т66 ГОСТ 4784-2019, прикрепляемых к кронштейнам с помощью вытяжных заклепок из коррозионностойкой стали или алюминиевого сплава с сердечником из коррозионностойкой стали;

- теплоизоляционных изделий (при наличии требований по теплоизоляции), закрепляемых на основании с помощью тарельчатых дюбелей;

- защитной паропроницаемой негорючей мембраны (при необходимости), плотно закрепляемой при монтаже конструкций теми же тарельчатыми дюбелями на внешней поверхности слоя теплоизоляции;

- В качестве облицовки применяют алюминиевые, стальные, композиционные панели и кассеты из данных материалов, которые крепятся к вертикальным направляющим с помощью вытяжных заклепок с увеличенным фланцем или специальных крепежных салазок на икли;

- деталей примыкания системы к проемам, углам, цоколю, крыше и др. участкам здания.

Материалы для изготовления элементов подконструкции фасадной системы «REVENTAL-RLSHIS-V-164» соответствуют требованиям ГОСТ Р 58154-2018. Толщина алюминиевого листа должна составлять не менее 1.5 мм, стального листа не менее 0.5 мм, композитной панели не менее 2 мм.

2.2 НАЗНАЧЕНИЕ И ОБЛАСТЬ ПРИМЕНЕНИЯ

Конструкции применяются для устройства навесных фасадных систем вновь строящихся и реконструируемых зданий и сооружений различных уровней ответственности, всех степеней огнестойкости и классов функциональной и конструктивной пожарной опасности по СНиП 21-01-97 в следующих районах и местах строительства:

- относящихся к различным ветровым районам по СНиП 2.01.07-85 с учетом расположения и высоты возводимых зданий и сооружений;

- с обычными геологическими и геофизическими условиями, а также на просадочных грунтах 1-го типа по СНиП 2.02.01-83 и на вечномерзлых грунтах в соответствии с 1-м принципом по СНиП 2.02.04-88;

- с различными температурно-климатическими условиями по СНиП 23-01-99 в сухих, нормальных или влажных зонах влажности;

- с неагрессивной, слабоагрессивной и средне агрессивной окружающей средой по СНиП 2.03.11-85.

2.3 ИСХОДНЫЕ ДАННЫЕ ДЛЯ ПРОЕКТИРОВАНИЯ

Задание на проектирование включает в себя:

- архитектурные чертежи фасадов здания, включающие данные о фактуре и цвете облицовочных материалов;
- чертежи архитектурных деталей (карнизов, обрамления проемов и т.п.) и другие необходимые данные, если это не входит в состав работ по данному объекту;
- строительные чертежи наружных стен от фундаментов до парапетов, включая узлы, поясняющие решение и размеры всех конструкций;
- поэтажные планы;
- акт обследования наружных стен здания, где указывается состояние поверхности фасадов, результаты испытаний на вырыв дюбелей;
- геодезическую съемку фасадов с данными о величинах отклонении их отдельных участков от вертикальной плоскости.

2.4 ОПРЕДЕЛЕНИЕ ОСНОВНЫХ ПАРАМЕТРОВ СИСТЕМЫ

К основным параметрам системы относятся:

- тип и размеры облицовочных материалов, а также способ их крепления к подконструкции;
- тип и размеры плит утеплителя;
- марка дюбелей для крепления кронштейнов несущего каркаса к основанию;
- марка дюбелей для крепления плит утеплителя к основанию.

2.5 СОСТАВ РАБОЧЕЙ ДОКУМЕНТАЦИИ

Рабочий проект или рабочая документация системы навесных вентилируемых фасадов включает следующие разделы:

- общая пояснительная записка;
- спецификация материалов и изделий;
- контур фасадных работ;
- схемы раскладки плит облицовки на фасадах с маркировкой узлов;
- схемы раскладки кронштейнов и направляющих;
- схемы раскладки крепежных элементов облицовочных материалов;
- узлы;
- статический расчет системы;
- акты испытаний дюбелей;
- инструкция по монтажу;
- инструкция по эксплуатации.

3 ОСНОВНЫЕ ЭТАПЫ РАБОТ ПО МОНТАЖУ

3.1. ПОДГОТОВИТЕЛЬНЫЕ РАБОТЫ

- Ограждающие конструкции здания подвергаются обследованию для определения их несущей способности. Все изолируемые поверхности освобождают от выступающих деталей, не являющихся конструктивными элементами здания, водостоков, антенн, вывесок и т.п.
- Наплывы бетона или кладочного раствора, непрочные фрагменты старой штукатурки или облицовочных материалов должны быть удалены.
- Определяются предельные отклонения поверхности стены от вертикальной плоскости; на стены наносятся специальные метки с указанием размера отклонения, которое должно быть компенсировано при монтаже металлического каркаса системы.

3.2. МОНТАЖ СИСТЕМЫ

- Монтаж системы начинают с разметки фасада и установки маяков, по которым будут устанавливаться и крепиться

к строительному основанию кронштейны. Разметка фасада выполняется согласно проекту на навесной вентилируемый фасад по данному объекту (по монтажной схеме установки кронштейнов и направляющих) с помощью геодезического прибора, уровнем и отвесом. Установка и крепление кронштейнов и вертикальных профилей в пределах захватки производится в зависимости от принятых технологических решений.

- После разметки в поверхности стены сверлят отверстия для крепления кронштейнов фасадными дюбелями, типы и марки которых выбираются в зависимости от материала стены и ее несущей способности.
- Согласно проекту (монтажной схеме установки кронштейнов и направляющих), устанавливаются несущие и опорные кронштейны в места, предусмотренные проектом. Для предотвращения образования «мостиков холода» и исключения контактной коррозии с материалом стены, под кронштейны устанавливаются термомосты.
- В случае увеличения вылета на кронштейны монтируются удлинители. При необходимости количество заклепок

может быть увеличено в соответствии с расчетом. Применение удлинителей кронштейнов приводит к увеличению вырывающего усилия на фасадном дюбеле несущего кронштейна и требует дополнительного расчета.

3.3. МОНТАЖ ТЕПЛОИЗОЛЯЦИОННОГО СЛОЯ И ГИДРО-ВЕТРОЗАЩИТНОЙ МЕМБРАНЫ

Монтаж теплоизоляционного слоя (теплоизоляционных плит) и негорючей гидроветрозащитной мембраны ведется согласно отдельной технологической карте на монтаж теплоизоляционных плит и по рекомендациям производителя теплоизоляционных плит.

3.4. МОНТАЖ НАПРАВЛЯЮЩИХ

Монтаж направляющих осуществляется согласно проекту на навесной вентилируемый фасад по данному объекту.

4 ПРАВИЛА ЭКСПЛУАТАЦИИ СИСТЕМЫ

- В процессе строительства и эксплуатации здания не допускается крепить любые детали и устройства непосредственно к облицовочным материалам.
- Не следует допускать возможность попадания воды с крыши здания на облицовочные материалы, для чего надо содержать желоба на крыше и водостоки в рабочем состоянии.

- Уход за облицовкой фасада, заключающийся в регулярной очистке и периодическом восстановлении, продлит срок службы облицовки.

- Элементы облицовки с дефектами, не подлежащие восстановлению, заменяются в последовательности, обратной монтажу.

5. Схема установки утеплителя

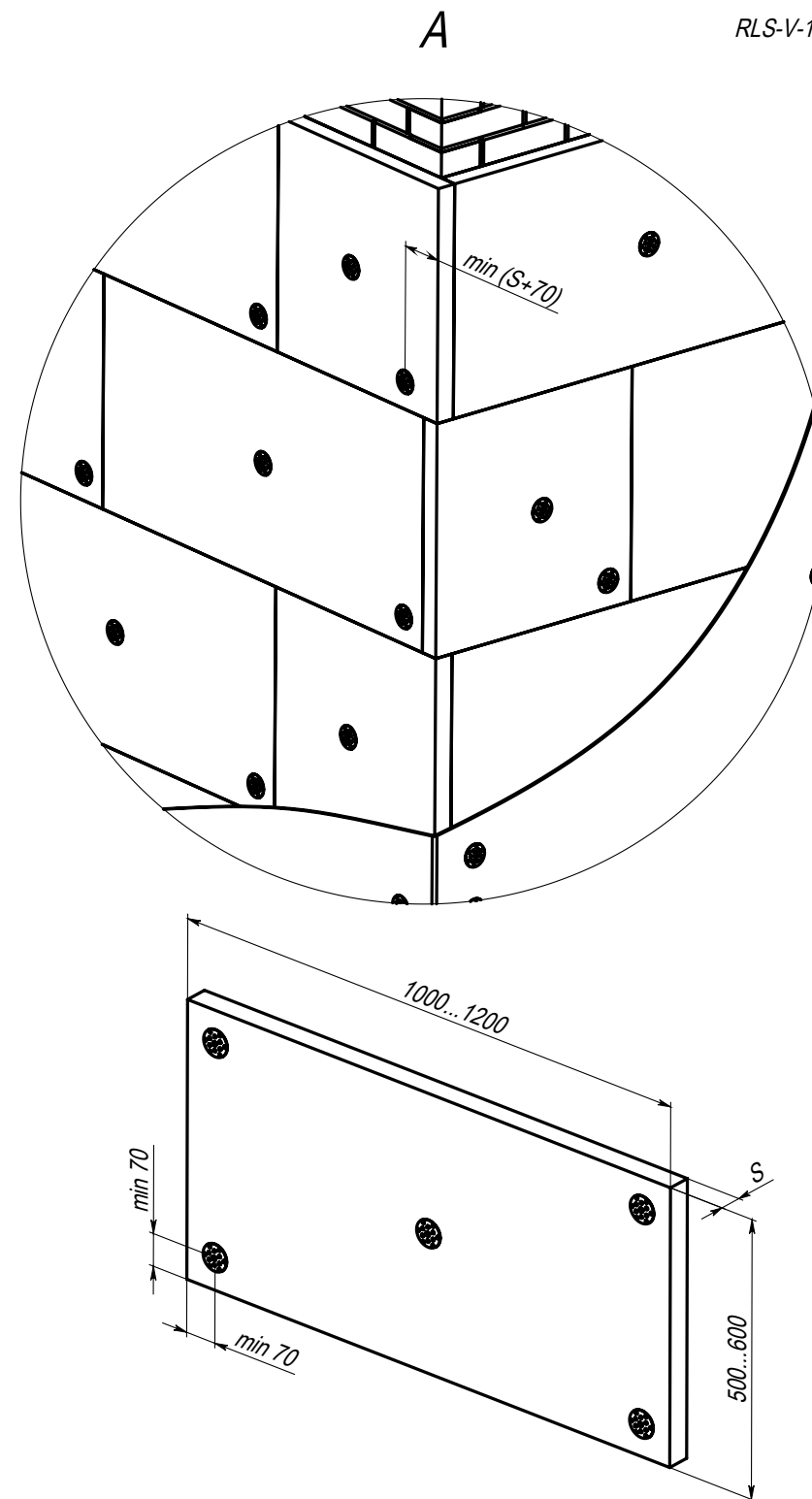
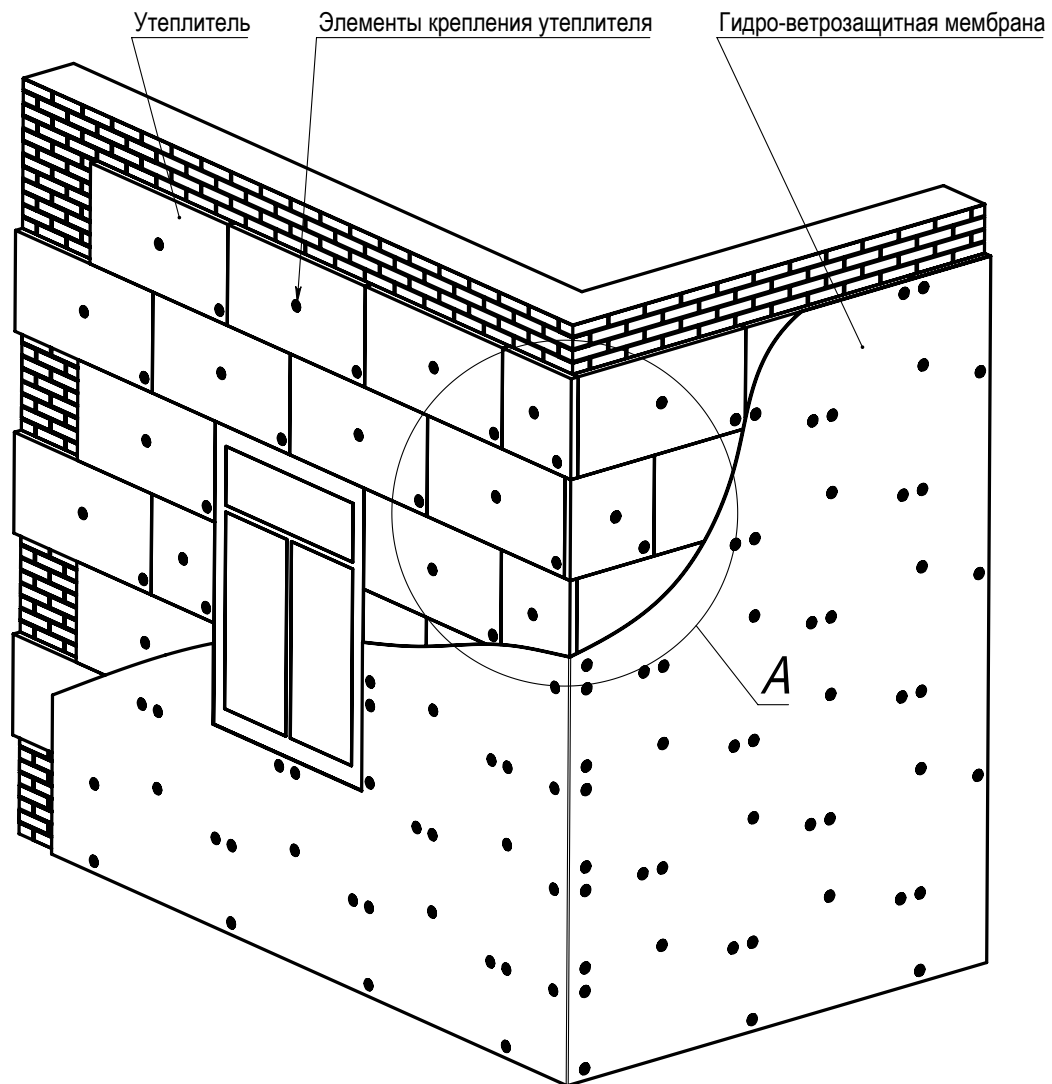

6. Комплектующие

RLS-V-104.1020

Материал алюминиевых профилей - 6060Т66 или 6063Т6 по ГОСТ 22233-2018. Покрытие - без покрытия.

Кронштейны 60 мм (алюм.)

для подвижного / неподвижного крепления направляющих из Т-профиля и Y-профиля,
для крепления к стене овальные отверстия 11x22 мм,
изготавливаются из профиля RLS-BR 60

Кронштейн S

Артикул	Масса, г
RLS-BR-S-6050	37

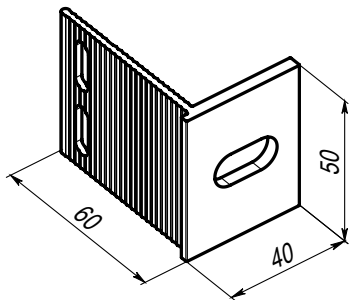

Кронштейн M

Артикул	Масса, г
RLS-BR-M-6075	57

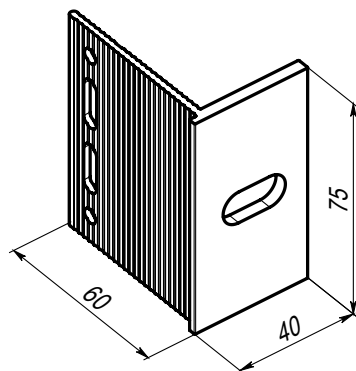

Кронштейн L

Артикул	Масса, г
RLS-BR-L-60125	94

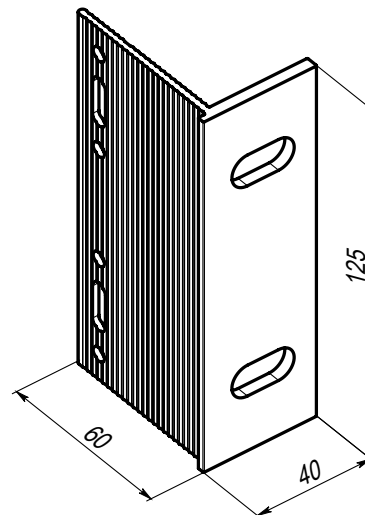

Кронштейн XL

Артикул	Масса, г
RLS-BR-XL-60150	111

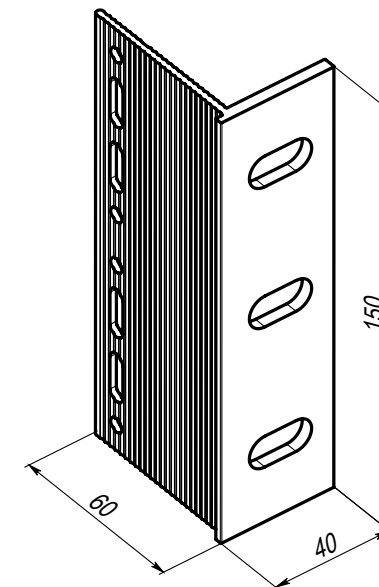

Кронштейн S (алюм.)

для подвижного / неподвижного крепления направляющих из Т-профиля и L-профиля,
для крепления к стене овалыные отверстия 11x22 мм

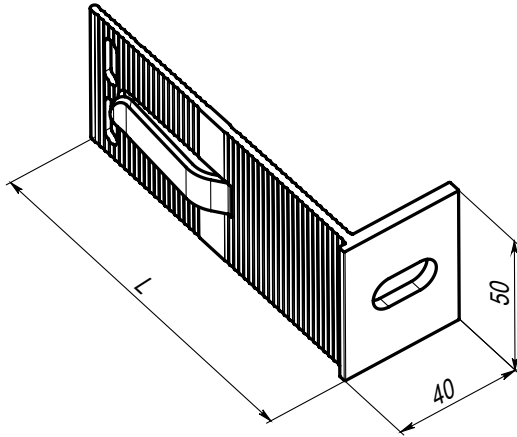

Артикул	L, мм	Масса, кг	Профиль
RLS-BR-S-8050	80	0,05	RLS-BR 80
RLS-BR-S-12050	120	0,06	RLS-BR 120
RLS-BR-S-14050	140	0,07	RLS-BR 140
RLS-BR-S-17050	170	0,08	RLS-BR 170
RLS-BR-S-22050	220	0,1	RLS-BR 220
RLS-BR-S-24050	240	0,11	RLS-BR 240
RLS-BR-S-27050	270	0,13	RLS-BR 270

Термоизолятор S (полипропилен)

для кронштейна S,
овальное отверстие 11x22 мм

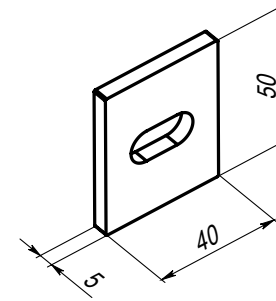

Артикул	Масса, г
EQ-RLS-TB-50	8

Кронштейн M (алюм.)

для подвижного / неподвижного крепления направляющих из Т-профиля и L-профиля,
для крепления к стене овалыные отверстия 11x22 мм

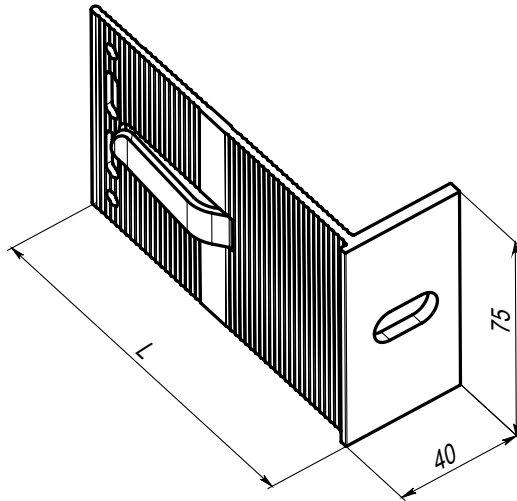

Артикул	L, мм	Масса, кг	Профиль
RLS-BR-M-8075	80	0,7	RLS-BR 80
RLS-BR-M-12075	120	0,9	RLS-BR 120
RLS-BR-M-14075	140	0,11	RLS-BR 140
RLS-BR-M-17075	170	0,13	RLS-BR 170
RLS-BR-M-22075	220	0,16	RLS-BR 220
RLS-BR-M-24075	240	0,17	RLS-BR 240
RLS-BR-M-27075	270	0,19	RLS-BR 270

Термоизолятор M (полипропилен)

для кронштейна M,
овальное отверстие 11x22 мм

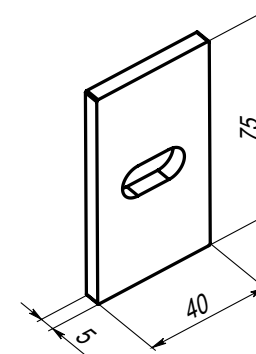

Артикул	Масса, г
EQ-RLS-TB-75	13

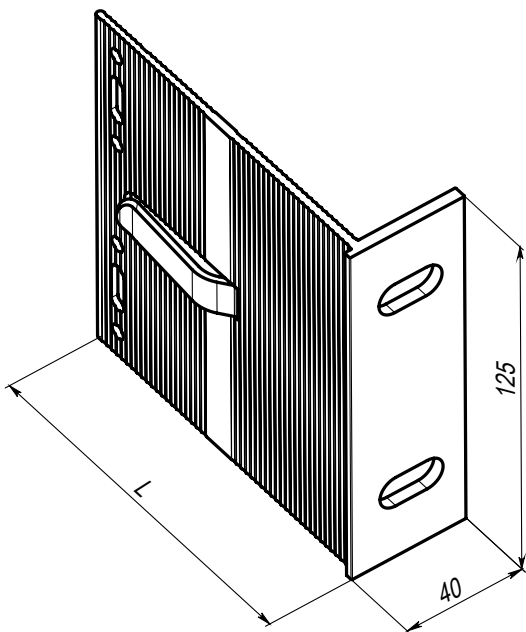

Кронштейн L (алюм.)

для подвижного / неподвижного крепления направляющих из Т-профиля и L-профиля,
для крепления к стене овалы отверстия 11x22 мм

Артикул	L, мм	Масса, кг	Профиль
RLS-BR-L-80125	80	0,12	RLS-BR 80
RLS-BR-L-120125	120	0,15	RLS-BR 120
RLS-BR-L-140125	140	0,18	RLS-BR 140
RLS-BR-L-170125	170	0,21	RLS-BR 170
RLS-BR-L-220125	220	0,26	RLS-BR 220
RLS-BR-L-240125	240	0,28	RLS-BR 240
RLS-BR-L-270125	270	0,32	RLS-BR 270

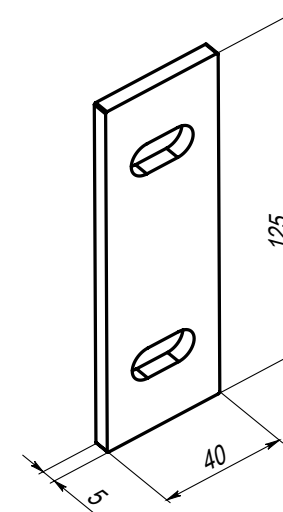

Термоизолятор L (полипропилен)

для кронштейна L,
овальные отверстия 11x22 мм

Артикул	Масса, г
EQ-RLS-TB-125	21

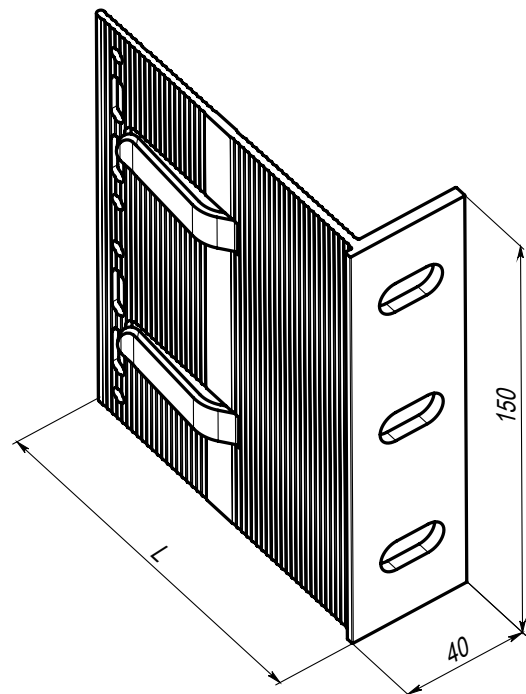

Кронштейн XL (алюм.)

для подвижного / неподвижного крепления направляющих из Т-профиля и L-профиля,
для крепления к стене овалы отверстия 11x22 мм

Артикул	L, мм	Масса, кг	Профиль
RLS-BR-XL-80150	80	0,14	RLS-BR 80
RLS-BR-XL-120150	120	0,18	RLS-BR 120
RLS-BR-XL-140150	140	0,21	RLS-BR 140
RLS-BR-XL-170150	170	0,25	RLS-BR 170
RLS-BR-XL-220150	220	0,31	RLS-BR 220
RLS-BR-XL-240150	240	0,34	RLS-BR 240
RLS-BR-XL-270150	270	0,38	RLS-BR 270

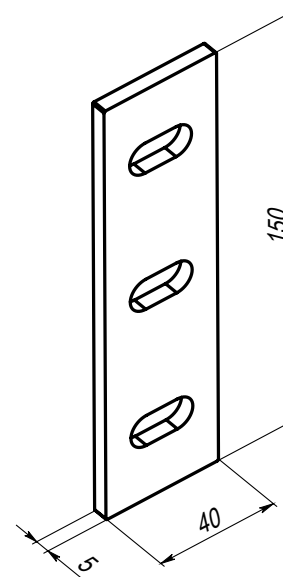

Термоизолятор XL (полипропилен)

для кронштейна XL,
овальные отверстия 11x22 мм

Артикул	Масса, г
EQ-RLS-TB-150	24

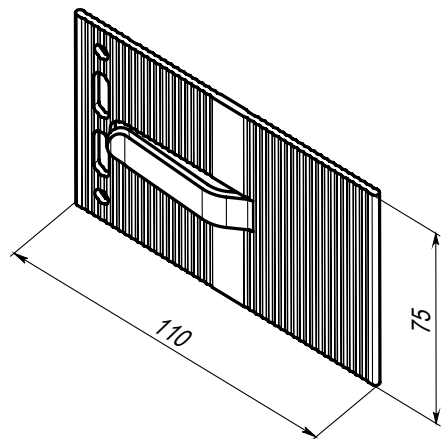

Удлинитель М (алюм.)

для кронштейна М

Артикул	Масса, г	Профиль
RLS-EX-M-75	48	RLS-EX

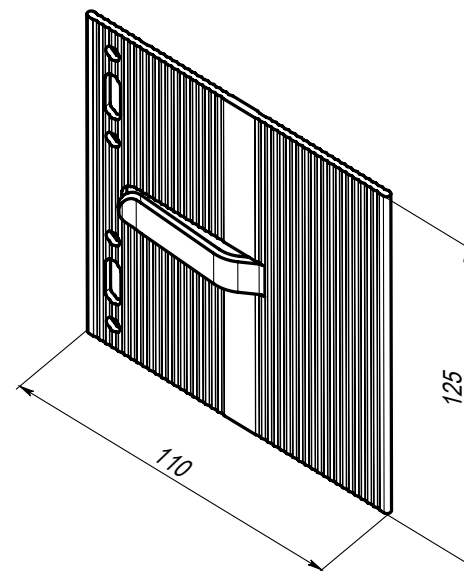

Удлинитель L (алюм.)

для кронштейна L

Артикул	Масса, г	Профиль
RLS-EX-L-125	81	RLS-EX

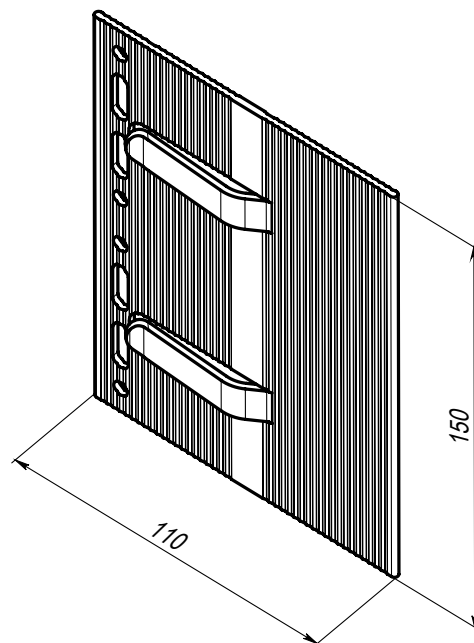

Удлинитель XL (алюм.)

для кронштейна XL

Артикул	Масса, г	Профиль
RLS-EX-XL-150	96	RLS-EX

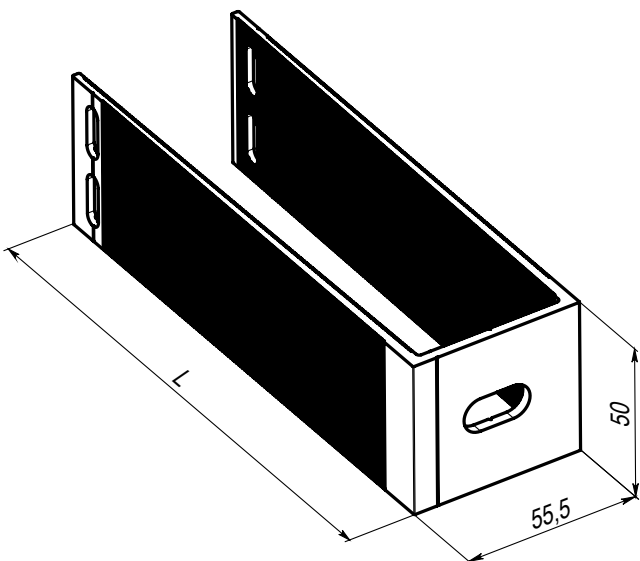

Кронштейн П-образный S (алюм.)

для подвижного / неподвижного крепления направляющей,
для крепления к стене овалыные отверстия 11x22 мм

Артикул	L, мм	Масса, кг	Профиль
HIS-BR-S-17050	170	0,15	HIS-BR-170
HIS-BR-S-19050	190	0,14	HIS-BR-190
HIS-BR-S-24050	240	0,23	HIS-BR-240

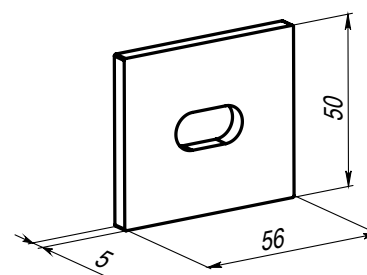

Термоизолятор S (полипропилен)

для кронштейна П-образного S,
овальное отверстие 11x22 мм

Артикул	Масса, г
EQ-HIS-TB-50	12

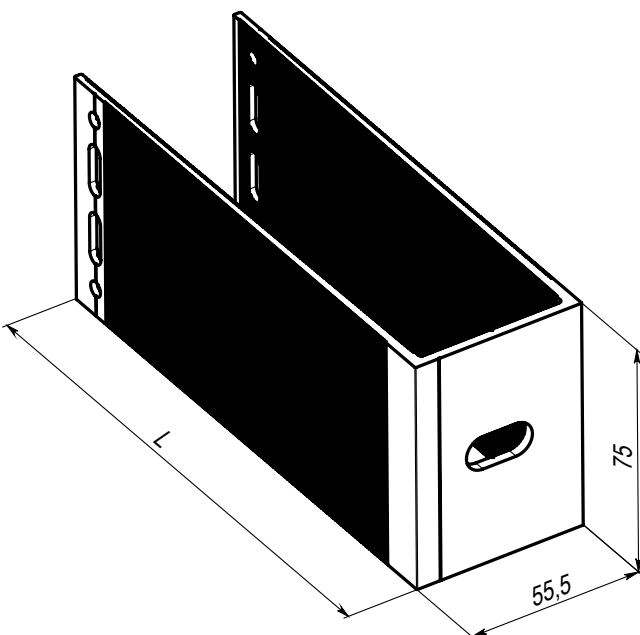

Кронштейн П-образный M (алюм.)

для подвижного / неподвижного крепления направляющей,
для крепления к стене овалыные отверстия 11x22 мм

Артикул	L, мм	Масса, кг	Профиль
HIS-BR-M-17075	170	0,23	HIS-BR-170
HIS-BR-M-19075	190	0,21	HIS-BR-190
HIS-BR-M-24075	240	0,35	HIS-BR-240

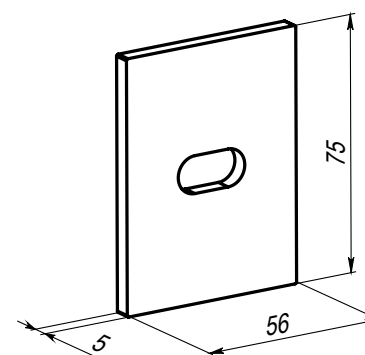

Термоизолятор M (полипропилен)

для кронштейна П-образного M,
овальное отверстие 11x22 мм

Артикул	Масса, г
EQ-HIS-TB-75	18

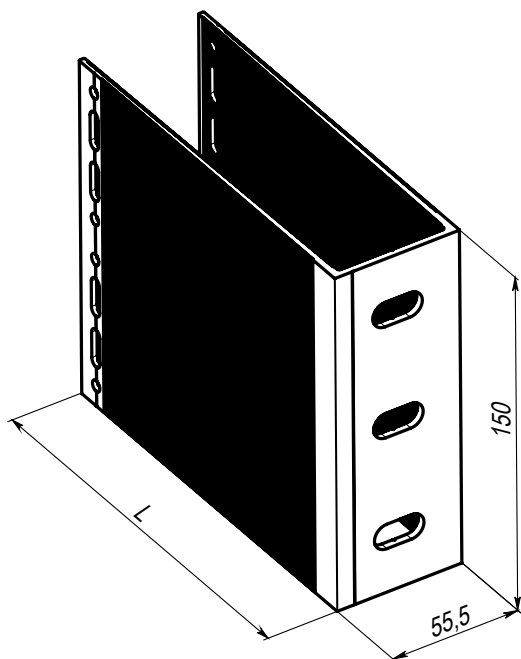

Кронштейн П-образный L (алюм.)

для подвижного / неподвижного крепления направляющей,
для крепления к стене овальные отверстия 11x22 мм

Артикул	L, мм	Масса, кг	Профиль
HIS-BR-L-170150	170	0,46	HIS-BR-170
HIS-BR-L-190150	190	0,42	HIS-BR-190
HIS-BR-L-240150	240	0,69	HIS-BR-240

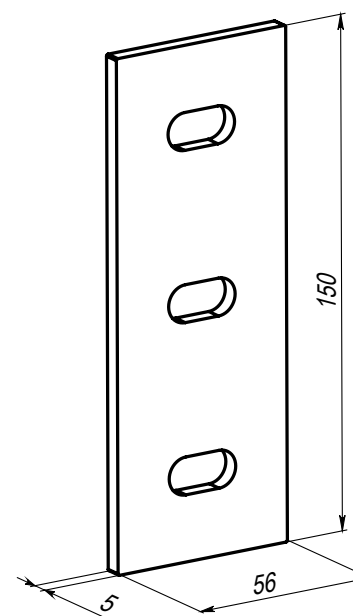

Термоизолятор XL (полипропилен)

для кронштейнов П-образного L и усиленного XL,
овальное отверстие 11x22 мм

Артикул	Масса, г
EQ-HIS-TB-150	35

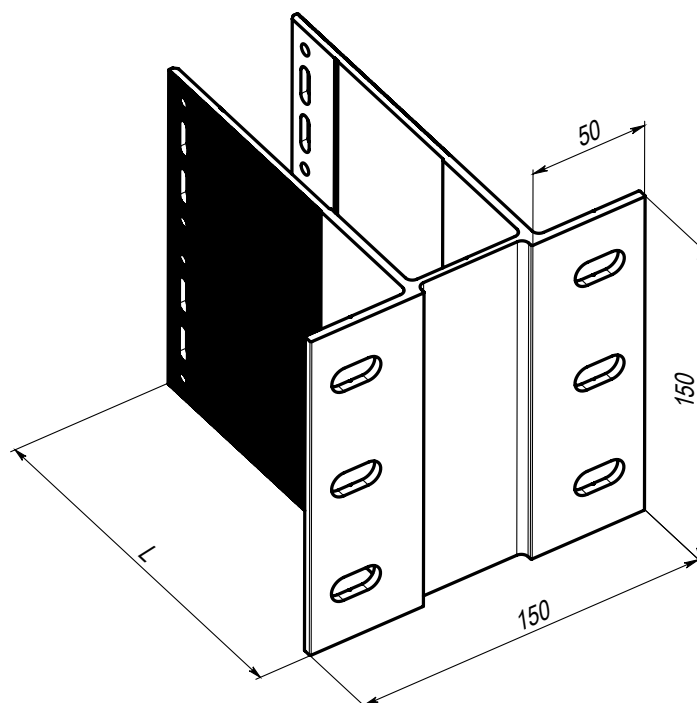

Кронштейн усиленный XL (алюм.)

для подвижного / неподвижного крепления направляющей,
для крепления к стене овальные отверстия 11x22 мм

Артикул	L, мм	Масса, кг	Профиль
HIS-BR-XL-160150	160	0,66	HIS-BR-XL-160
HIS-BR-XL-210150	210	0,82	HIS-BR-XL-210
HIS-BR-XL-230150	230	0,89	HIS-BR-XL-230

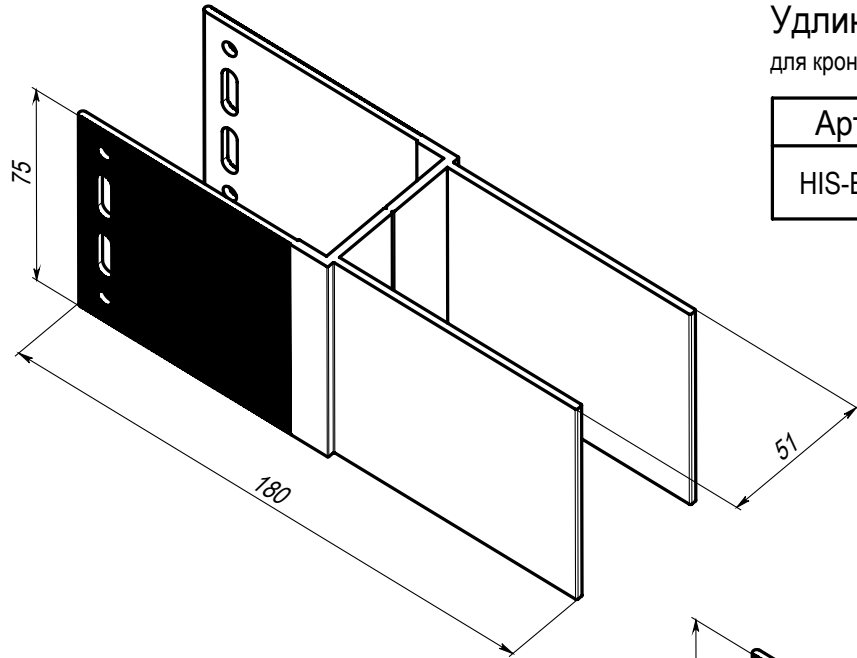

Удлинитель П-образный М (алюм.)
для кронштейна П-образного М и усиленного М

Артикул	Масса, г	Профиль
HIS-EX-9075	208	HIS-EX-90

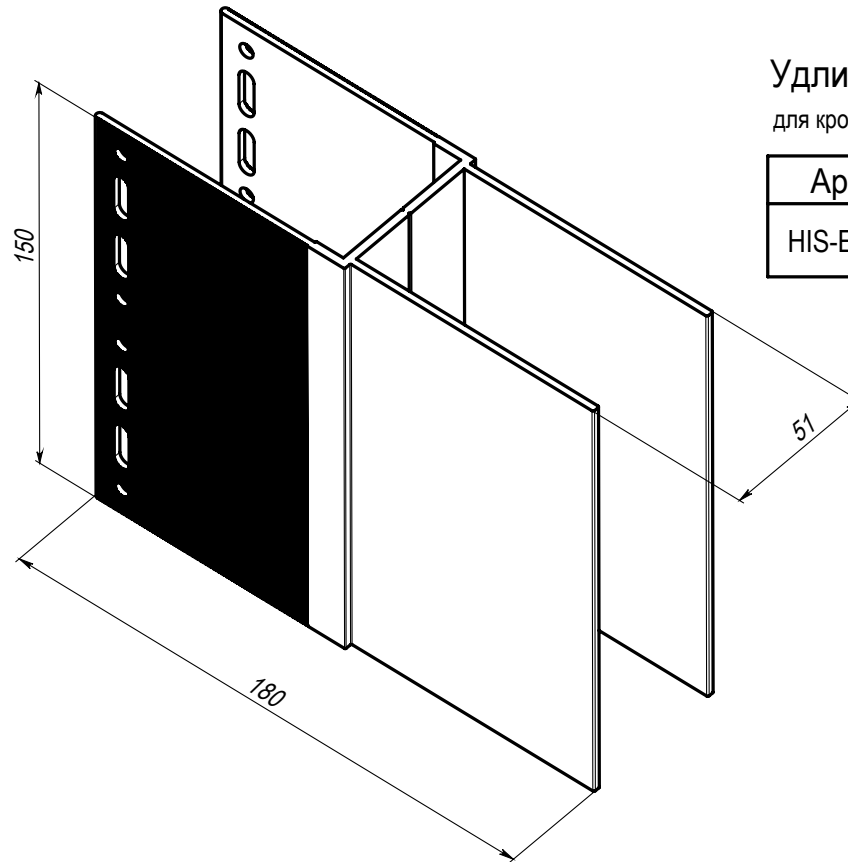

Удлинитель П-образный XL (алюм.)
для кронштейна П-образного L и усиленного XL

Артикул	Масса, г	Профиль
HIS-EX-90150	416	HIS-EX-90

Т-профиль (алюм.)

Используется с S, M, L и XL кронштейнами

RLS-V-104.1080

Артикул	Масса 1 п. м., кг
RLS-GU-T-408218	0,525

Артикул	Масса 1 п. м., кг
RLS-GU-T-608218	0,573

Артикул	Масса 1 п. м., кг
RLS-GU-T-608222	0,662

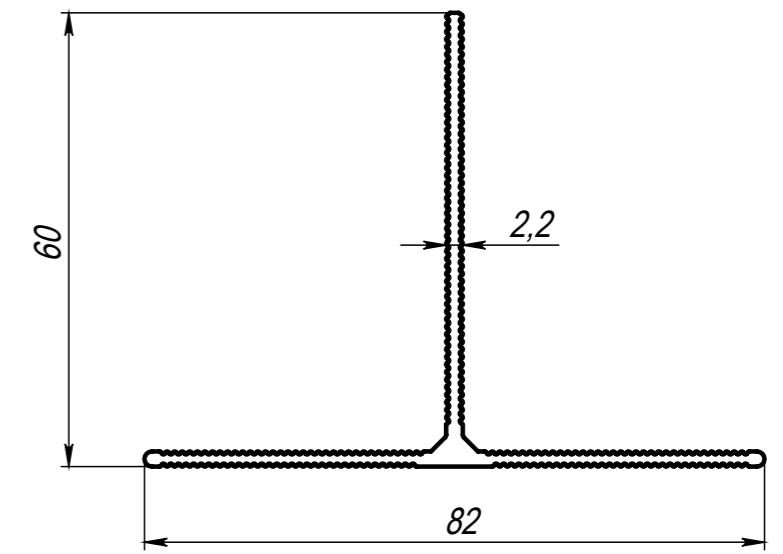
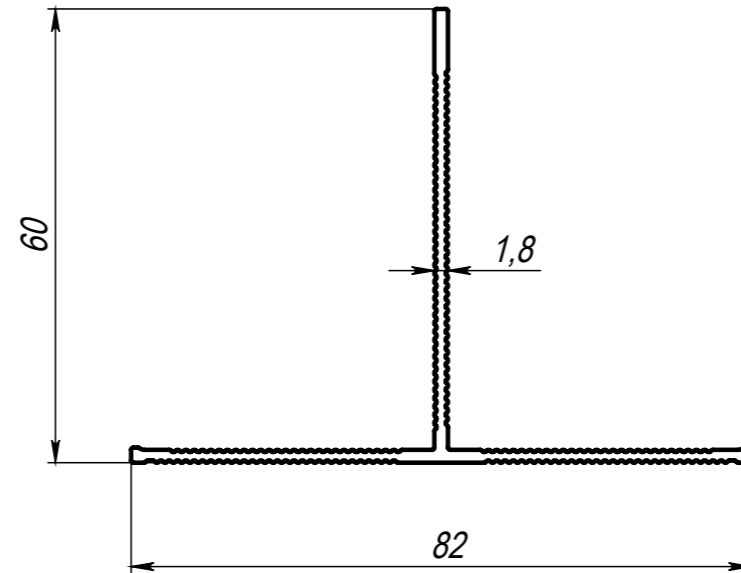
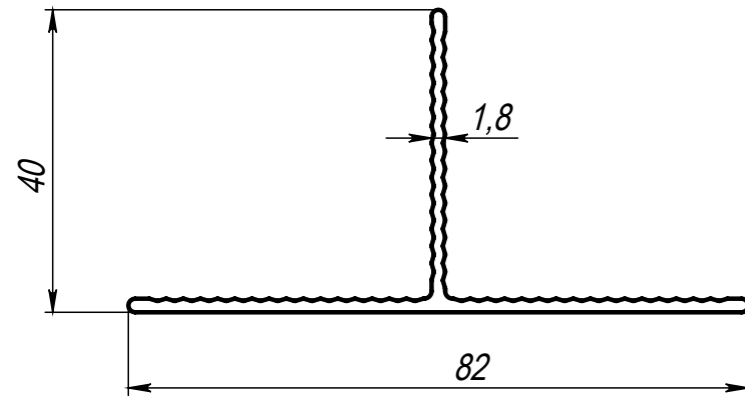

У-профиль (алюм.)

Используется с S, M, L и XL кронштейнами

Артикул	Масса 1 п. м., кг.
RLS-GU-Y	0.683

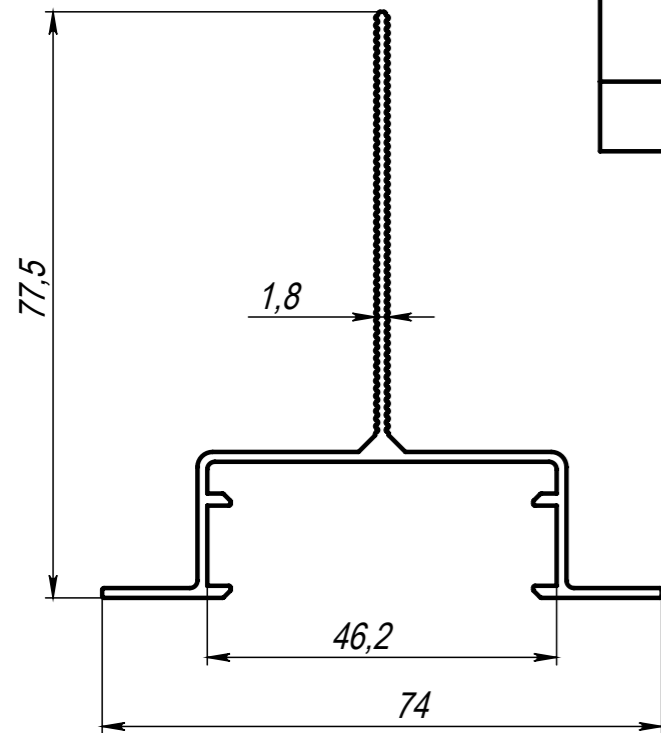

Артикул	Масса 1 п. м., кг.
RLS-GU-L-604022	0,487

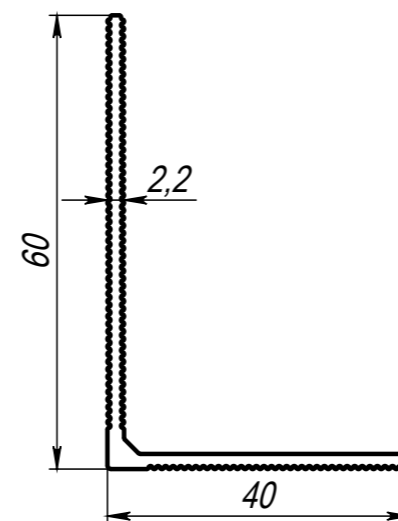

L-профиль (алюм.)

Артикул	Масса 1 п. м., кг.
RLS-GU-L-404018	0.335

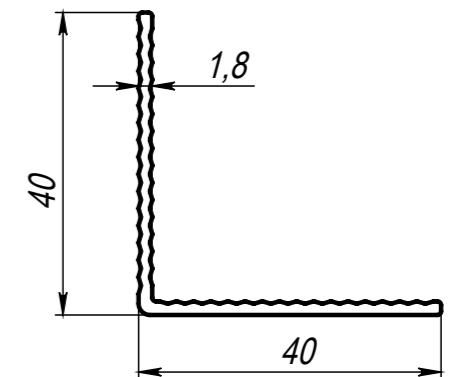

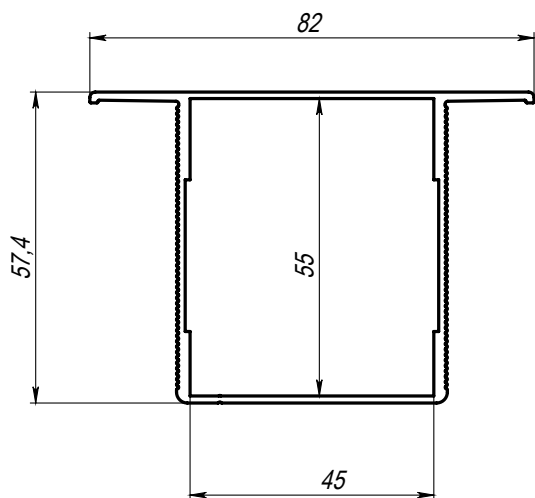

П-профиль (алюм.)

Используется с П-образными и усиленными кронштейнами

Артикул	Масса 1 п. м., кг.
HIS-GU-57	1,020

Соединитель (алюм.)

для направляющих из П-профиля

Артикул	Масса, г.	Профиль
EQ-HIS-CN-54	130	EQ-HIS-CN

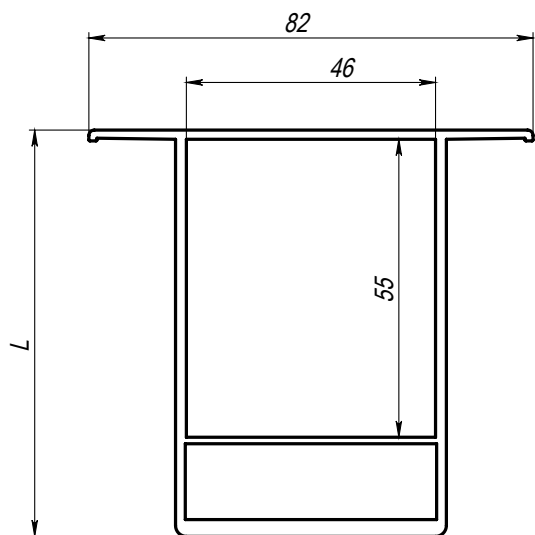
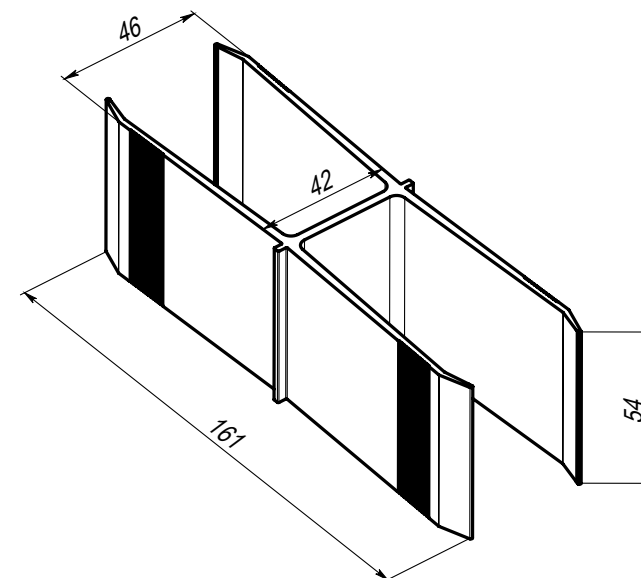

П-профиль (алюм.)

Используется с П-образными и усиленными кронштейнами

Артикул	L, мм	Масса 1 п. м., кг.
HIS-GU-75	75	1,676
HIS-GU-95	95	1,870
HIS-GU-125	125	2,162

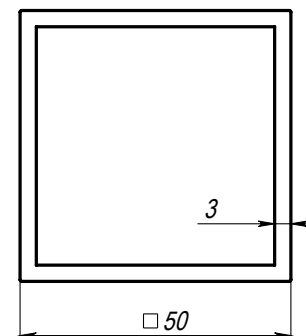

Профиль вспомогательный (алюм.)

Артикул	Масса 1 п. м., кг.
RLS-ST	1.523

Y-78 профиль (алюм.)

Используется с П-образными
и усиленными кронштейнами

Артикул	Масса 1 п. м., кг.
HIS-GU-Y-78	1.649

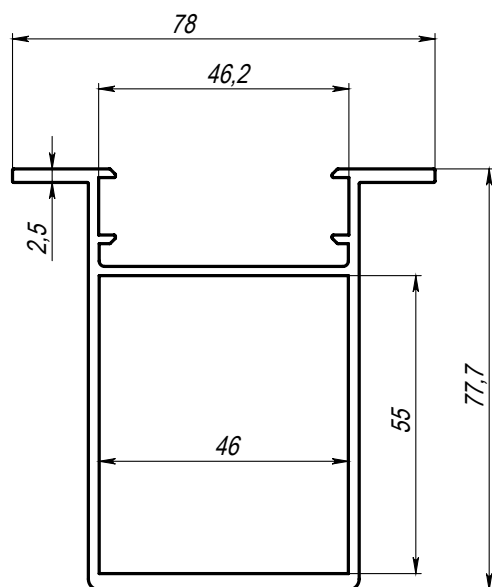

Y-98 профиль (алюм.)

Используется с П-образными
и усиленными кронштейнами

Артикул	Масса 1 п. м., кг.
HIS-GU-Y-98	1.818

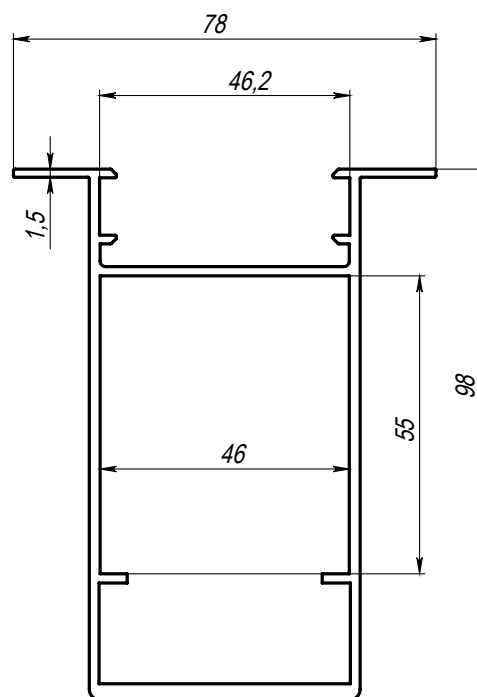

Y-128 профиль (алюм.)

Используется с П-образными
и усиленными кронштейнами

Артикул	Масса 1 п. м., кг.
HIS-GU-Y-128	2.187

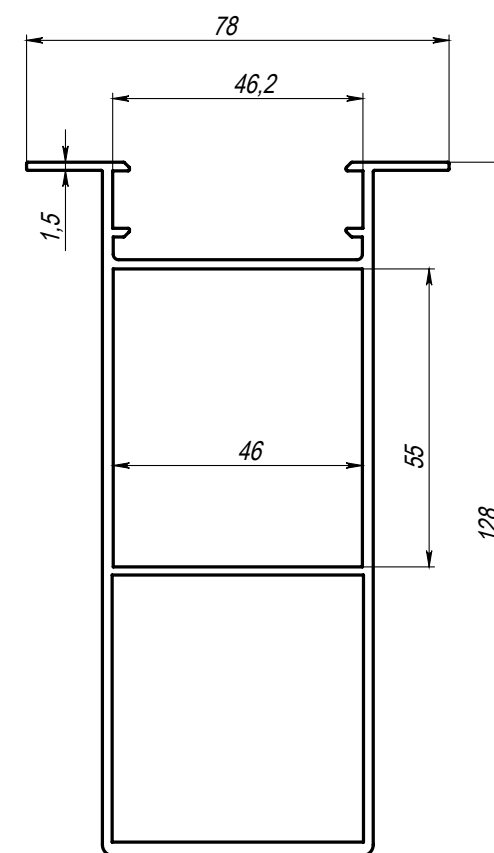

Характеристики профилей направляющих

Обозначение	Момент инерции J_x , см ⁴	Момент сопротивления W_x , см ³	Площадь поперечного сечения A , см ²	Периметр внешний P , мм
RLS-GU-T-408218	2,4	0,59	1,946	246
RLS-GU-T-608218	7,5	1,63	2,113	323,3
RLS-GU-T-608222	8,3	1,80	2,453	323,3
RLS-GU-Y	11,3	2,01	2,52	399,2
HIS-GU-57	19,2	6,15	3,777	317,3
HIS-GU-75	51,3	12,99	6,206	321,7
HIS-GU-95	86	17,80	6,926	352,7
HIS-GU-125	164,2	26,05	8,006	412,7
HIS-GU-Y-78	49,3	12,47	6,107	365,7
HIS-GU-Y-98	81,5	15,85	6,735	406,3
HIS-GU-Y-128	150,1	23,41	8,102	466,3

Кронштейн скользящий (алюм.)

для направляющих из П и Т-профиля

Артикул	Масса, г.	Профиль
EQ-BR-SLID-H	60	SLID-H

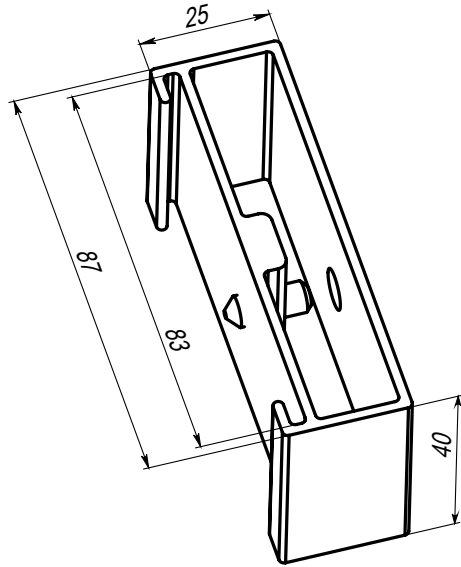

Кронштейн скользящий (алюм.)

для направляющих из Y-профиля

Артикул	Масса, г.	Профиль
EQ-BR-SLID-Y-45	20	SLID-HEQ-BR-SLID-Y

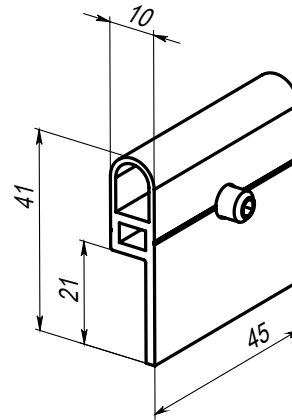

Фиксатор (алюм.)

для соединения кассет

Артикул	Масса, г.	Профиль
EQ-CL-60	19	EQ-CL

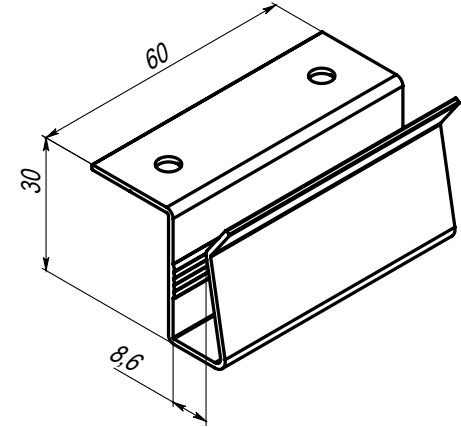

Икля (алюм.)

для соединения кассеты и кронштейна EQ-BR-SLID-Y-45

Артикул	Масса, г.	Профиль
EQ-BR-Y	8.5	EQ-BR-40

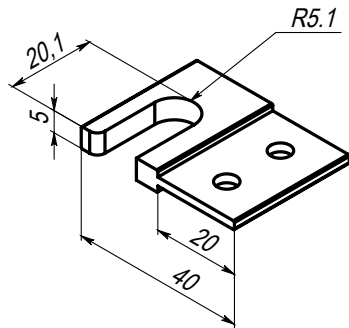

Икля (алюм.)

для соединения кассеты и кронштейна EQ-BR-SLID-H

Артикул	Масса, г.	Профиль
EQ-BR-H	7	EQ-BR-40

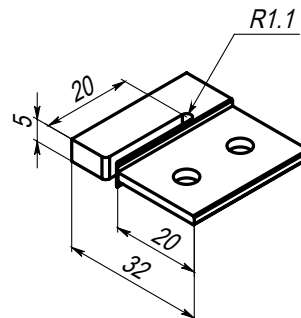

Соединитель угловой (алюм.)

для соединения стенок кассеты

Артикул	Масса, г.	Профиль
EQ-BR-HI	6	Шина 3x25

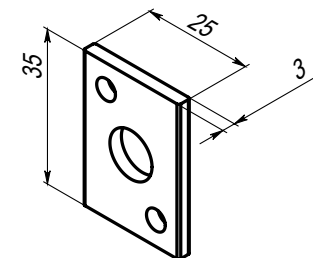

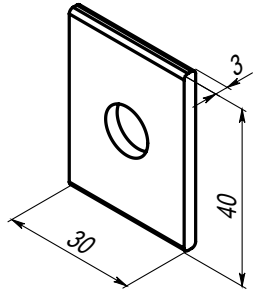

Шайба 30x40 (алюм.)

отверстие \varnothing 11мм

Артикул
EQ-WA-40303

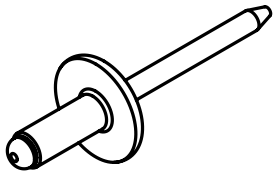

Артикул	Наименование	Применение
EQ-RI-4812K14AL	Заклепка K14 4,8x12-Al/A2 (алюм./нерж.)	для крепления облицовочных панелей и кассет к направляющим
EQ-RI-4812K14A2	Заклепка K14 4,8x12-A2/A2 (нерж./нерж.)	

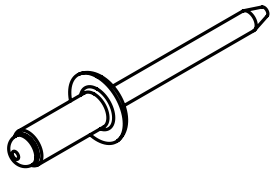

Артикул	Наименование	Применение
EQ-RI-328A2	Заклепка 3,2x8 A2/A2 (нерж./нерж.)	для крепления отливов и откосов, а также вспомогательных элементов
EQ-RI-4812AL	Заклепка 4,8x12 Al/A2 (алюм./нерж.)	для крепления вспомогательных элементов, направляющей к кронштейну на расстоянии более 1,2 м от верхних откосов оконно-дверных проемов и более 0,3 м в каждую сторону от вертикальных откосов а также для крепления элементов композитных и металлических кассет
EQ-RI-4812A2	Заклепка 4,8x12 A2/A2 (нерж./нерж.)	для крепления вспомогательных элементов, направляющей к кронштейну на расстоянии менее 1,2 м от верхних откосов оконно-дверных проемов и менее 0,3 м в каждую сторону от вертикальных откосов а также для крепления элементов композитных и металлических кассет



Саморезы

Артикул	Наименование	Применение
EQ-4216NA2	Саморез 4,2x16 DIN 7504N A2 (нерж.)	для крепления отливов и откосов, вспомогательных элементов, а также для крепления направляющих к кронштейнам

7. Диапазоны регулировки вылета вертикальных Т и Y - направляющих профилей

Диапазоны регулировки вылета вертикальных Y-направляющих профилей

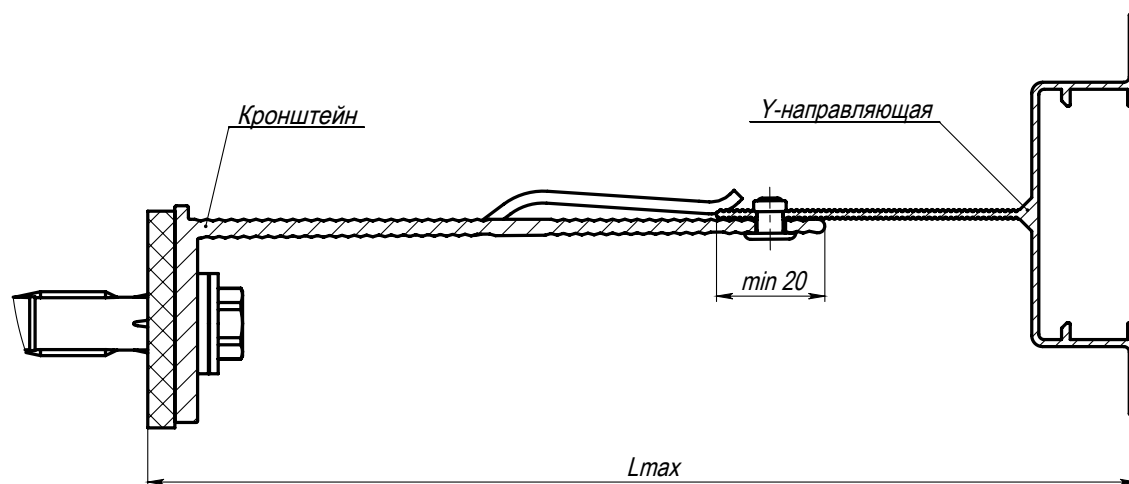
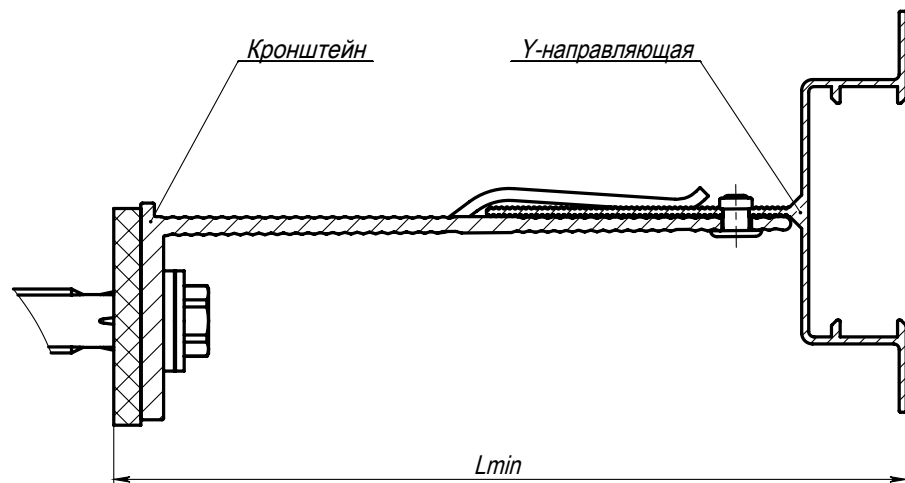

Рекомендуемая максимальная толщина утеплителя, мм.	Кронштейн	Направляющая		
		RLS-GU-Y		
		L, мм.	Lmin, мм.	Lmax, мм.
30	RLS-BR-S-6050	112	86	122
	RLS-BR-M-6075			
	RLS-BR-L-60125			
	RLS-BR-XL-60150			
50	RLS-BR-S-8050	132	106	142
	RLS-BR-M-8075			
	RLS-BR-L-80125			
	RLS-BR-XL-80150			
90	RLS-BR-S-12050	172	146	182
	RLS-BR-M-12075			
	RLS-BR-L-120125			
	RLS-BR-XL-120150			
110	RLS-BR-S-14050	192	166	202
	RLS-BR-M-14075			
	RLS-BR-L-140125			
	RLS-BR-XL-140150			
140	RLS-BR-S-17050	222	196	232
	RLS-BR-M-17075			
	RLS-BR-L-170125			
	RLS-BR-XL-170150			
190	RLS-BR-S-22050	272	246	282
	RLS-BR-M-22075			
	RLS-BR-L-220125			
	RLS-BR-XL-220150			
210	RLS-BR-S-24050	292	266	302
	RLS-BR-M-24075			
	RLS-BR-L-240125			
	RLS-BR-XL-240150			
240	RLS-BR-S-27050	322	296	332
	RLS-BR-M-27075			
	RLS-BR-L-270125			
	RLS-BR-XL-270150			

Диапазоны регулировки вылета вертикальных Т-направляющих профилей

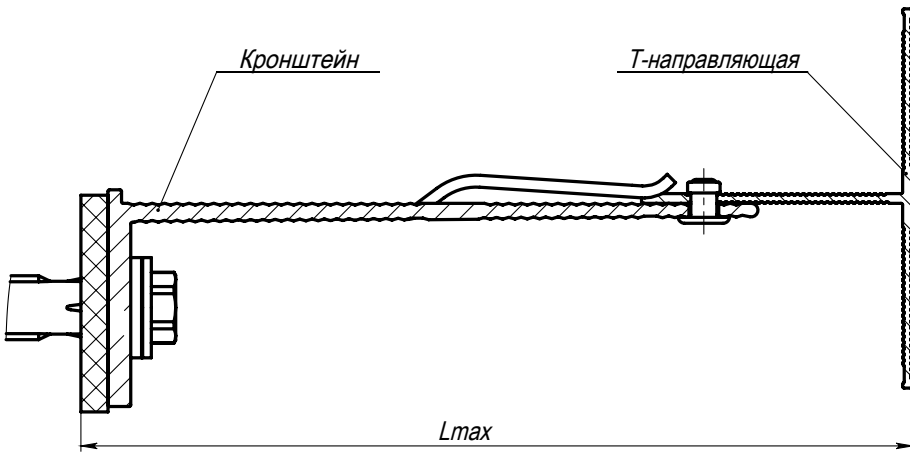
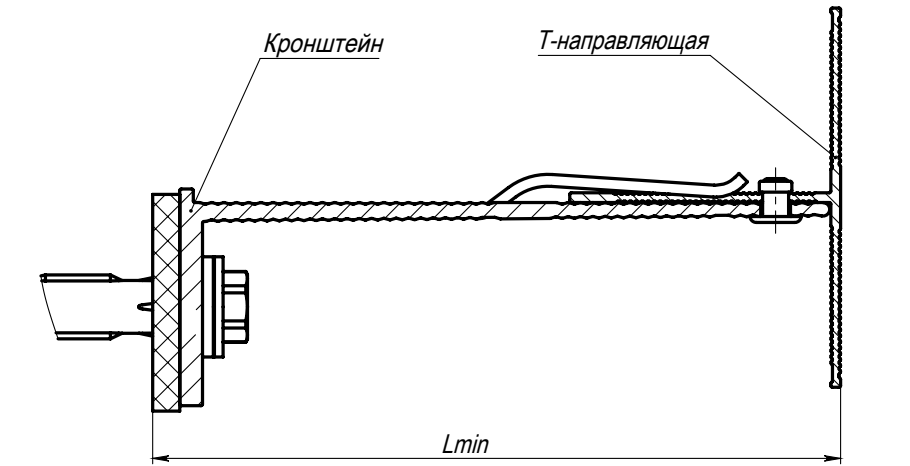

Рекомендуемая максимальная толщина утеплителя, мм.	Кронштейн	Направляющая					
		RLS-GU-T-408218			RLS-GU-T-608218 RLS-GU-T-608222		
		L, мм.	Lmin, мм.	Lmax, мм.	L, мм.	Lmin, мм.	Lmax, мм.
30	RLS-BR-S-6050	75	67	85	85	67	105
	RLS-BR-M-6075						
	RLS-BR-L-60125						
	RLS-BR-XL-60150						
50	RLS-BR-S-8050	95	87	105	105	87	125
	RLS-BR-M-8075						
	RLS-BR-L-80125						
	RLS-BR-XL-80150						
90	RLS-BR-S-12050	135	127	145	145	127	165
	RLS-BR-M-12075						
	RLS-BR-L-120125						
	RLS-BR-XL-120150						
110	RLS-BR-S-14050	155	147	165	165	147	185
	RLS-BR-M-14075						
	RLS-BR-L-140125						
	RLS-BR-XL-140150						
140	RLS-BR-S-17050	185	177	195	195	177	215
	RLS-BR-M-17075						
	RLS-BR-L-170125						
	RLS-BR-XL-170150						
190	RLS-BR-S-22050	235	227	245	245	227	265
	RLS-BR-M-22075						
	RLS-BR-L-220125						
	RLS-BR-XL-220150						
210	RLS-BR-S-24050	255	247	265	265	247	285
	RLS-BR-M-24075						
	RLS-BR-L-240125						
	RLS-BR-XL-240150						
240	RLS-BR-S-27050	285	277	295	295	277	315
	RLS-BR-M-27075						
	RLS-BR-L-270125						
	RLS-BR-XL-270150						

Диапазоны регулировки вылета вертикальных Y- направляющих профилей с использованием удлинителя

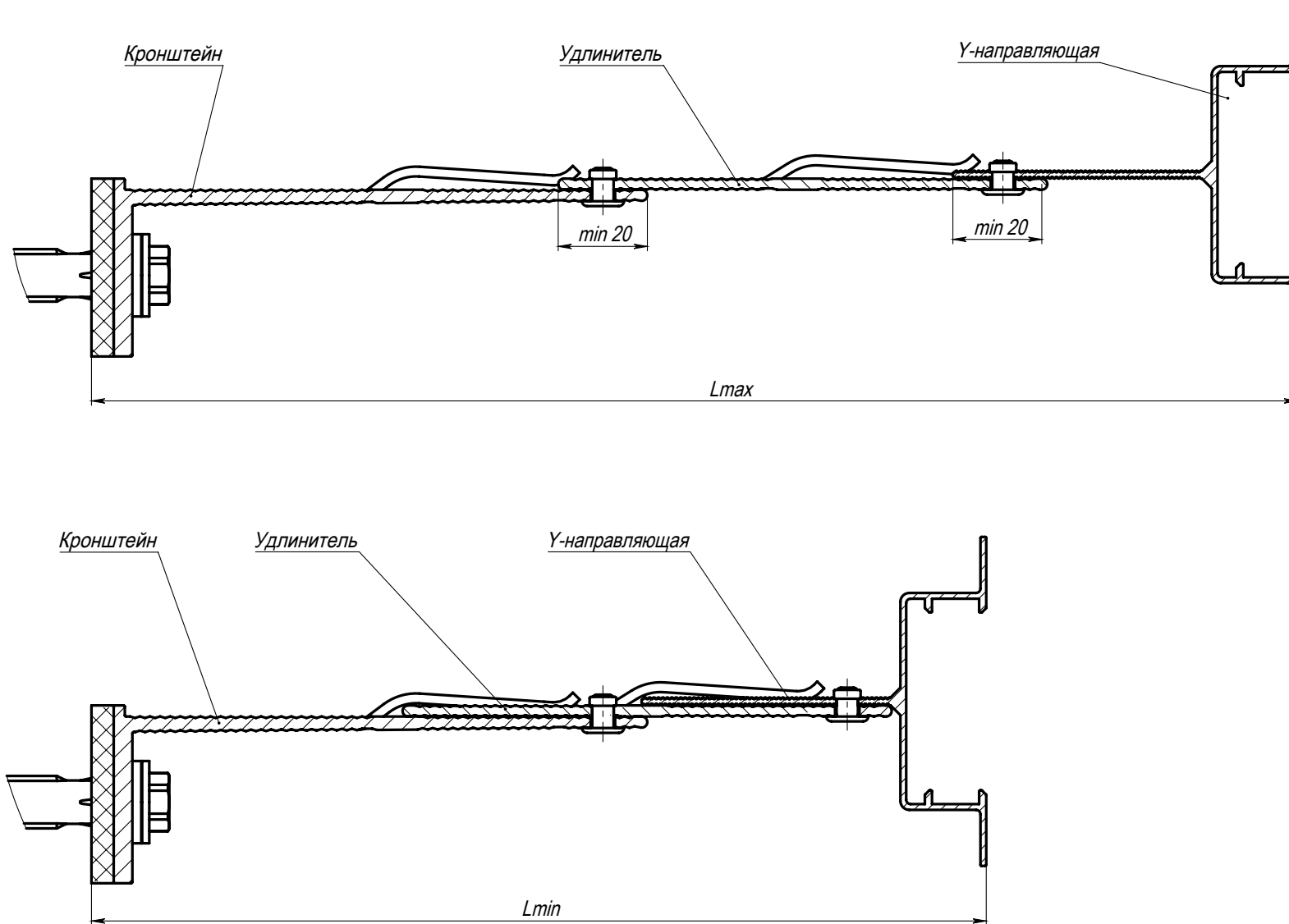

Диапазоны регулировки вылета вертикальных Т- направляющих профилей с использованием удлинителя



Таблица диапазонов регулировок вылета вертикальных Т- направляющих профилей с использованием удлинителя

Рекомендуемая максимальная толщина утеплителя, мм.	Кронштейн	Направляющая								
		RLS-GU-Y			RLS-GU-T-408218			RLS-GU-T-608218 RLS-GU-T-608222		
		L, мм.	Lmin, мм.	Lmax, мм.	L, мм.	Lmin, мм.	Lmax, мм.	L, мм.	Lmin, мм.	Lmax, мм.
120	RLS-BR-M-6075	255	212	265	160	112	175	175	122	195
	RLS-BR-L-60125									
	RLS-BR-XL-60150									
140	RLS-BR-M-8075	275	232	285	180	132	195	195	142	215
	RLS-BR-L-80125									
	RLS-BR-XL-80150									
180	RLS-BR-M-12075	315	272	325	220	172	235	235	182	255
	RLS-BR-L-120125									
	RLS-BR-XL-120150									
200	RLS-BR-M-14075	335	292	345	240	192	255	255	202	275
	RLS-BR-L-140125									
	RLS-BR-XL-140150									
230	RLS-BR-M-17075	365	322	375	270	222	285	285	232	305
	RLS-BR-L-170125									
	RLS-BR-XL-170150									
280	RLS-BR-M-22075	415	372	425	320	272	335	335	282	355
	RLS-BR-L-220125									
	RLS-BR-XL-220150									
300	RLS-BR-M-24075	435	392	445	340	292	355	355	302	375
	RLS-BR-L-240125									
	RLS-BR-XL-240150									
330	RLS-BR-M-27075	465	422	475	370	322	385	385	332	405
	RLS-BR-L-270125									
	RLS-BR-XL-270150									



Рекомендуемая максимальная толщина утеплителя, мм.	Кронштейн	Направляющая											
		HIS-GU-57			HIS-GU-75			HIS-GU-95			HIS-GU-125		
		L, мм.	Lmin, мм.	Lmax, мм.	L, мм.	Lmin, мм.	Lmax, мм.	L, мм.	Lmin, мм.	Lmax, мм.	L, мм.	Lmin, мм.	Lmax, мм.
140	HIS-BR-S-17050	195	177	212	204	177	230	214	177	250	229	177	280
	HIS-BR-M-17075												
	HIS-BR-L-170150												
160	HIS-BR-S-19050	215	197	232	224	197	250	234	197	270	249	197	300
	HIS-BR-M-19075												
	HIS-BR-L-190150												
210	HIS-BR-S-24050	265	247	282	274	247	300	284	247	320	299	247	350
	HIS-BR-M-24075												
	HIS-BR-L-240150												

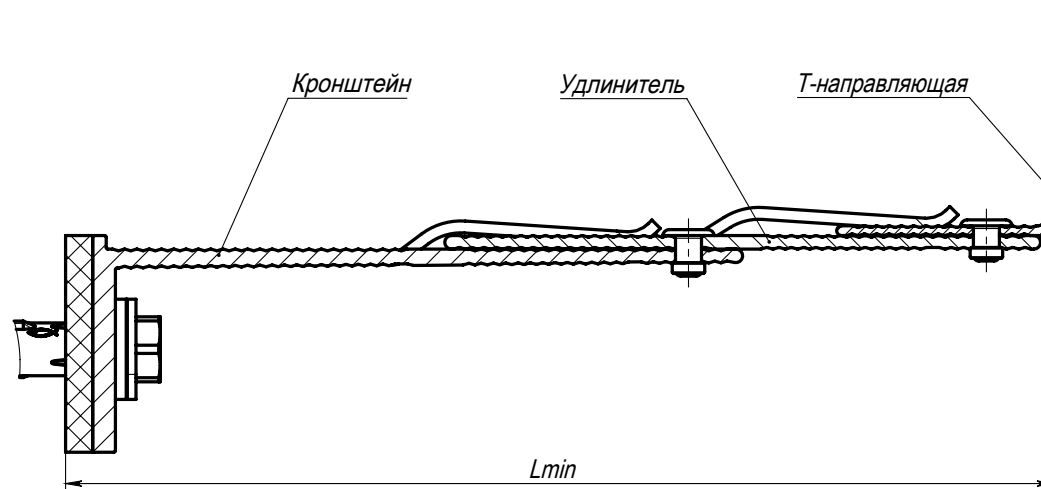
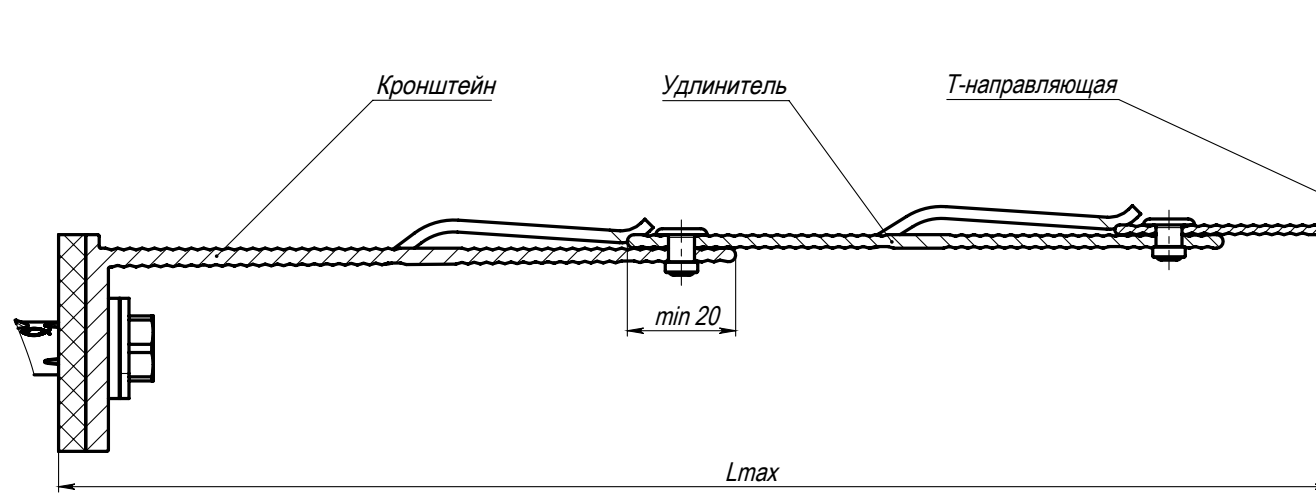
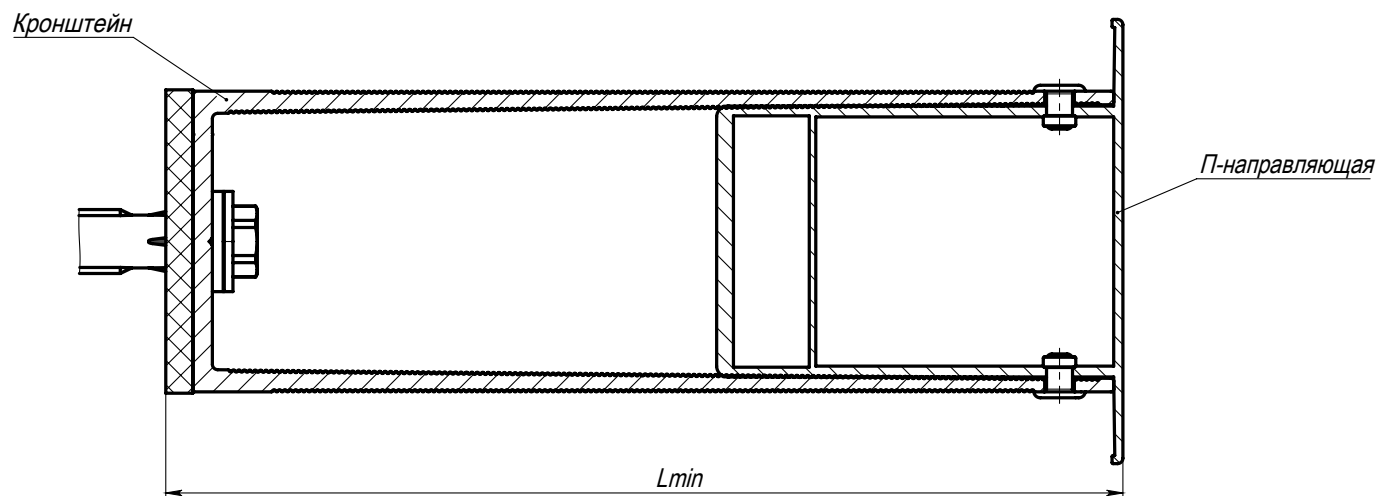
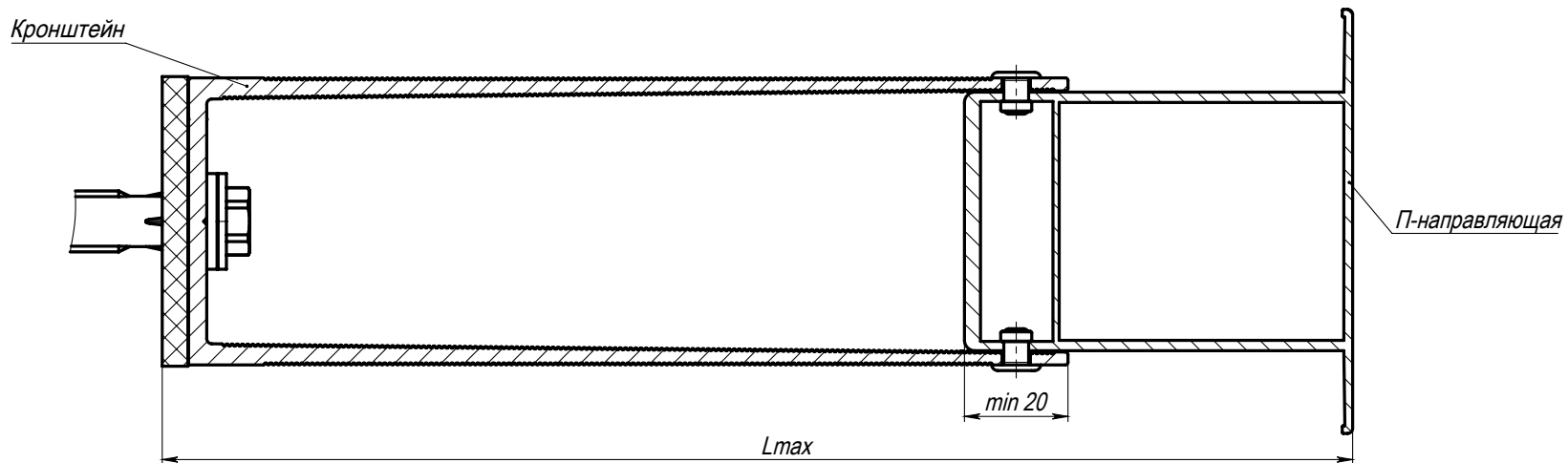
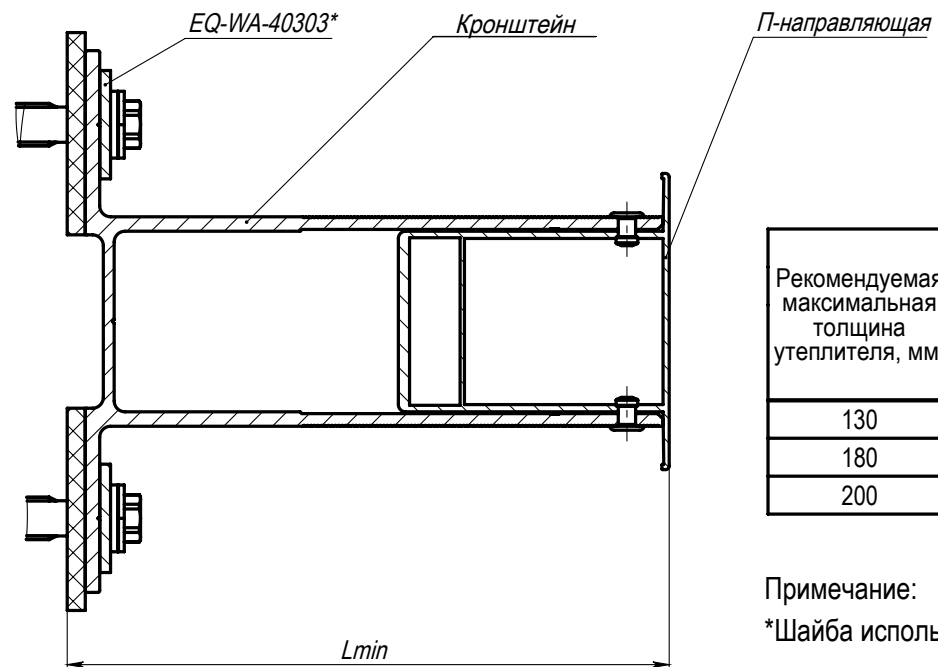
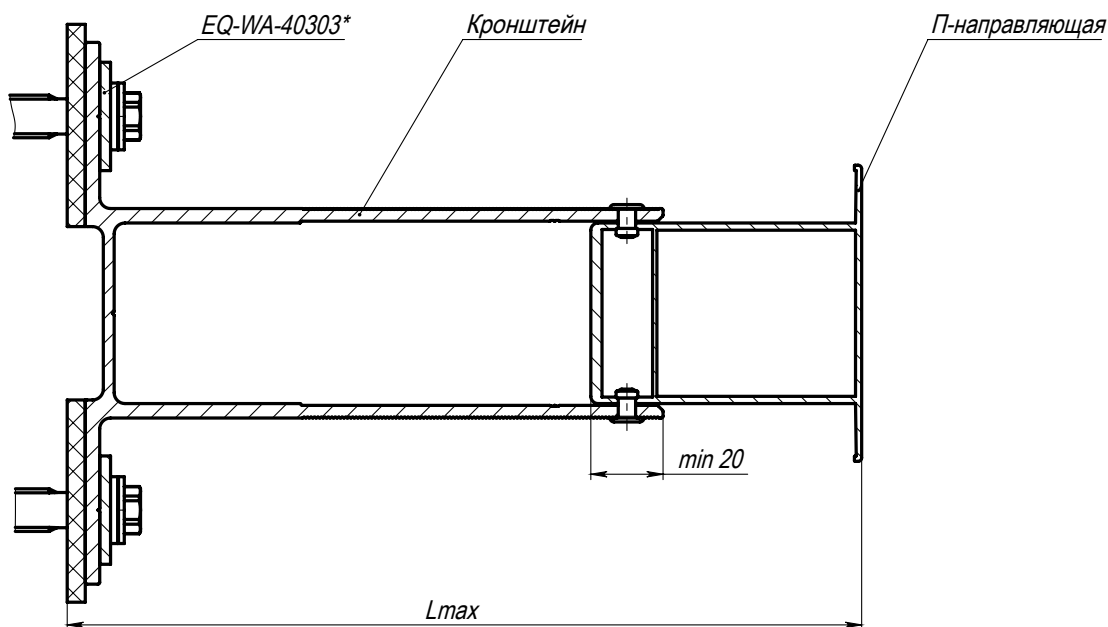

Рекомендуемая максимальная толщина утеплителя, мм.	Кронштейн	Направляющая											
		HIS-GU-57			HIS-GU-75			HIS-GU-95			HIS-GU-125		
		L, мм.	Lmin, мм.	Lmax, мм.	L, мм.	Lmin, мм.	Lmax, мм.	L, мм.	Lmin, мм.	Lmax, мм.	L, мм.	Lmin, мм.	Lmax, мм.
130	HIS-BR-XL-160150	185	167	202	194	167	220	204	167	240	219	167	270
180	HIS-BR-XL-210150	235	217	252	244	217	270	254	217	290	269	217	320
200	HIS-BR-XL-230150	255	237	272	264	237	290	274	237	310	289	237	340

Примечание:

*Шайба используется с анкерами без пресс-шайбы.

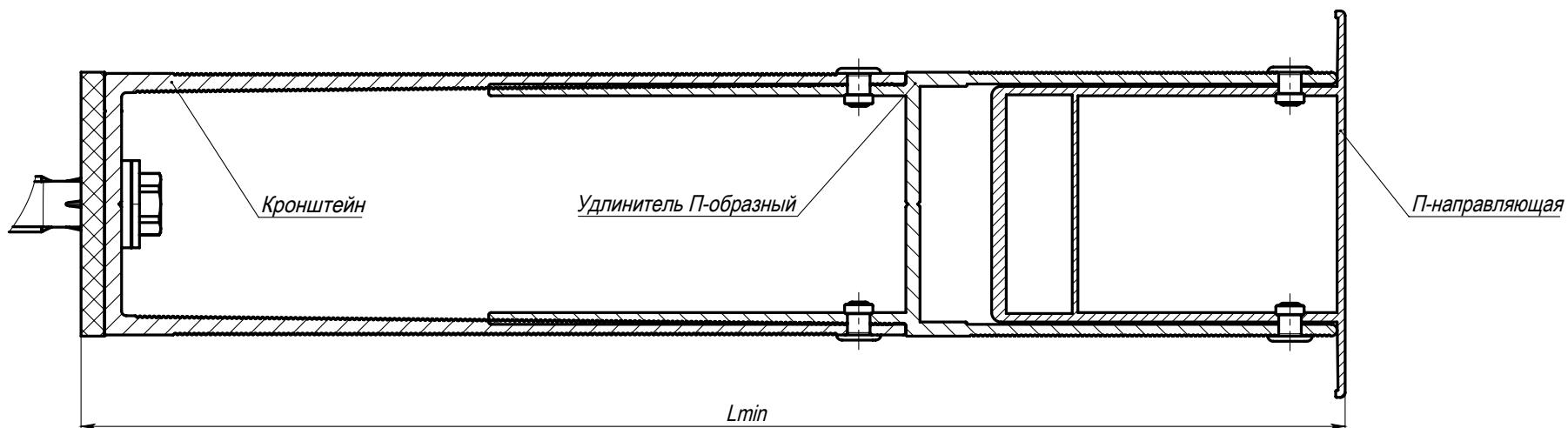
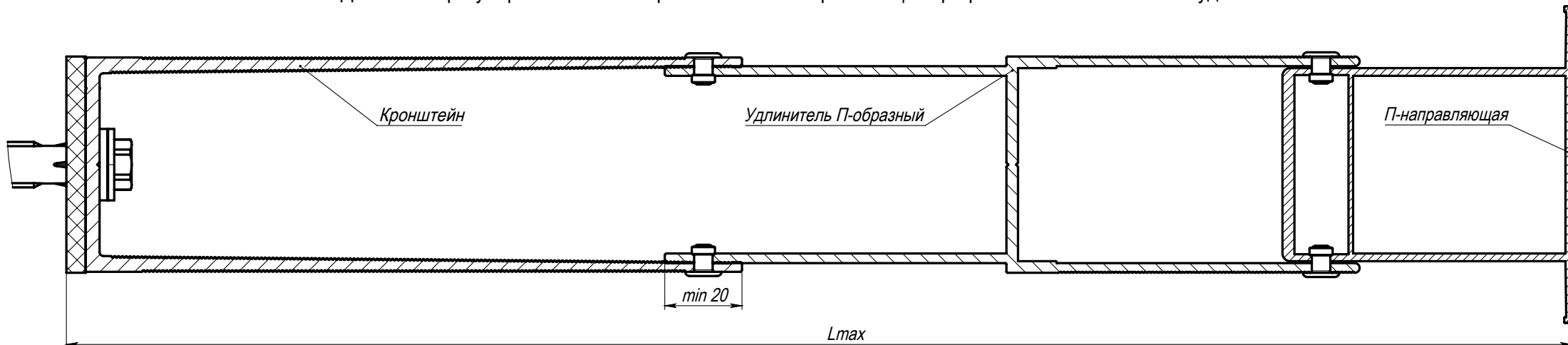

Рекомендуемая максимальная толщина утеплителя, мм.	Кронштейн	Направляющая											
		HIS-GU-57			HIS-GU-75			HIS-GU-95			HIS-GU-125		
		L, мм.	Lmin, мм.	Lmax, мм.	L, мм.	Lmin, мм.	Lmax, мм.	L, мм.	Lmin, мм.	Lmax, мм.	L, мм.	Lmin, мм.	Lmax, мм.
300	HIS-BR-S-17050	355	269	372	364	269	390	381	283	410	411	313	440
	HIS-BR-M-17075												
	HIS-BR-L-170150												
320	HIS-BR-S-19050	375	289	392	384	289	410	401	303	430	431	333	460
	HIS-BR-M-19075												
	HIS-BR-L-190150												
370	HIS-BR-S-24050	425	339	342	434	339	460	451	353	480	481	383	510
	HIS-BR-M-24075												
	HIS-BR-L-240150												

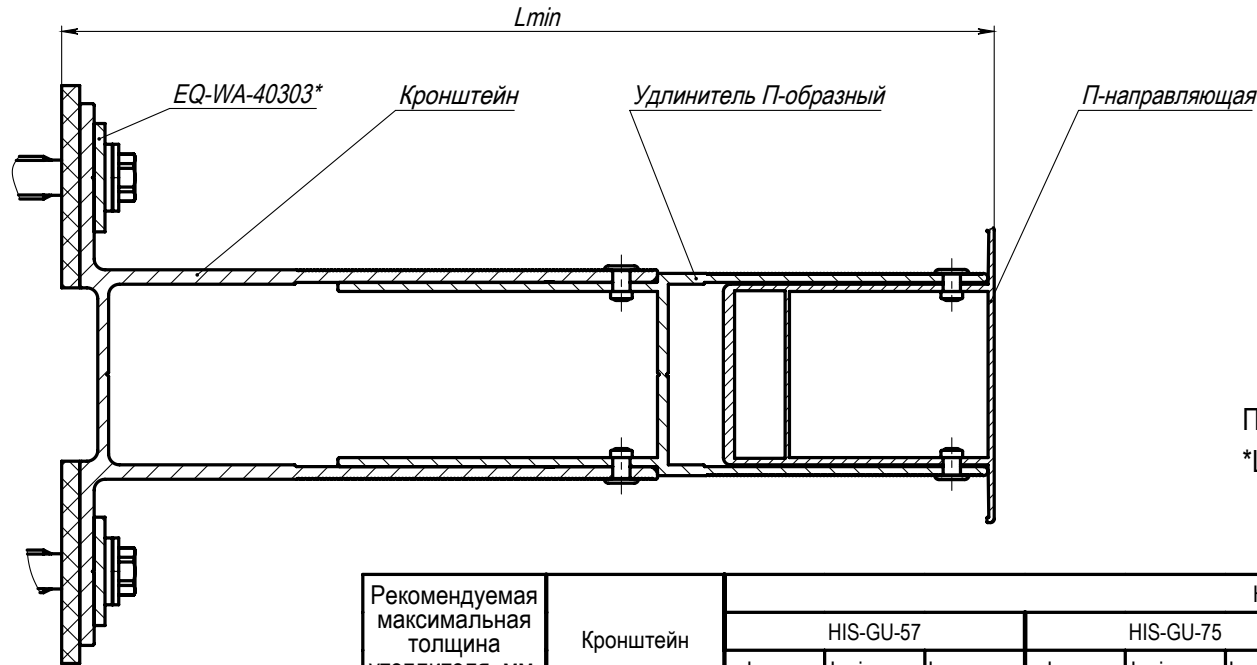
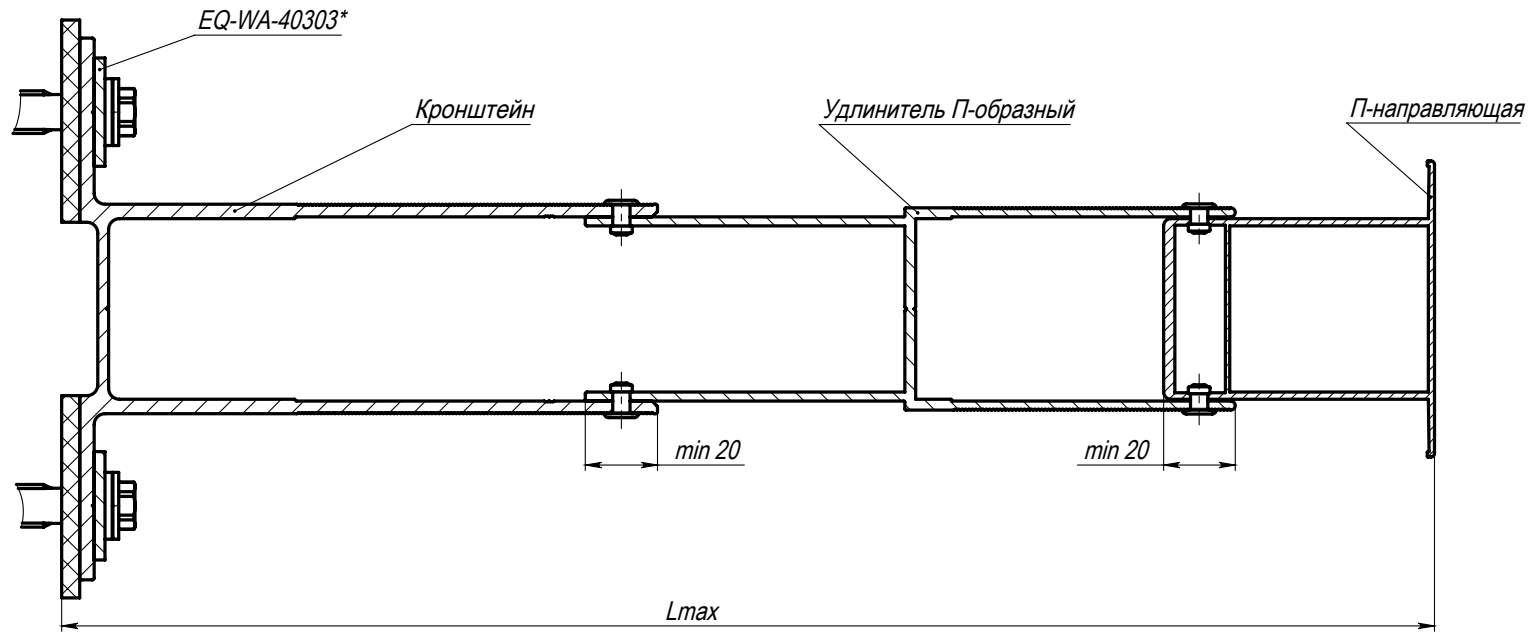

Примечание:

*Шайба используется с анкерами без пресс-шайбы

Рекомендуемая максимальная толщина утеплителя, мм.	Кронштейн	Направляющая											
		HIS-GU-57			HIS-GU-75			HIS-GU-95			HIS-GU-125		
		L, мм.	Lmin, мм.	Lmax, мм.	L, мм.	Lmin, мм.	Lmax, мм.	L, мм.	Lmin, мм.	Lmax, мм.	L, мм.	Lmin, мм.	Lmax, мм.
290	HIS-BR-XL-160150	345	259	362	354	259	380	371	273	400	401	303	430
340	HIS-BR-XL-210150	395	309	412	404	309	430	421	323	450	451	353	480
360	HIS-BR-XL-230150	415	329	432	424	329	450	441	343	470	471	373	500

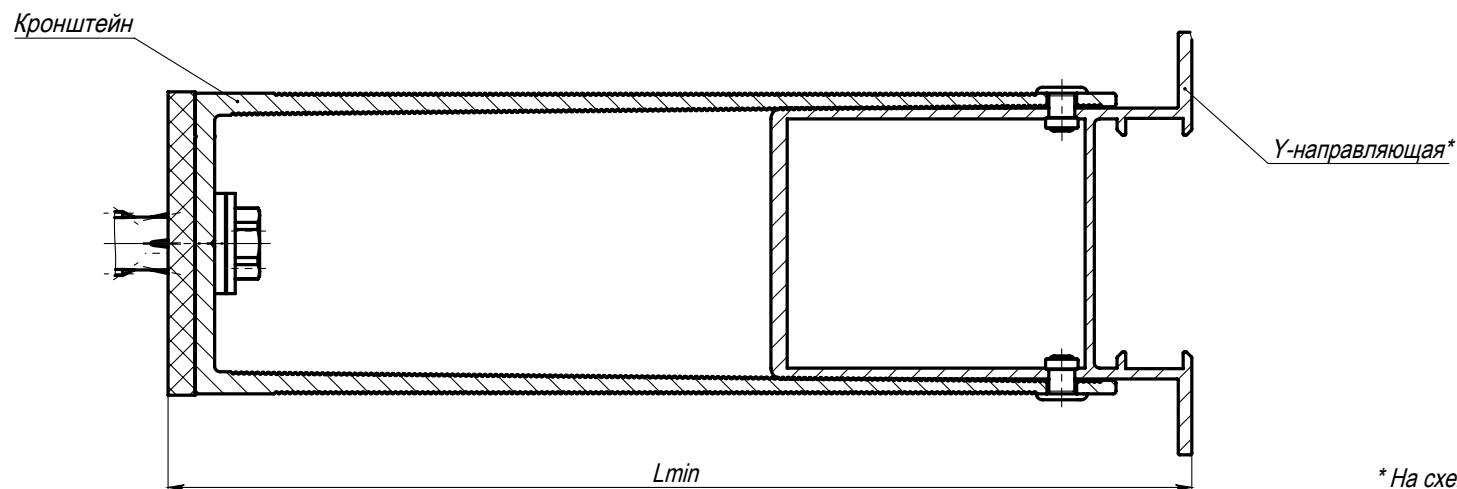
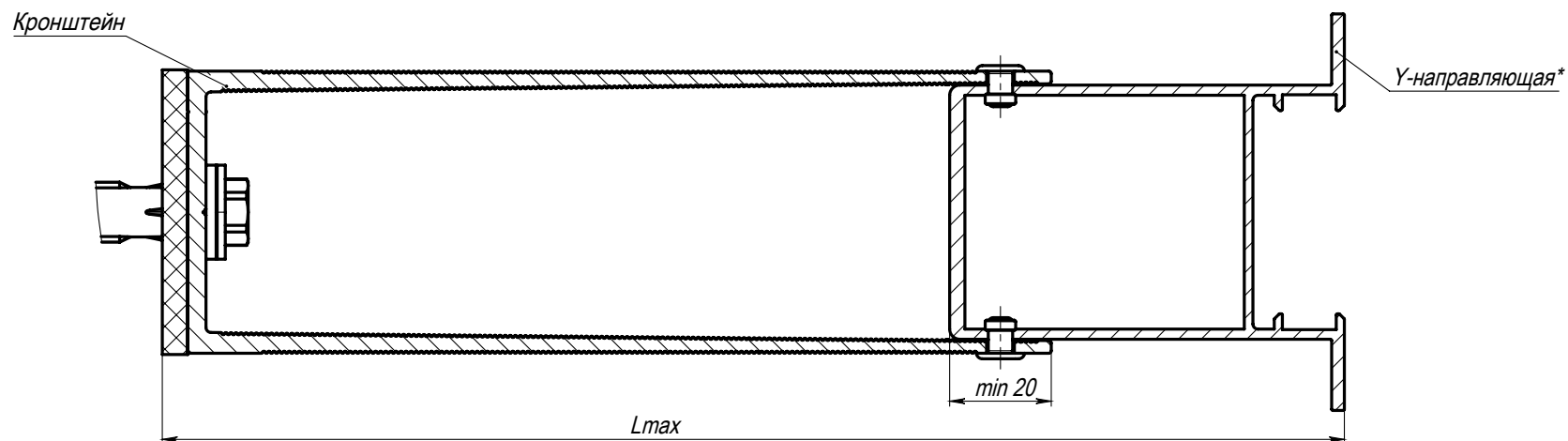

* На схеме изображена направляющая HIS-GU-Y-78

Рекомендуемая максимальная толщина утеплителя, мм.	Кронштейн									
		HIS-GU-Y-78			HIS-GU-Y-98			HIS-GU-128		
		L, мм.	Lmin, мм.	Lmax, мм.	L, мм.	Lmin, мм.	Lmax, мм.	L, мм.	Lmin, мм.	Lmax, мм.
140	HIS-BR-S-17050	204	189	232	214	189	253	229	189	283
	HIS-BR-M-17075									
	HIS-BR-L-170150									
160	HIS-BR-S-19050	224	209	252	234	209	273	249	209	303
	HIS-BR-M-19075									
	HIS-BR-L-190150									
210	HIS-BR-S-24050	274	259	302	284	259	323	299	259	353
	HIS-BR-M-24075									
	HIS-BR-L-240150									

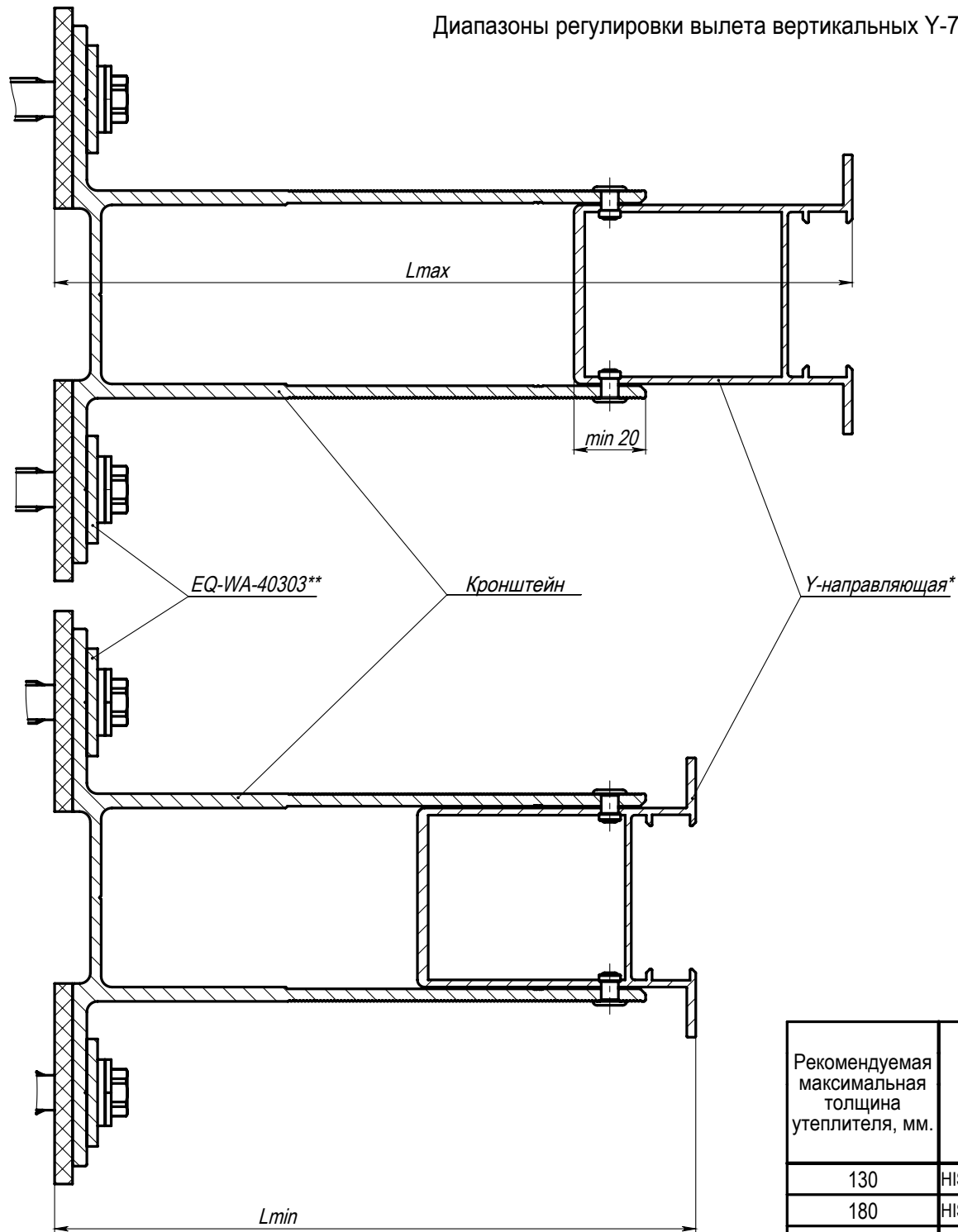

Примечание:

* На схеме изображена направляющая HIS-GU-Y-78

** Шайба используется с анкерами без пресс-шайбы.

Рекомендуемая максимальная толщина утеплителя, мм.	Кронштейн	HIS-GU-Y-78			HIS-GU-Y-98			HIS-GU-Y-128		
		L, мм.	Lmin, мм.	Lmax, мм.	L, мм.	Lmin, мм.	Lmax, мм.	L, мм.	Lmin, мм.	Lmax, мм.
		130	HIS-BR-XL-160150	194	179	222	204	179	243	219
180	HIS-BR-XL-210150	244	229	272	254	229	293	269	229	323
200	HIS-BR-XL-230150	264	249	292	274	249	313	289	249	343

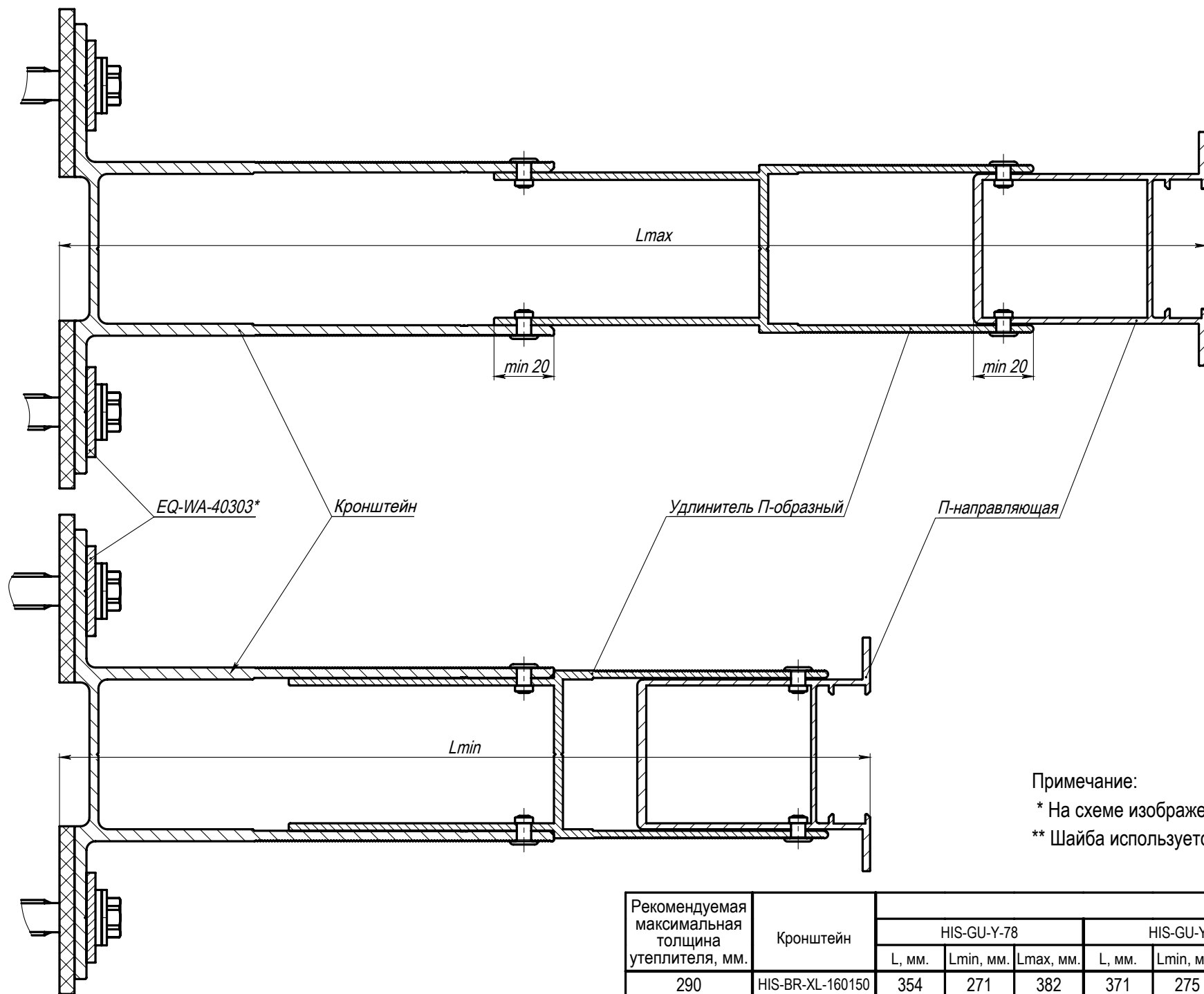

Примечание:

* На схеме изображена направляющая HIS-GU-Y-78

** Шайба используется с анкерами без пресс-шайбы.

Рекомендуемая максимальная толщина утеплителя, мм.	Кронштейн	HIS-GU-Y-78			HIS-GU-Y-98			HIS-GU-Y-128		
		L, мм.	Lmin, мм.	Lmax, мм.	L, мм.	Lmin, мм.	Lmax, мм.	L, мм.	Lmin, мм.	Lmax, мм.
		290	HIS-BR-XL-160150	354	271	382	371	275	403	401
340	HIS-BR-XL-210150	404	321	432	421	325	453	451	355	483
360	HIS-BR-XL-230150	424	341	452	441	345	473	471	375	503

8. Крепление вертикальных профилей к кронштейнам

Подвижное крепление направляющей из Т-профиля к кронштейну S

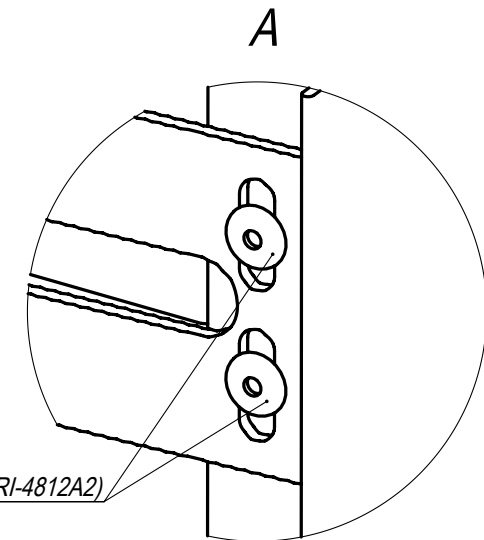
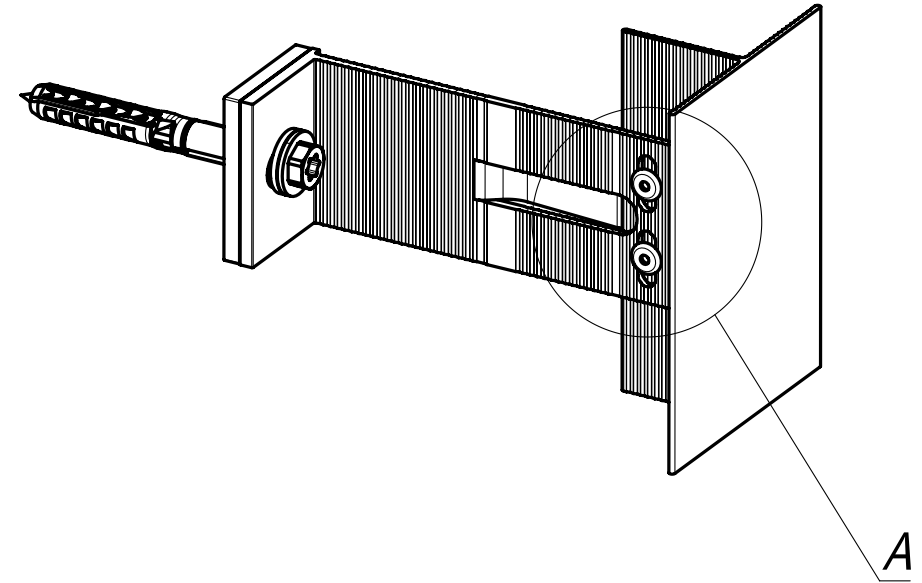
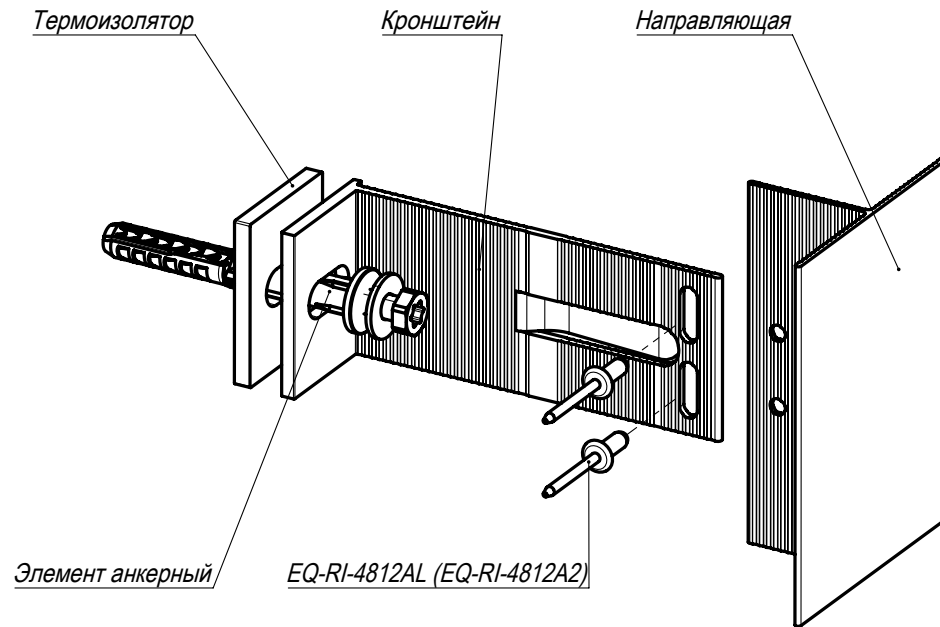

Примечания:

1. При установке заклепок в овальные отверстия использовать специальные насадки к заклепочному инструменту для создания подвижных соединений.

Подвижное крепление направляющей из Y-профиля к кронштейну S

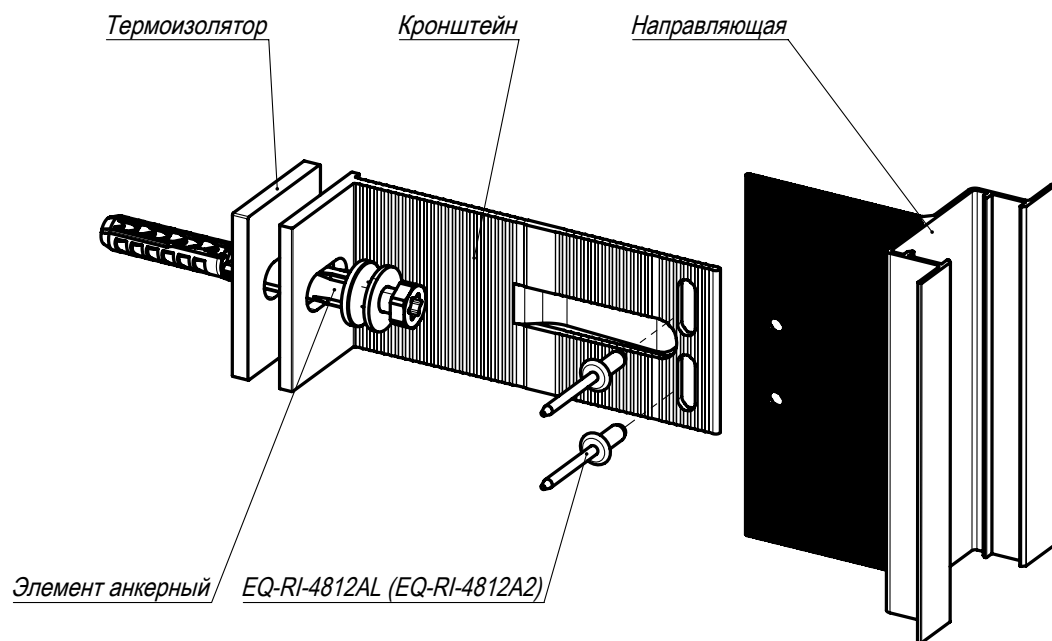

Примечание:

При установке заклепок в овальные отверстия использовать специальные насадки к заклепочному инструменту для создания подвижных соединений.

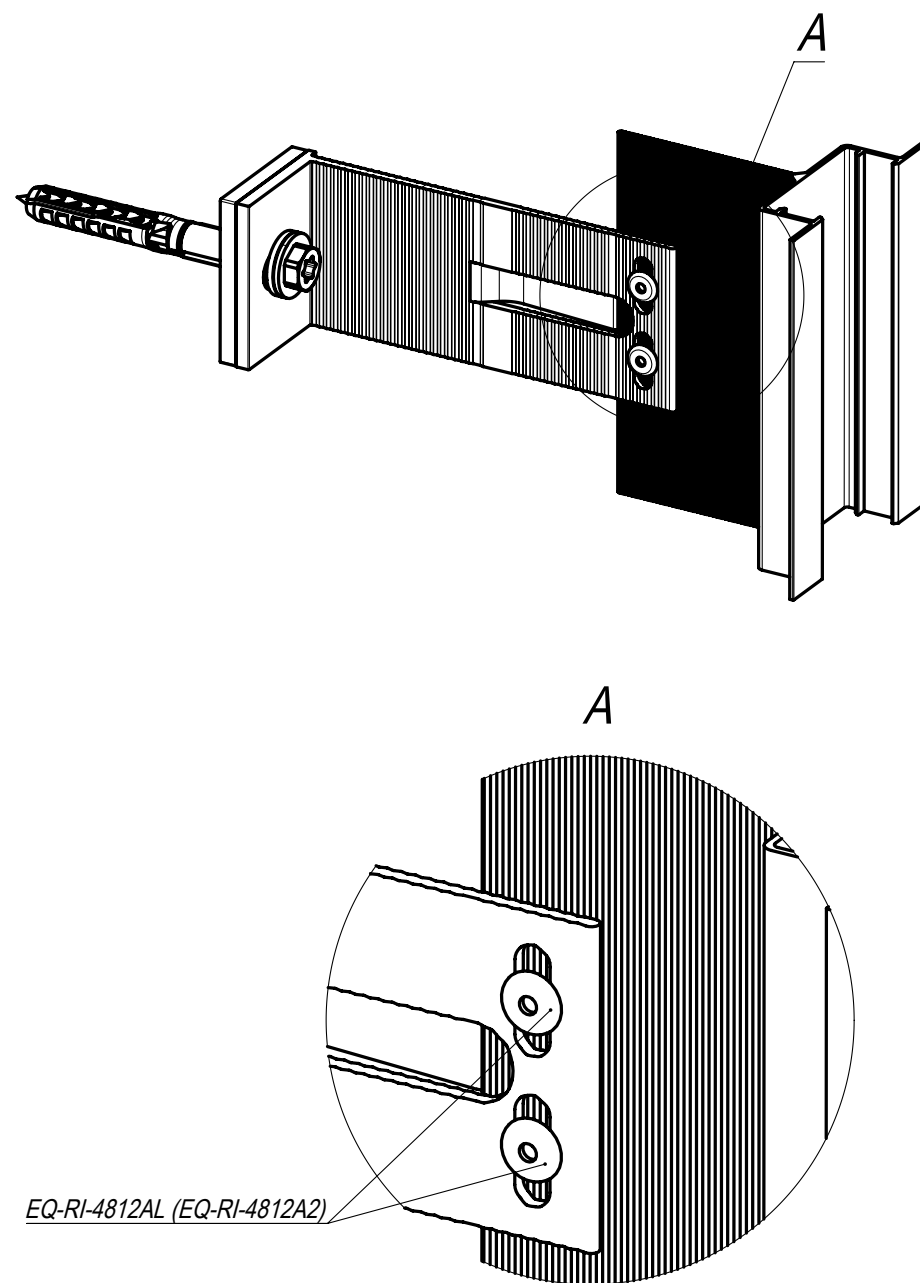

Фиксированное крепление направляющей из Т-профиля к кронштейну

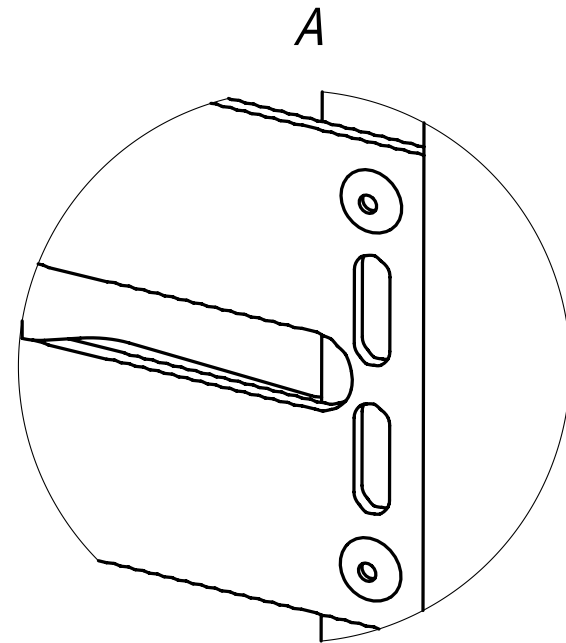
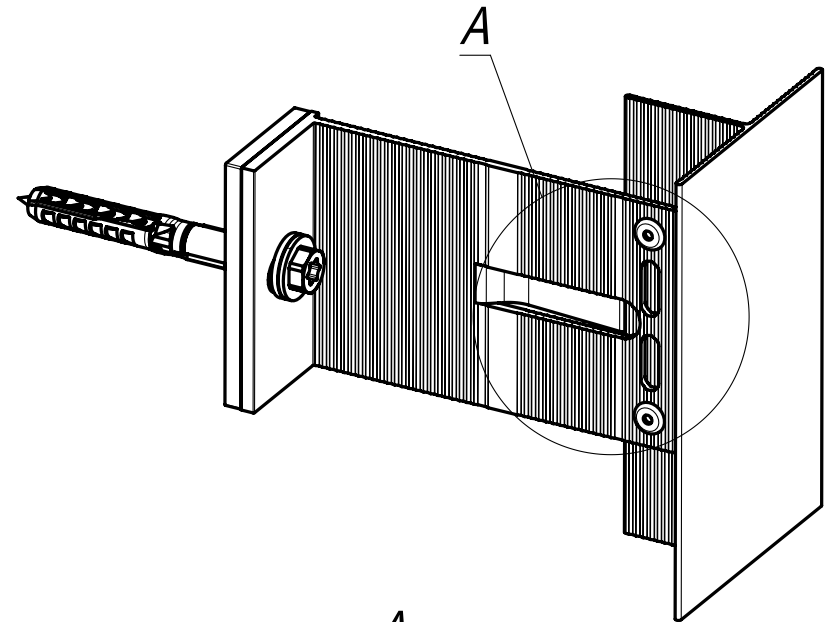
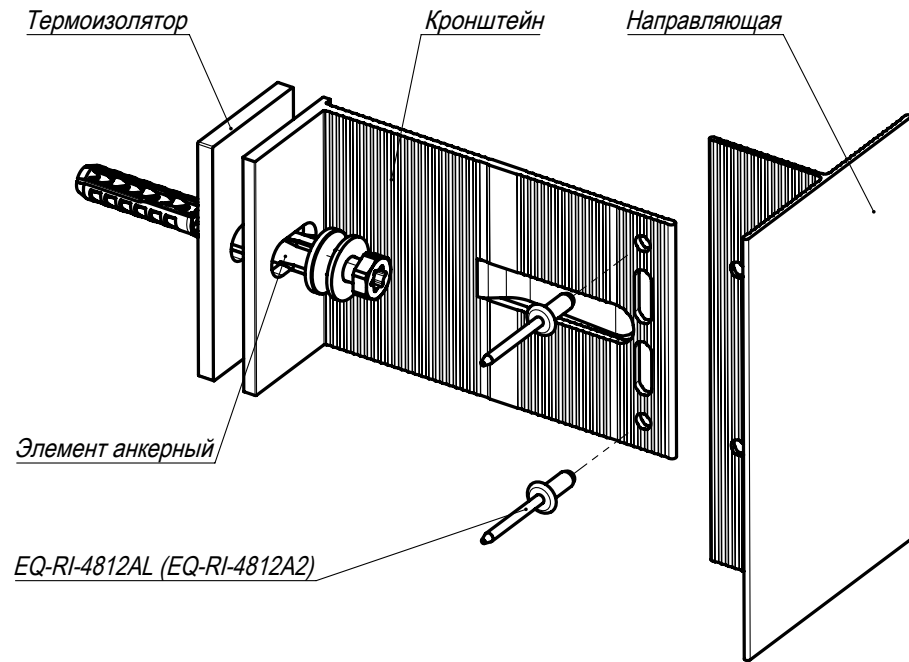

Примечание:
Крепление направляющих из Y-профилей к кронштейну выполнять аналогично.

Подвижное крепление направляющей из Т-профиля к кронштейну

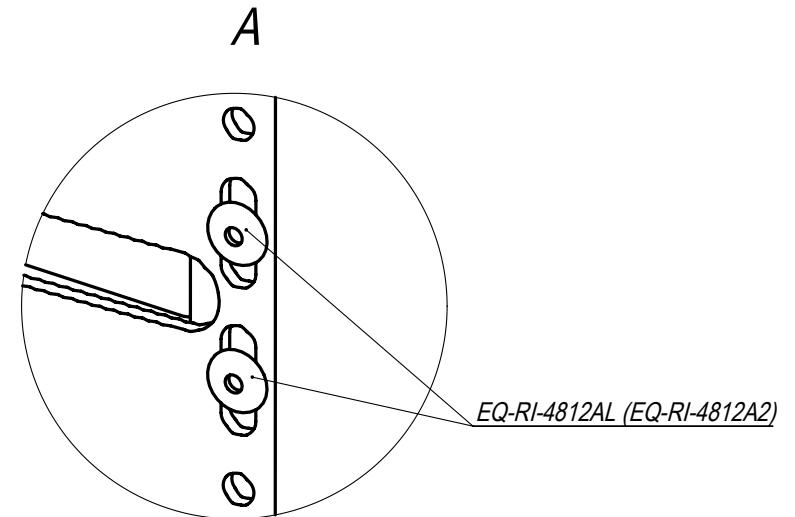
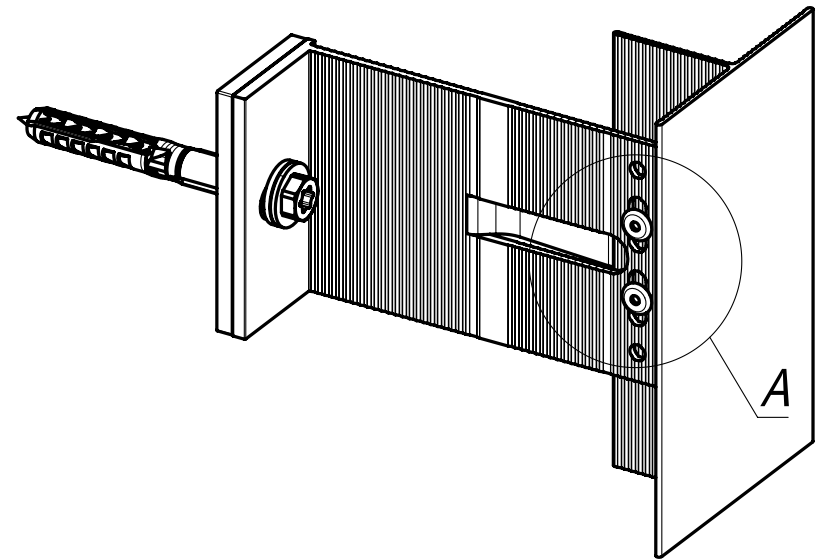
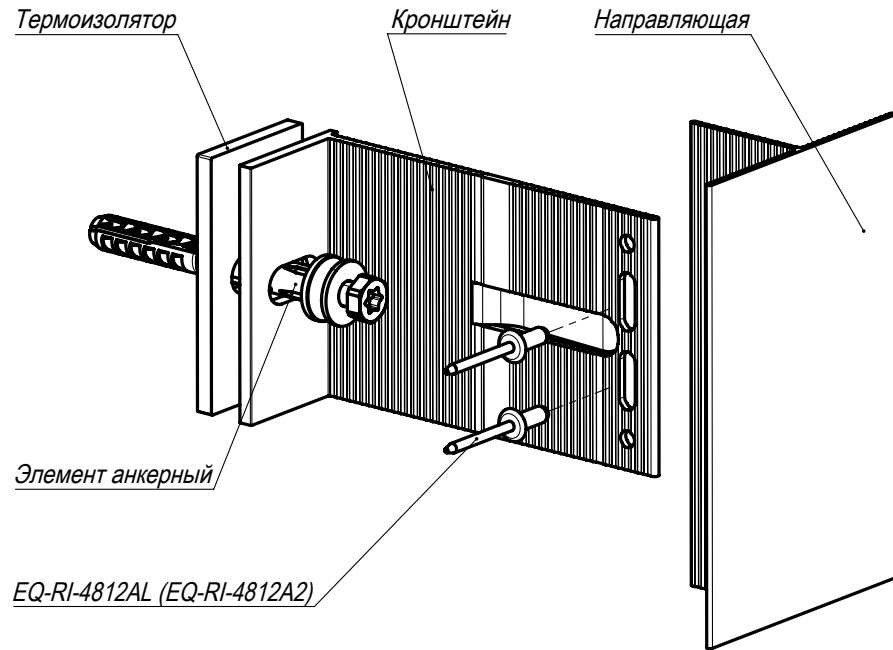

Примечания:

1. Крепление направляющих из Y-профилей к кронштейну выполнять аналогично.
2. При установке заклепок в овальные отверстия использовать специальные насадки к заклепочному инструменту для создания подвижных соединений.

Неподвижное крепление направляющей из Т-профиля к кронштейну с удлинителем

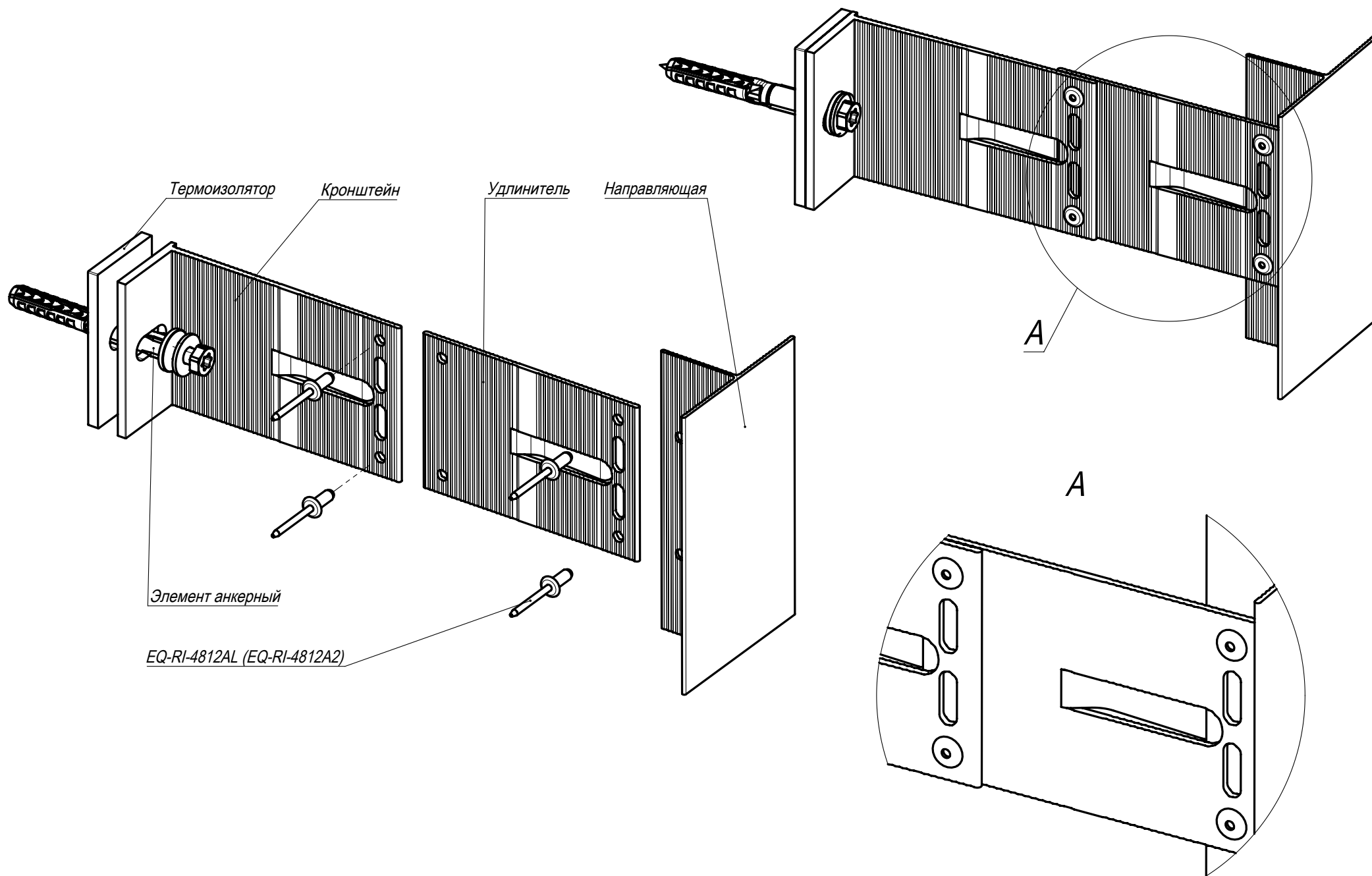

Неподвижное крепление направляющей из Y-профиля к кронштейну с удлинителем

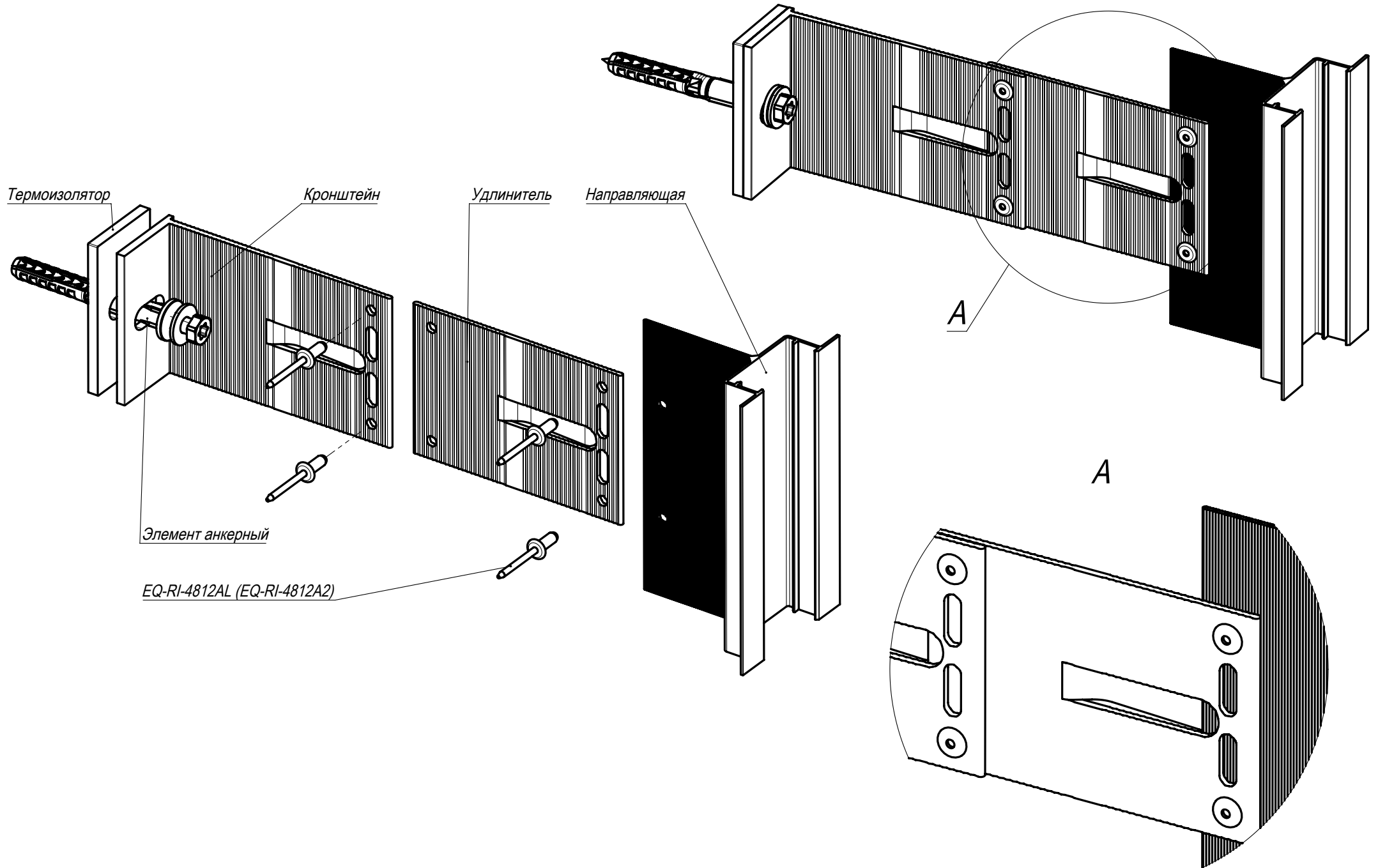

Подвижное крепление направляющей из Т-профиля к кронштейну

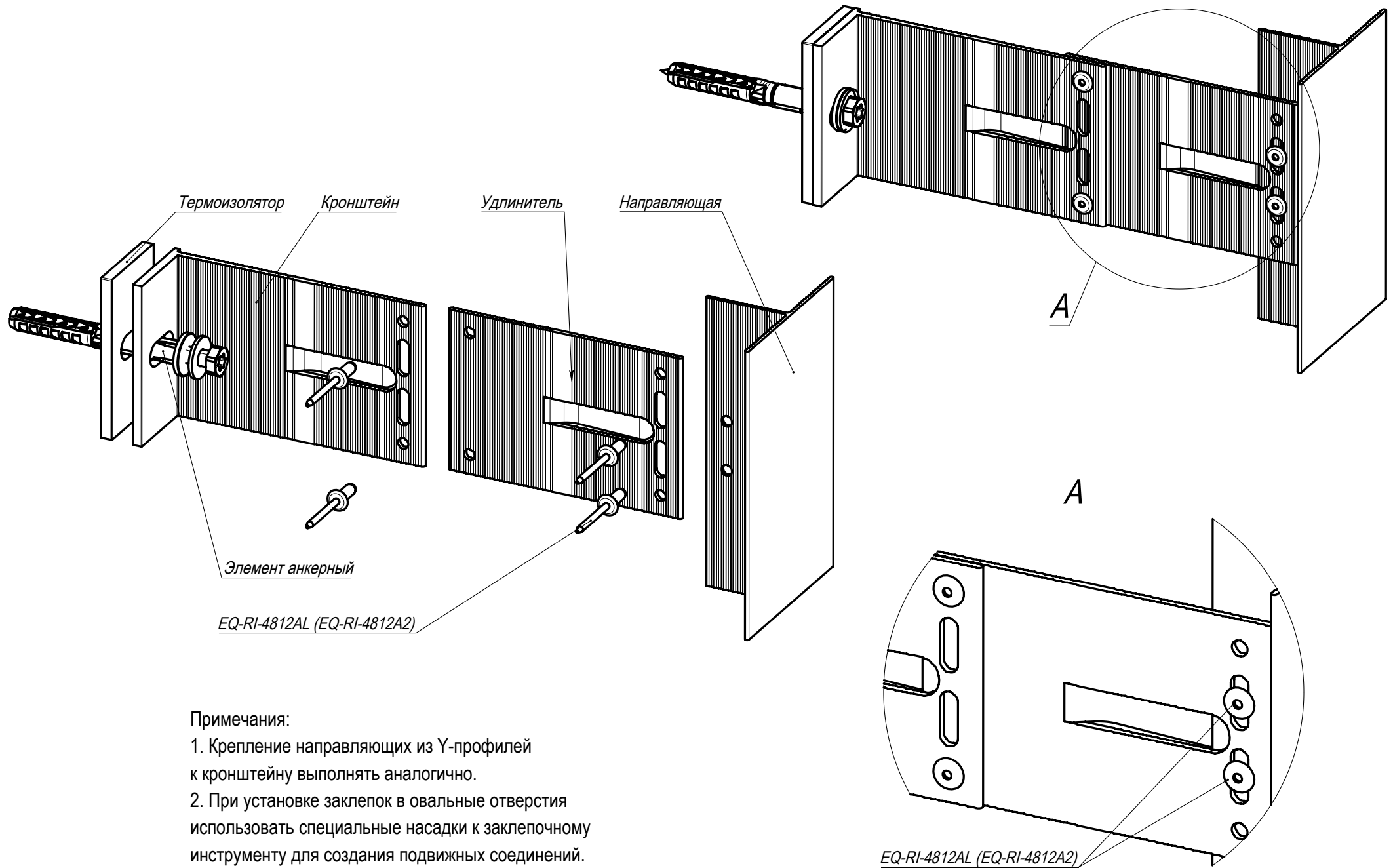

Подвижное крепление направляющей из П-профиля к кронштейну П-образному

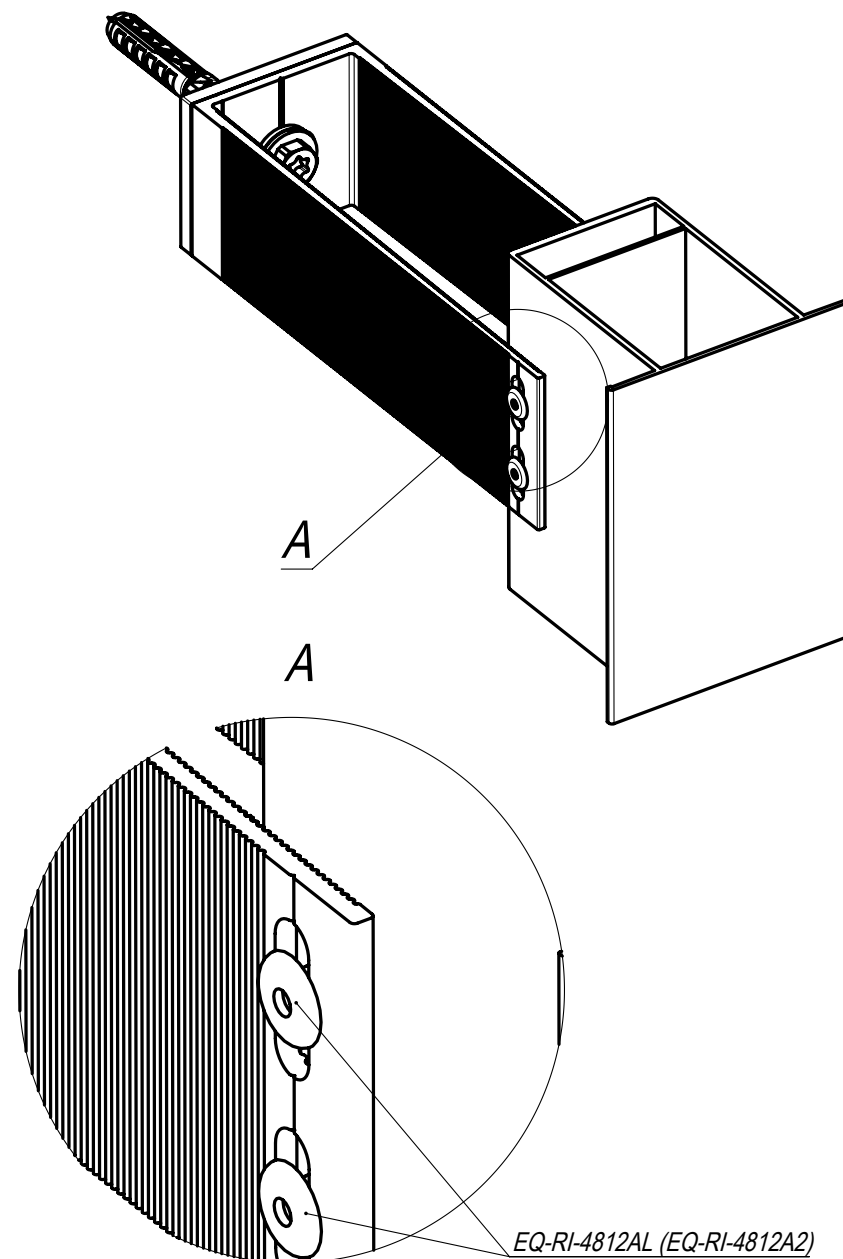
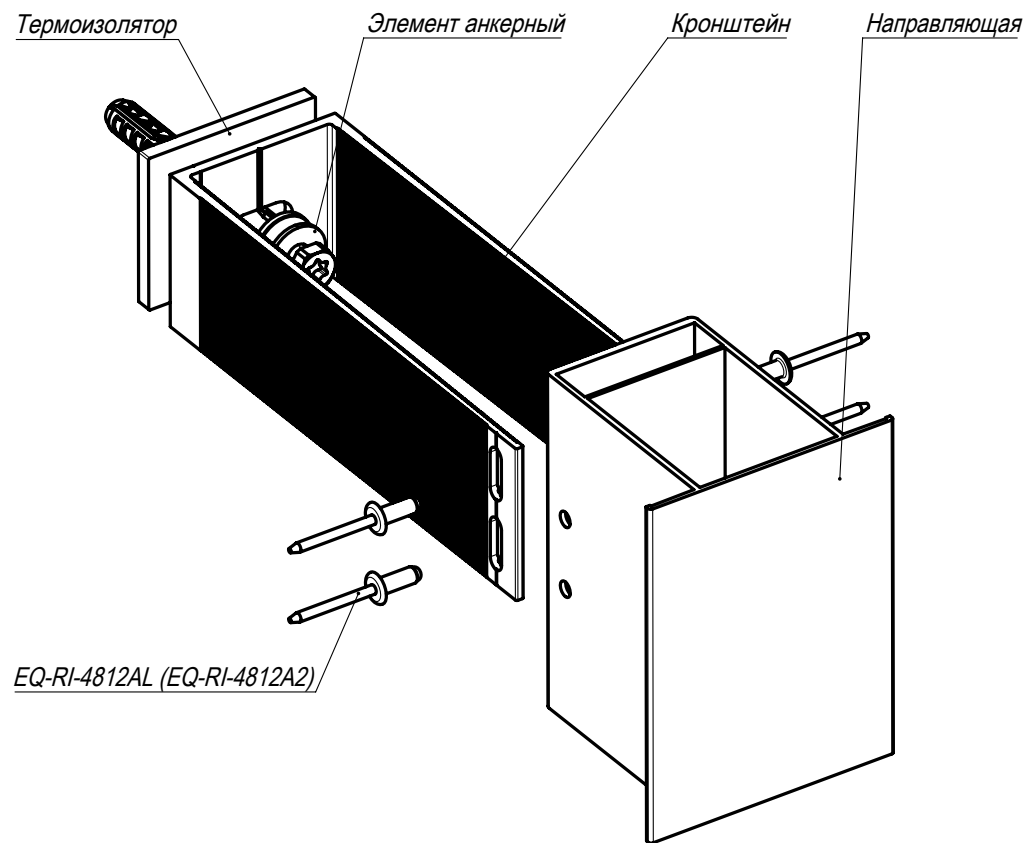

Примечание:

При установке заклепок в овальные отверстия использовать специальные насадки к заклепочному инструменту для создания подвижных соединений.

Фиксированное крепление направляющей из П-профиля к кронштейну П-образному

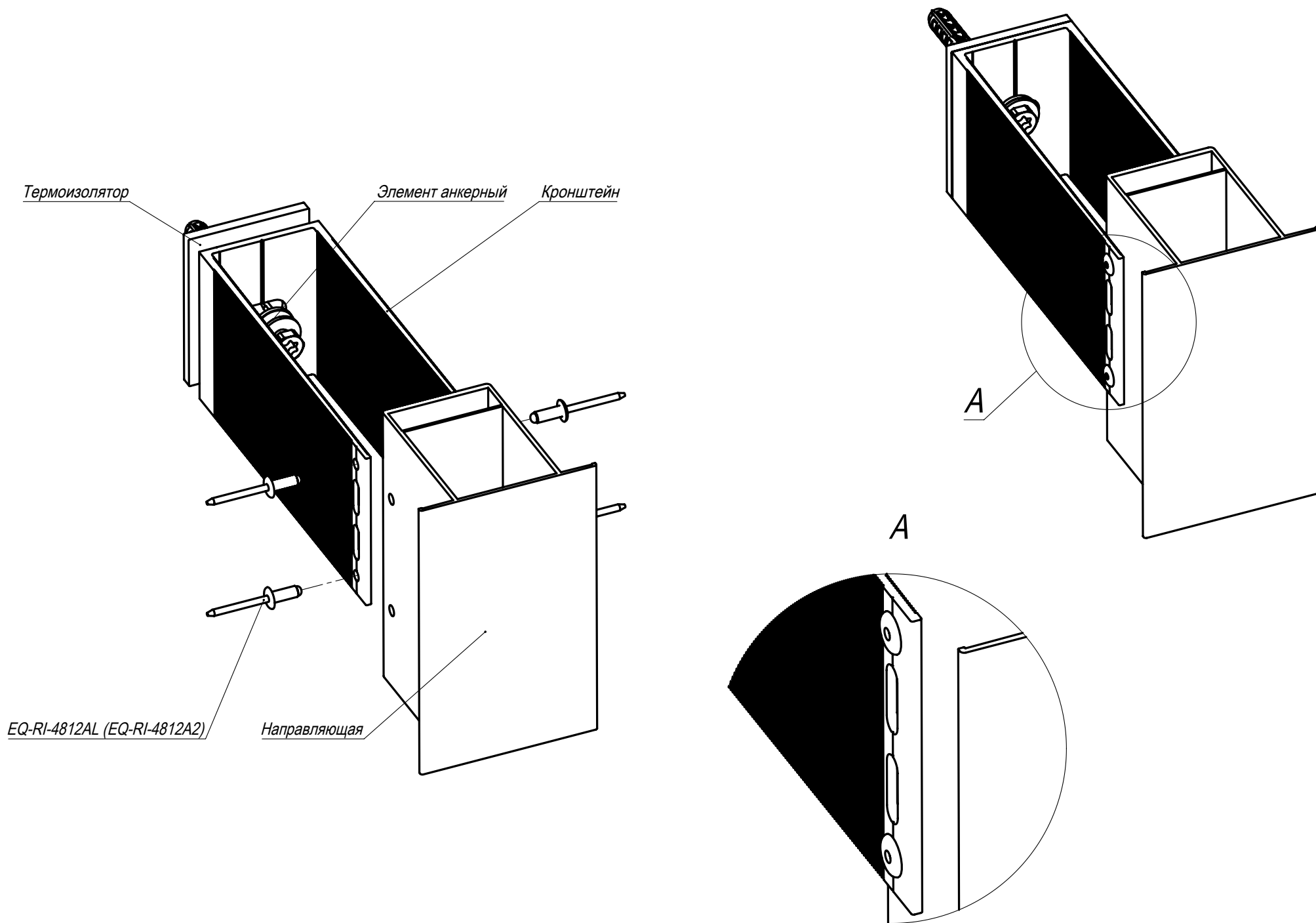

Подвижное крепление направляющей из П-профиля к кронштейну П-образному

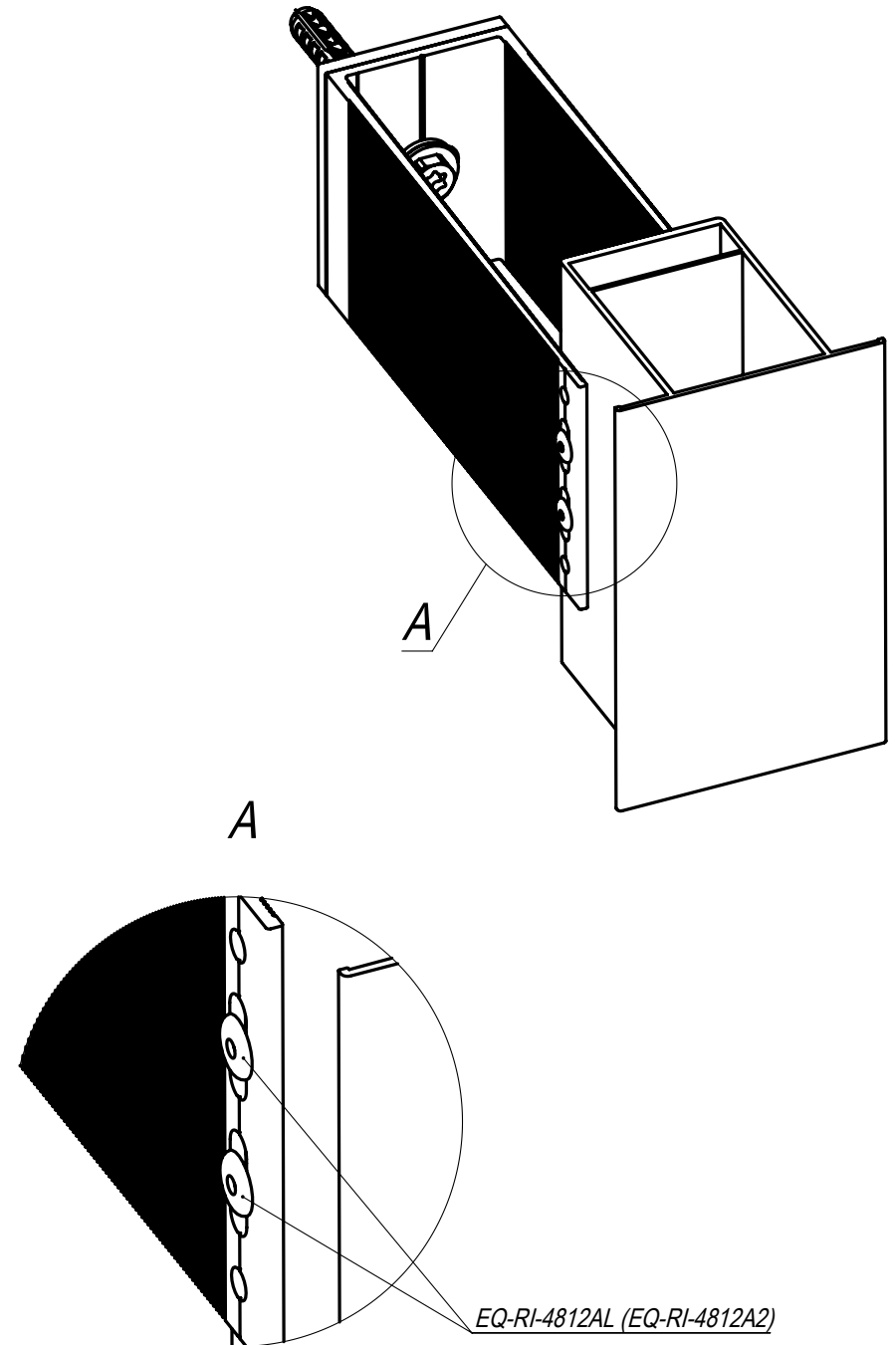
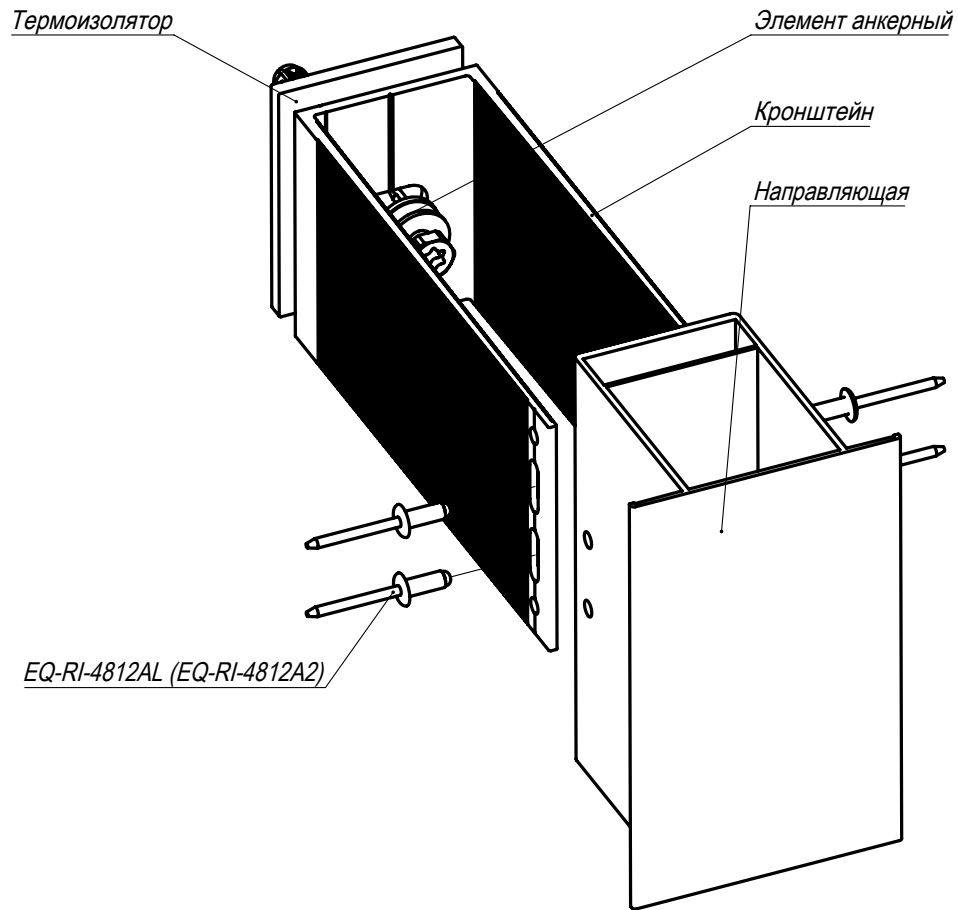

Примечание:

При установке заклепок в овальные отверстия использовать специальные насадки к заклепочному инструменту для создания подвижных соединений.

Фиксированное крепление направляющей из П-профиля к кронштейну П-образному с удлинителем П-образным

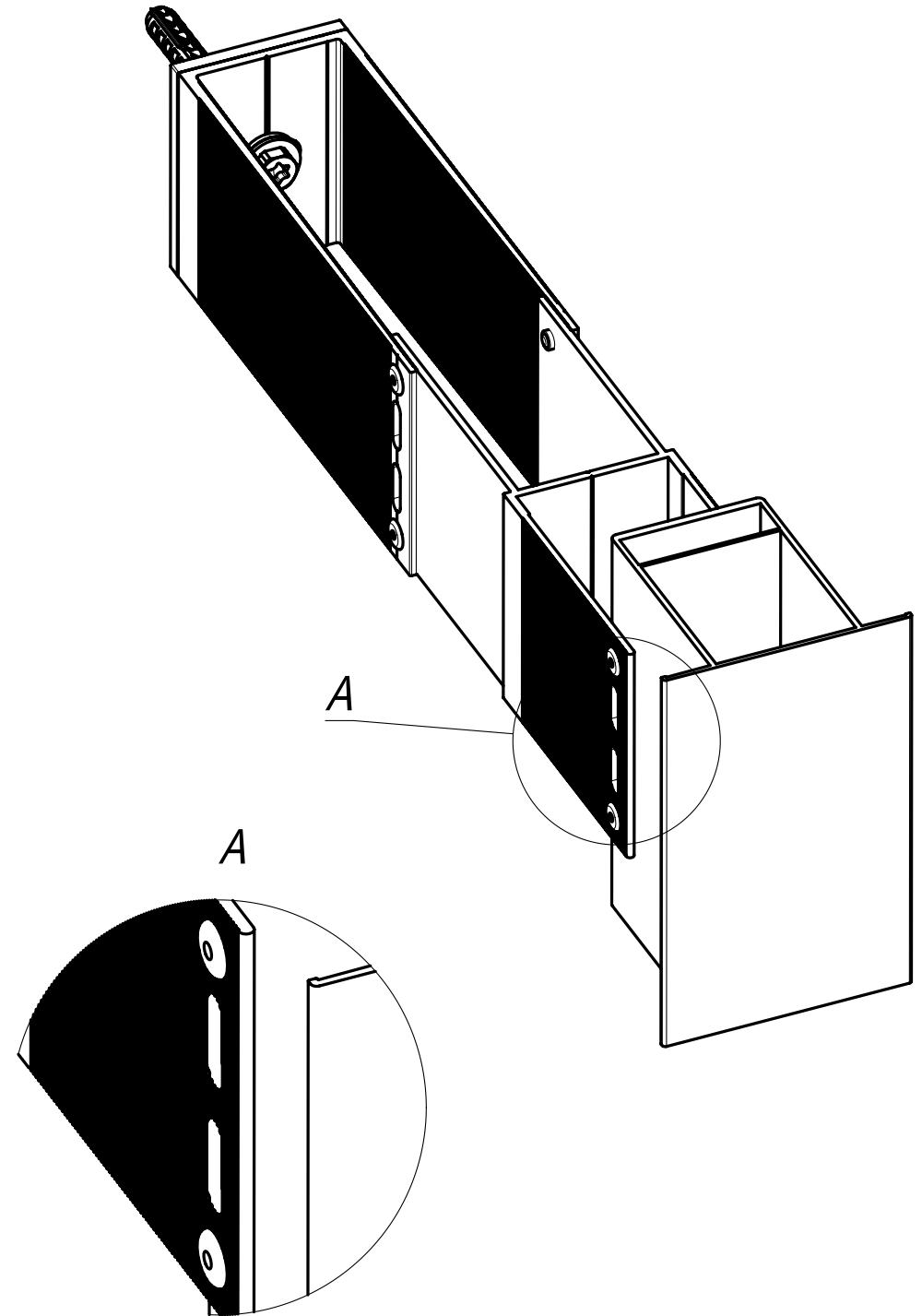
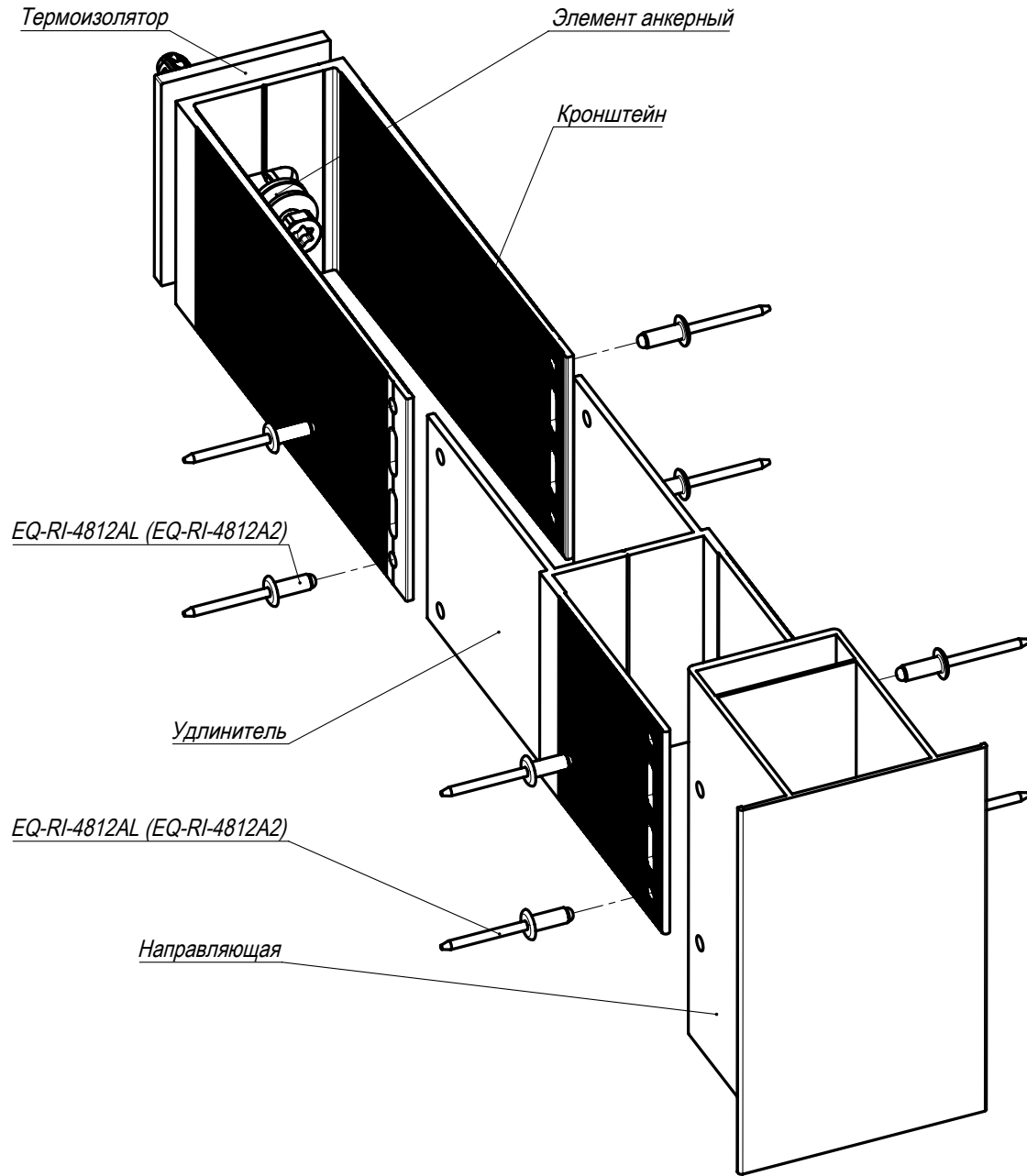

Подвижное крепление направляющей из П-профиля к кронштейну П-образному с удлинителем П-образным

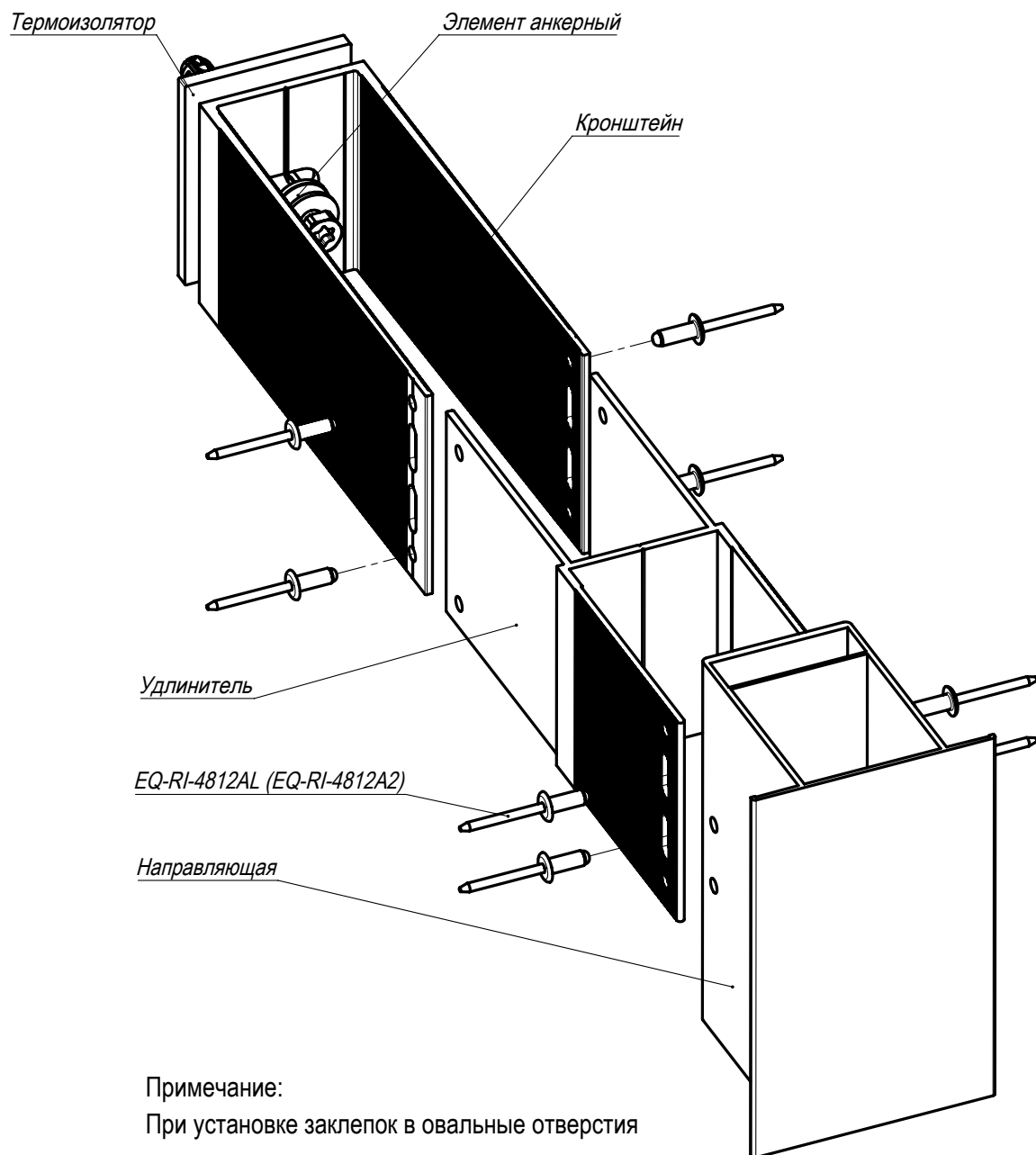

Примечание:

При установке заклепок в овальные отверстия использовать специальные насадки к заклепочному инструменту для создания подвижных соединений.

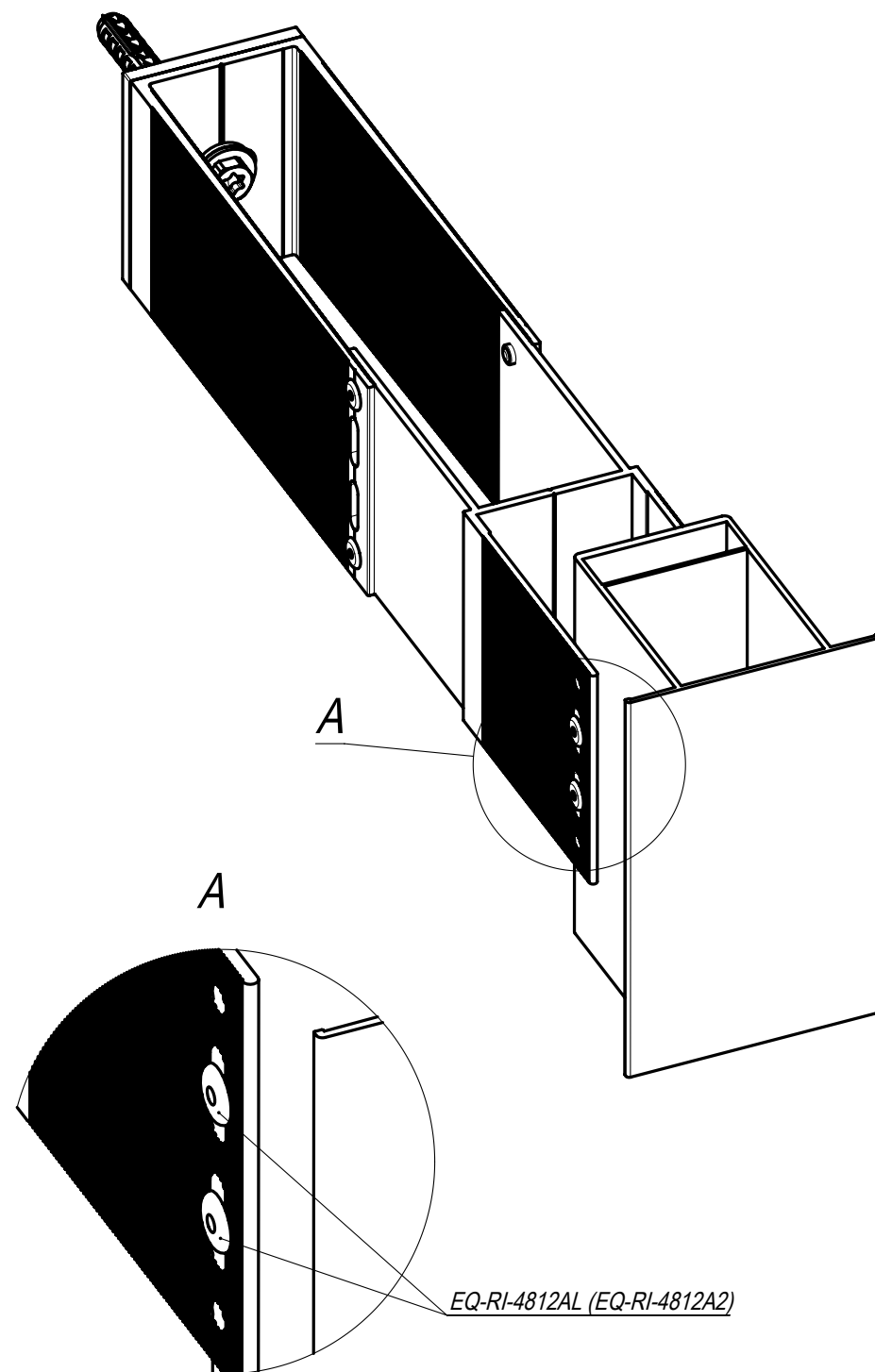

Подвижное крепление направляющей из Y-78,98,128-профиля к кронштейну П-образному S

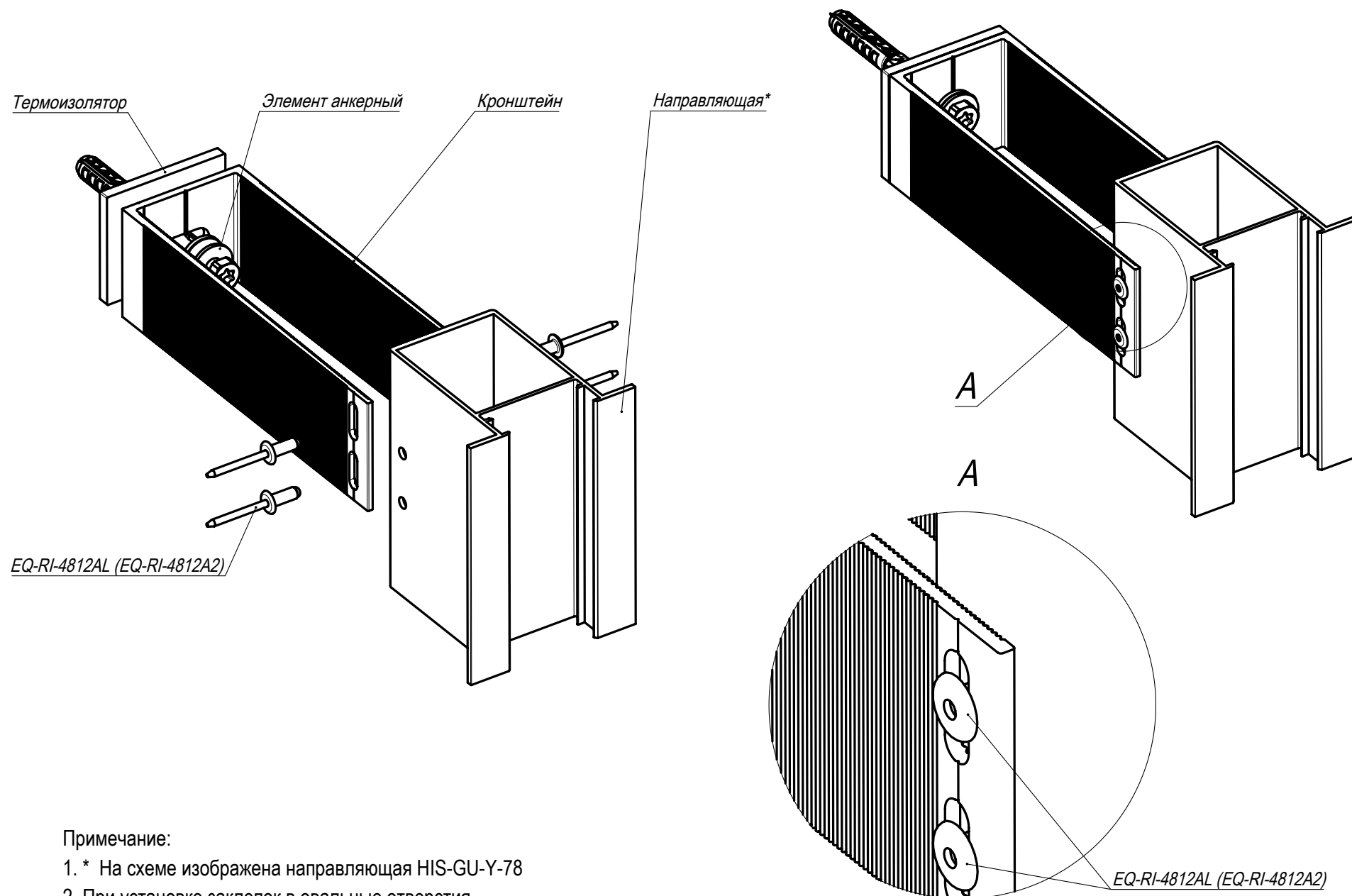

Примечание:

1. * На схеме изображена направляющая HIS-GU-Y-78
2. При установке заклепок в овальные отверстия использовать специальные насадки к заклепочному инструменту для создания подвижных соединений.

Фиксированное крепление направляющей из Y-78,98,128-профиля к кронштейну П-образному

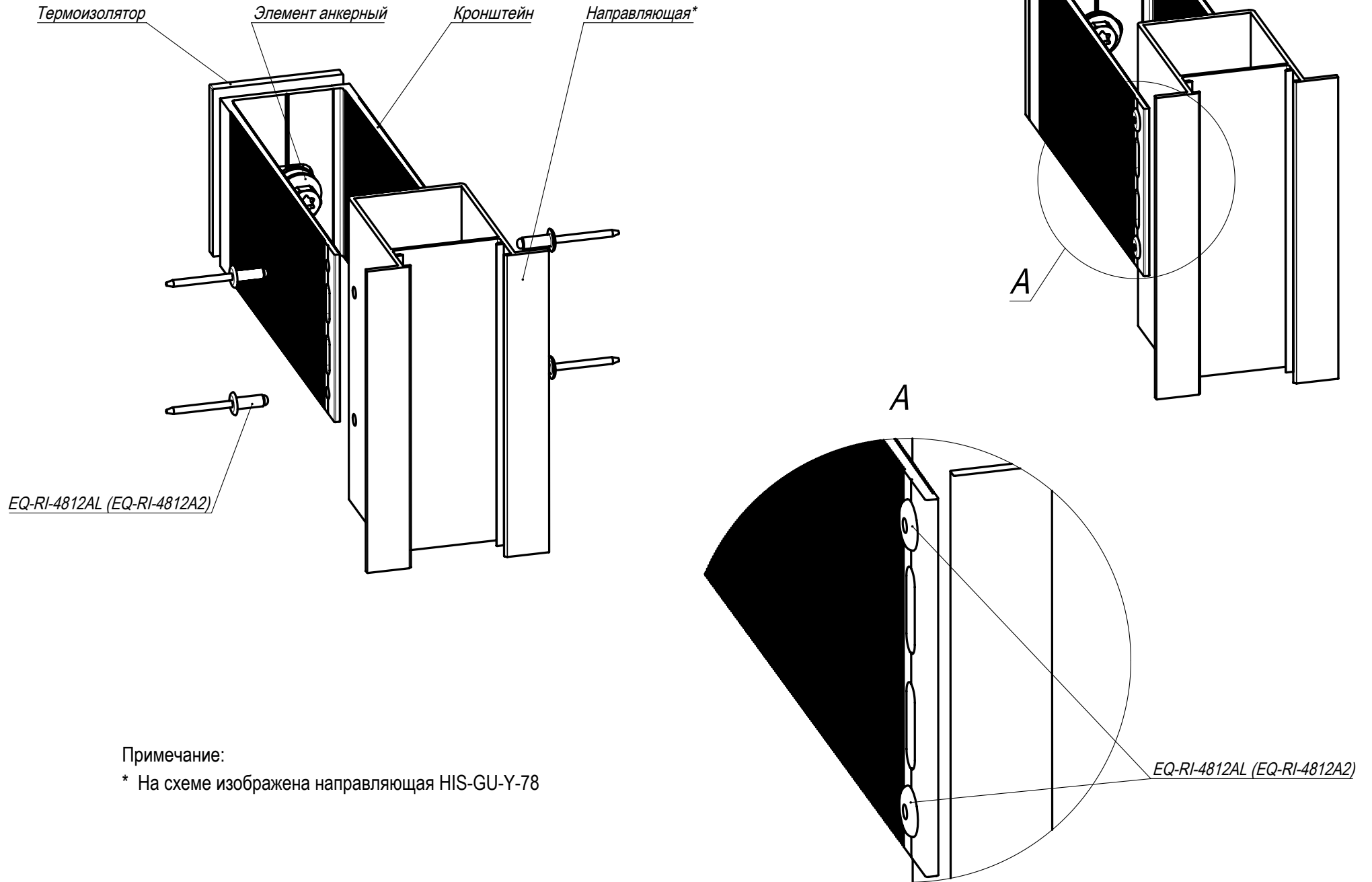

Примечание:

* На схеме изображена направляющая HIS-GU-Y-78

Подвижное крепление направляющей из Y-78,98,128-профиля к кронштейну П-образному

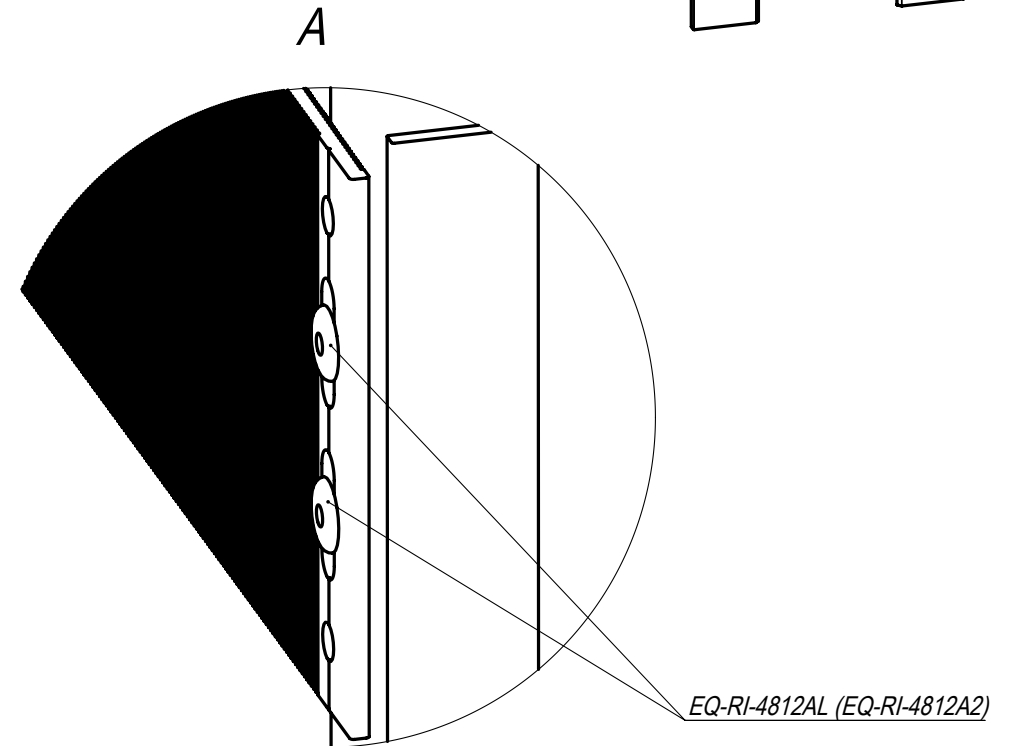
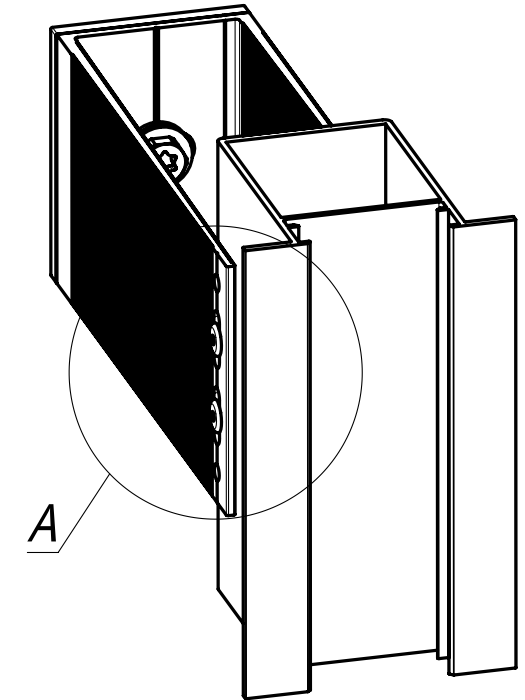
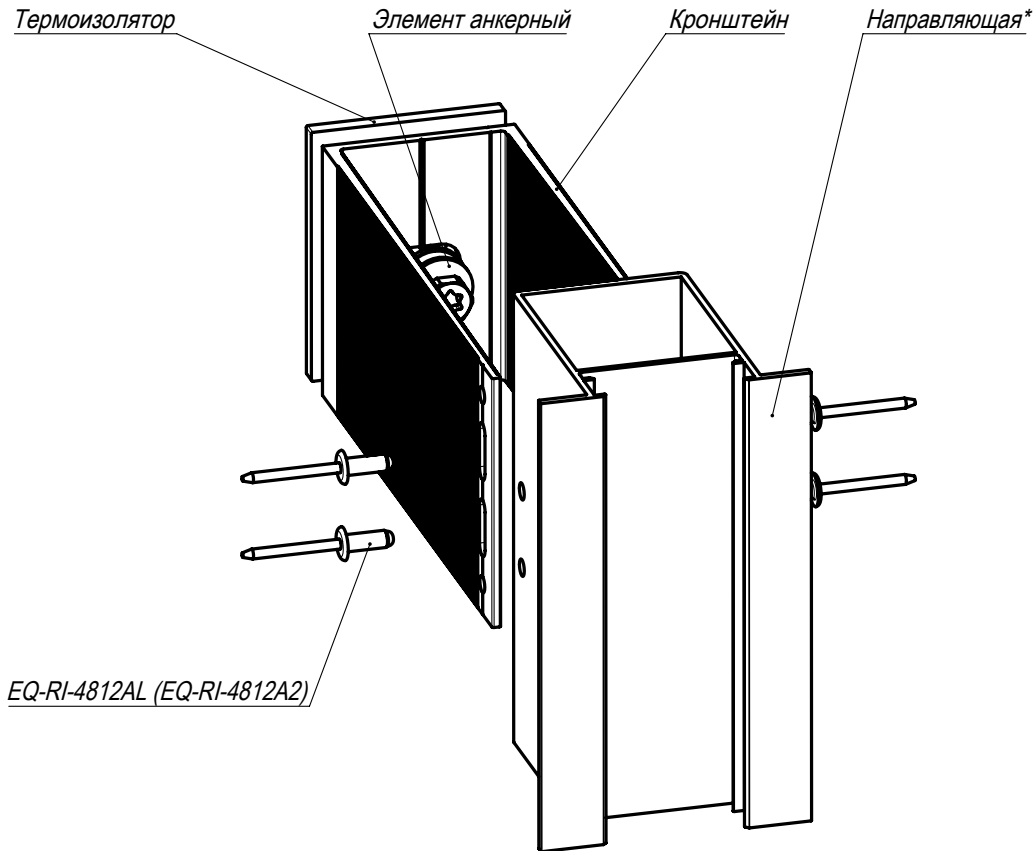

Примечание:

1. * На схеме изображена направляющая HIS-GU-Y-78
2. При установке заклепок в овальные отверстия использовать специальные насадки к заклепочному инструменту для создания подвижных соединений.

Фиксированное крепление направляющей из Y-78,98,128-профиля к кронштейну П-образному с удлинителем П-образным

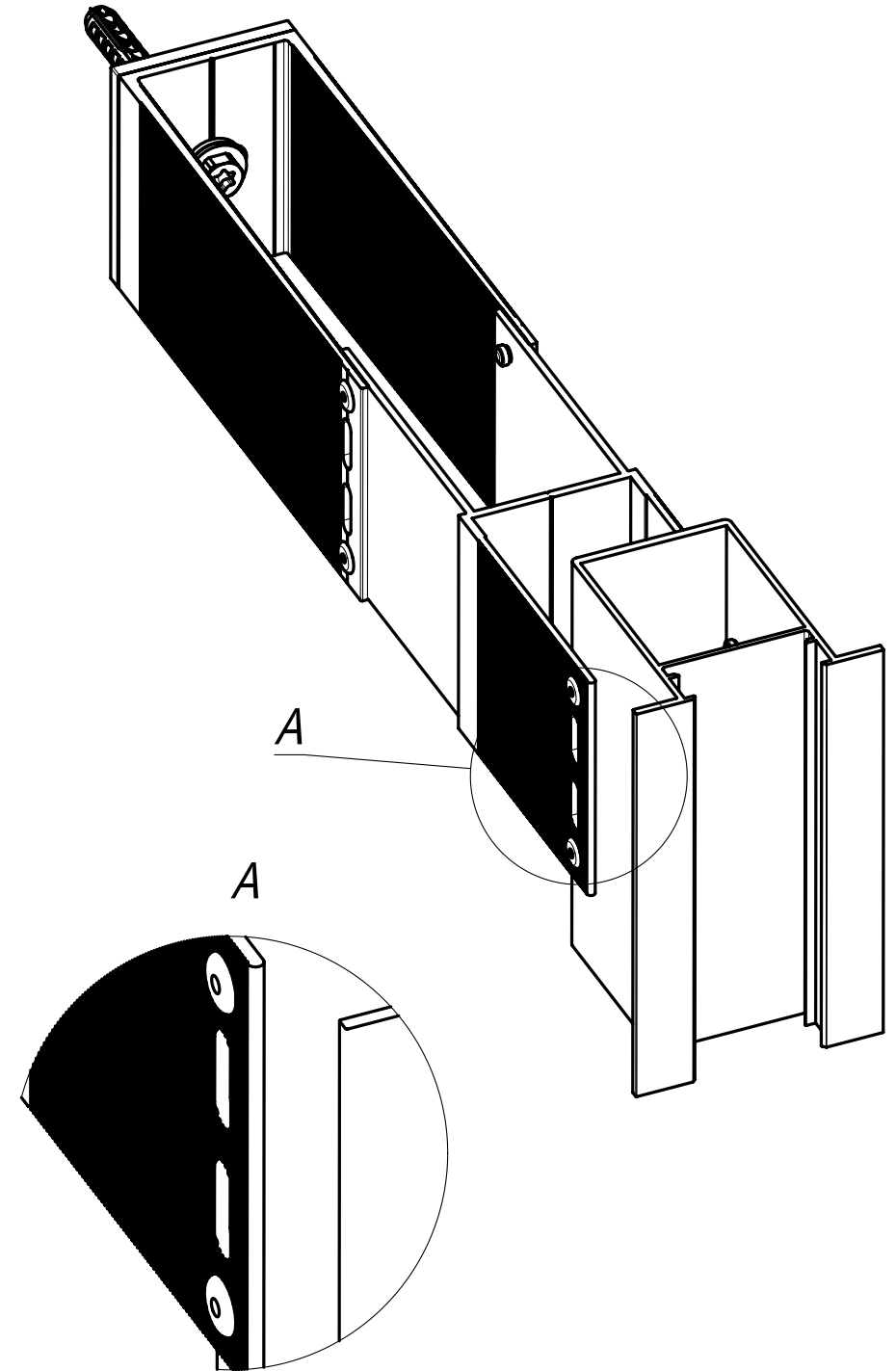
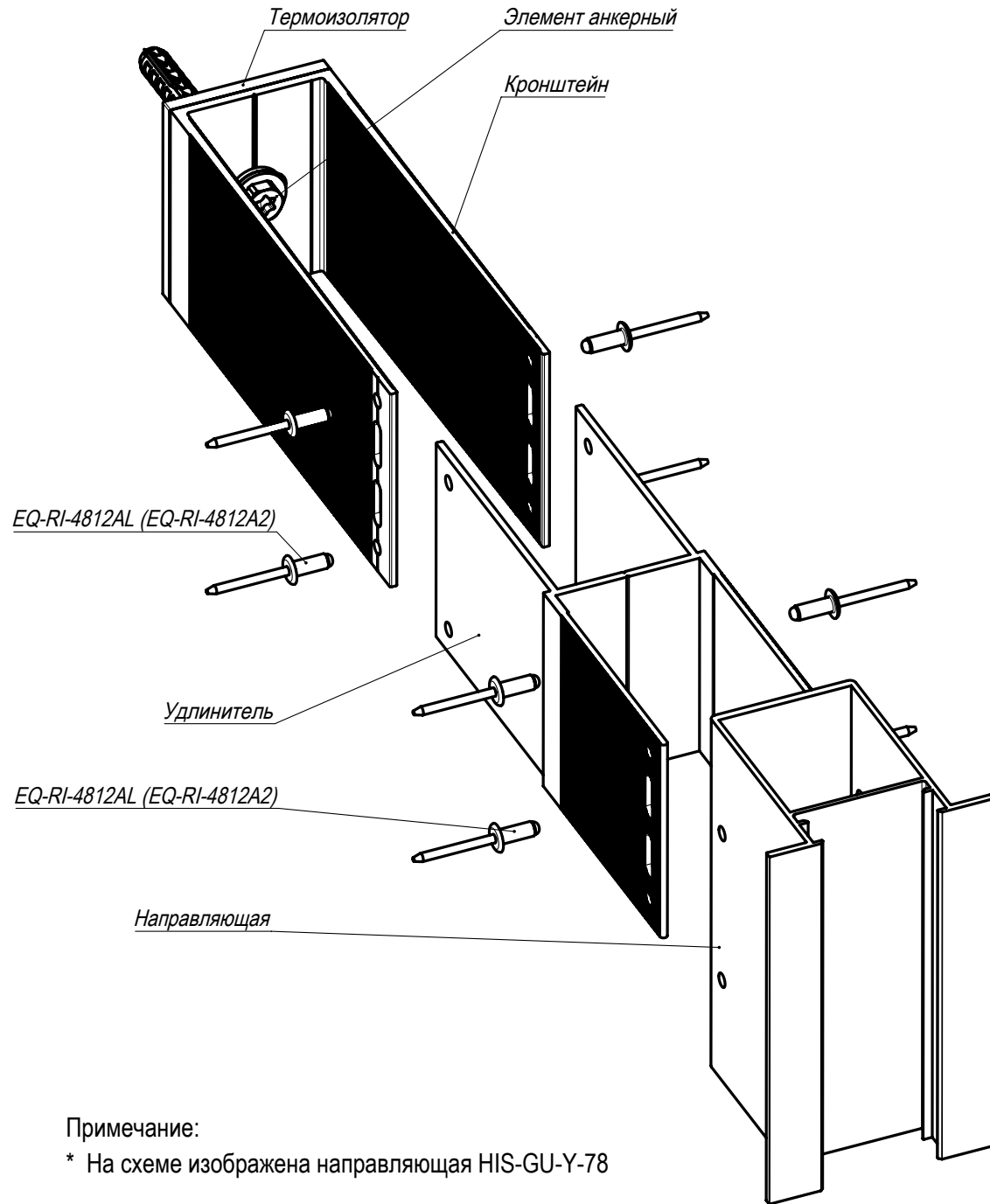

Примечание:

* На схеме изображена направляющая HIS-GU-Y-78

Подвижное крепление направляющей из Y-78,98,128-профиля к кронштейну П-образному с удлинителем П-образным

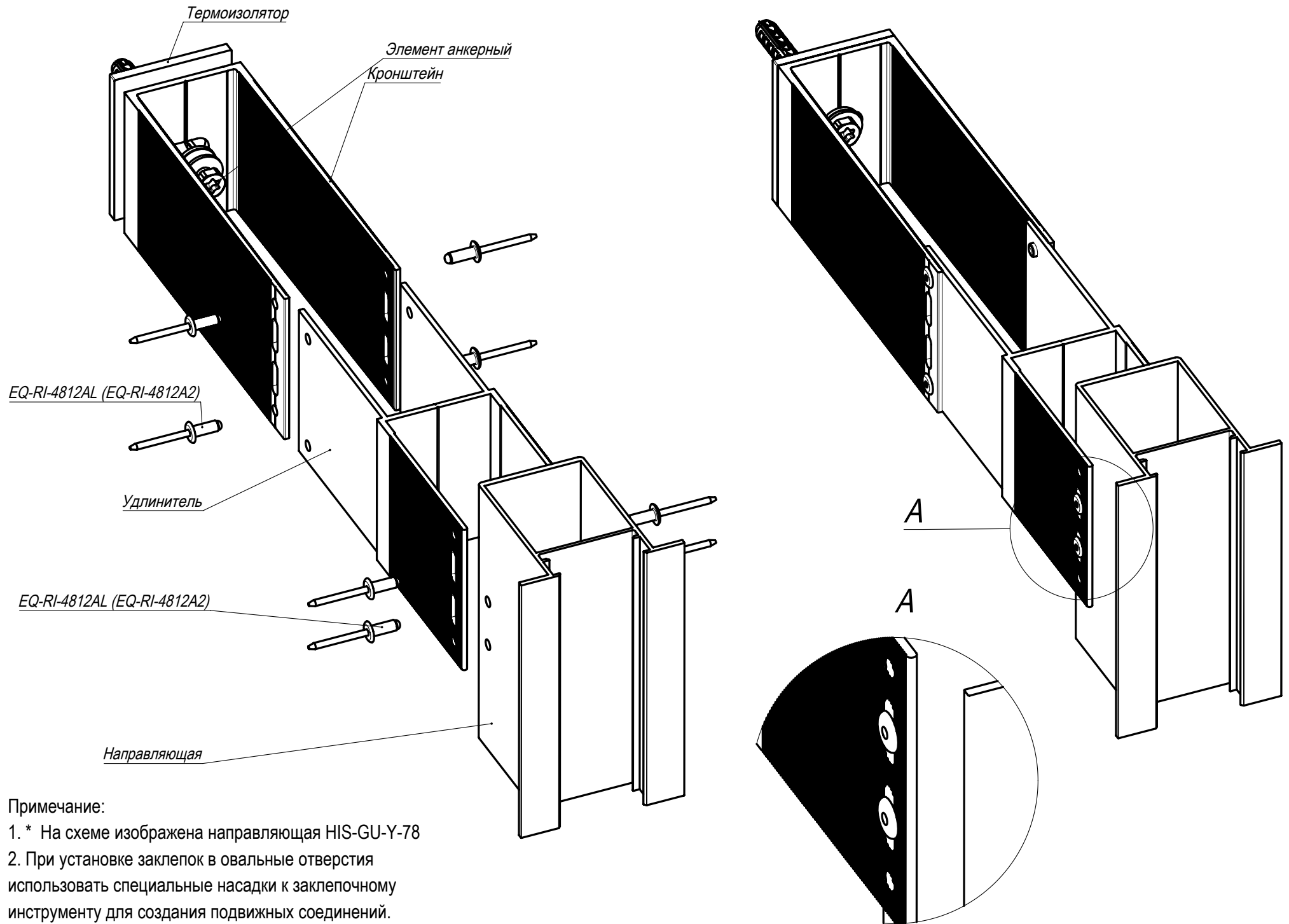

9. Стык вертикальных профилей

Узел соединения направляющих из Т-профиля

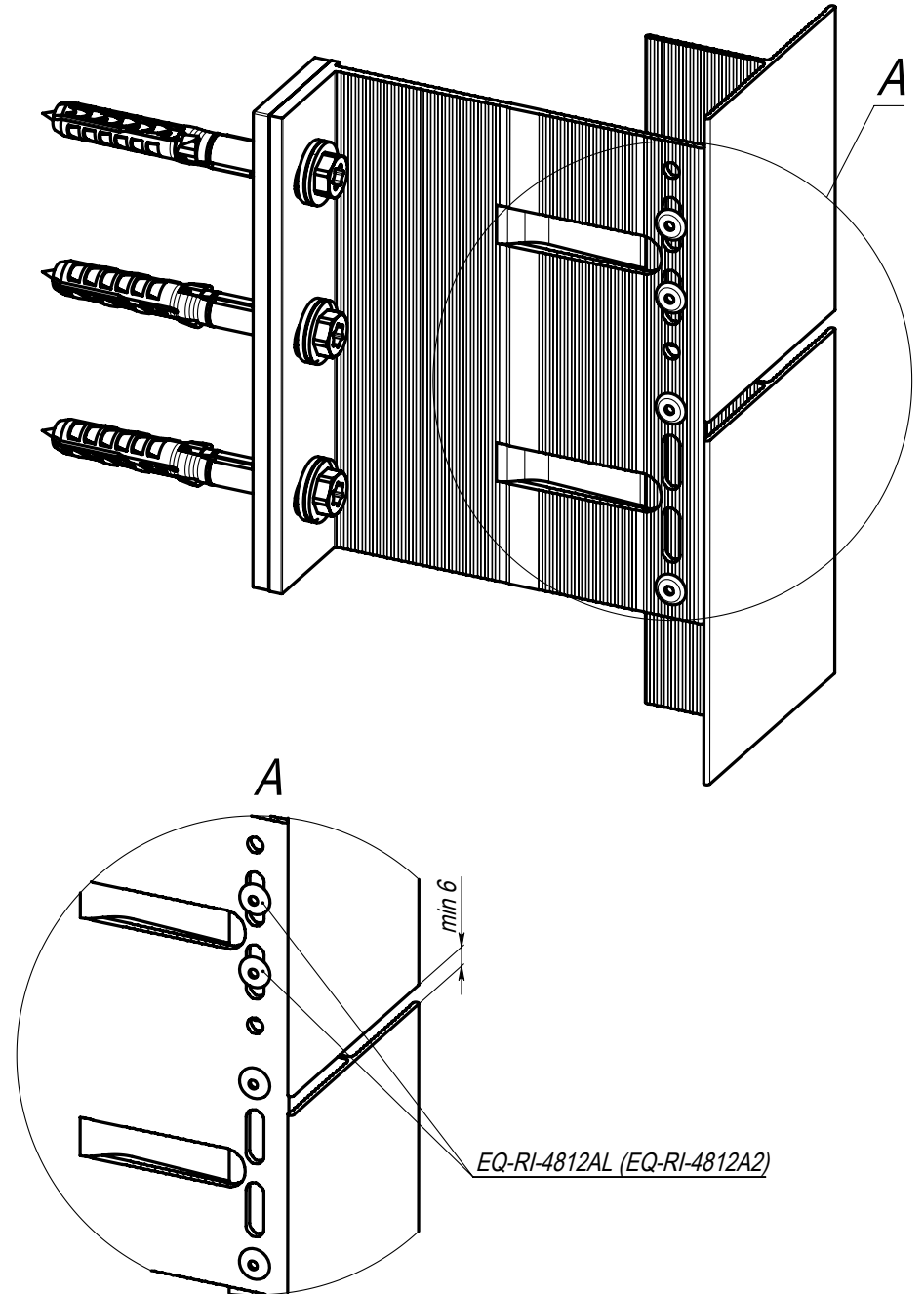
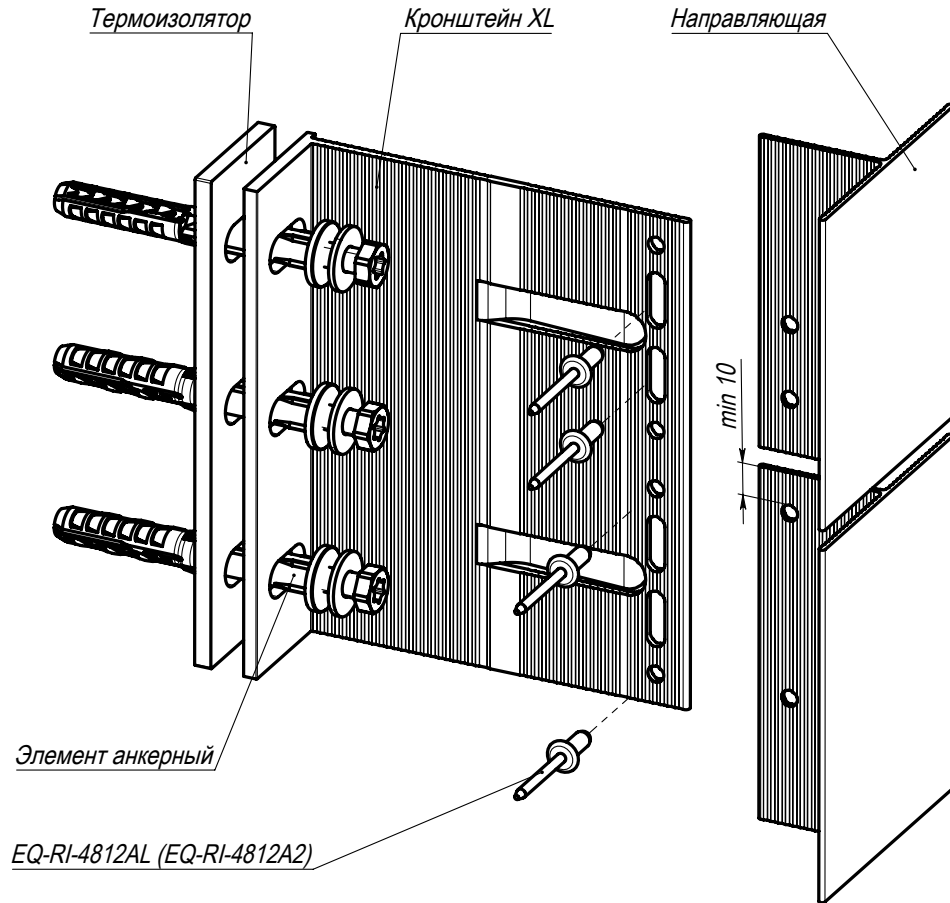

Примечание:
 При установке заклепок в овальные отверстия
 использовать специальные насадки к заклепочному
 инструменту для создания подвижных соединений.

Узел соединения направляющих из Y-профиля

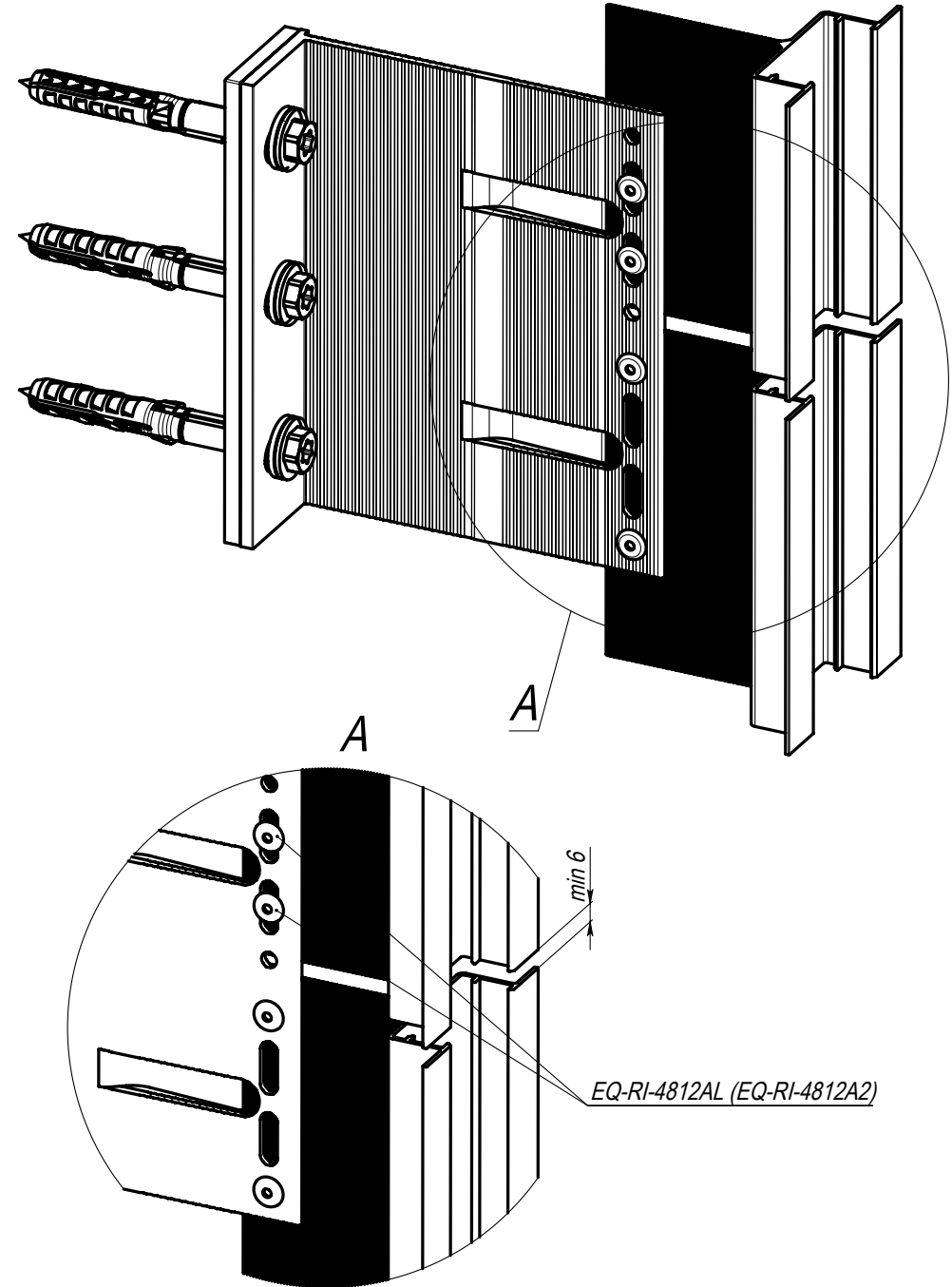
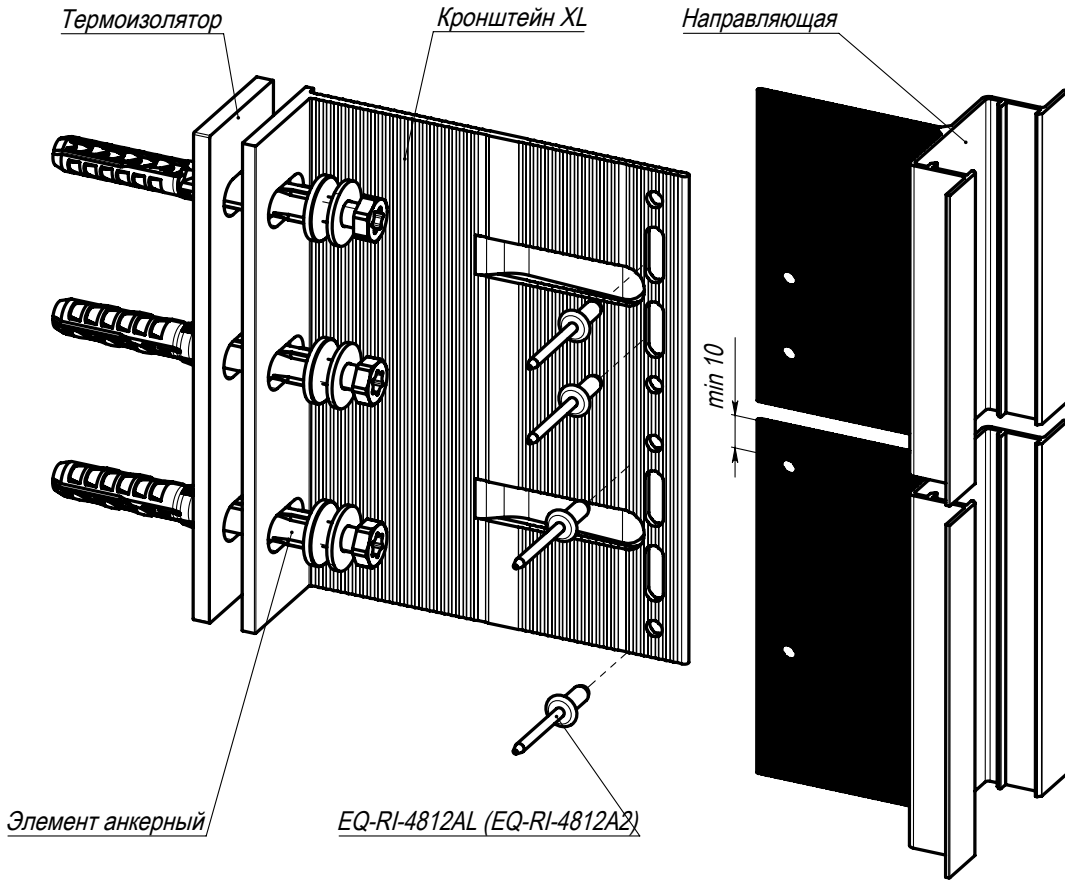

Примечание:

При установке заклепок в овальные отверстия использовать специальные насадки к заклепочному инструменту для создания подвижных соединений.

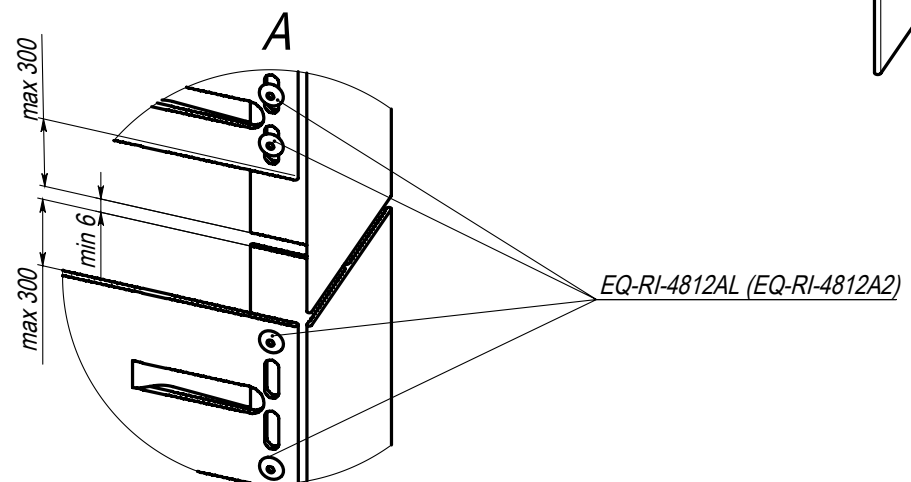
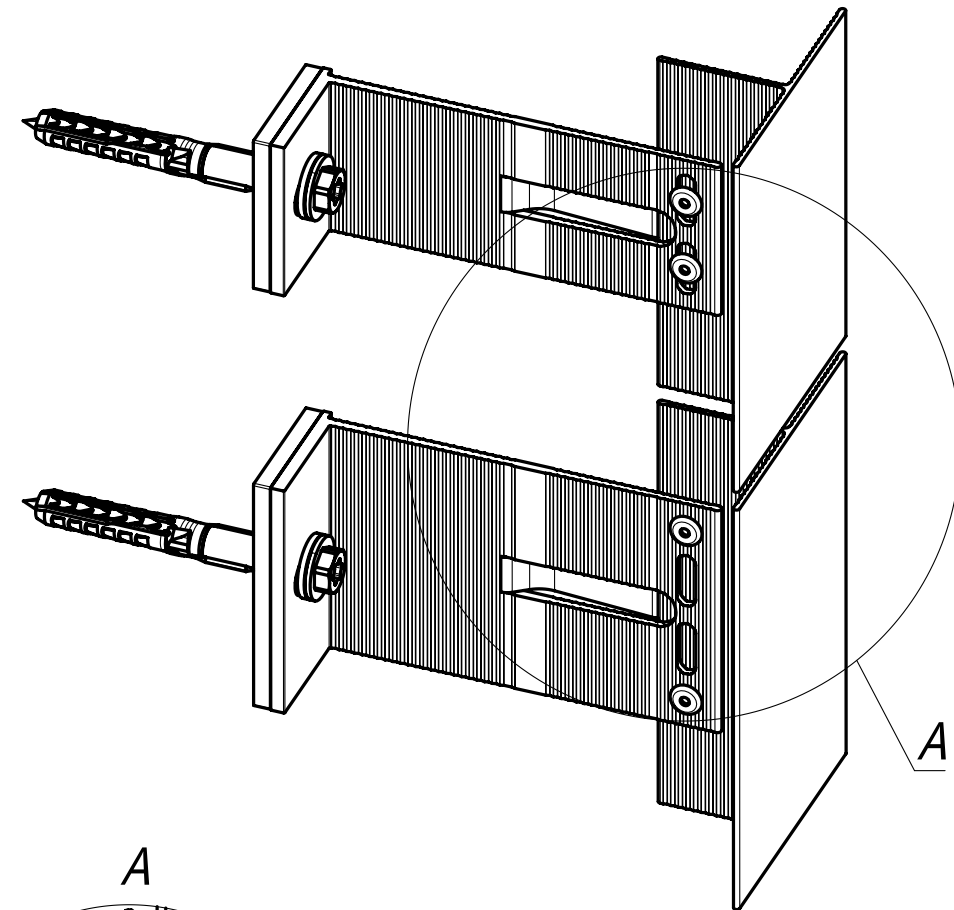
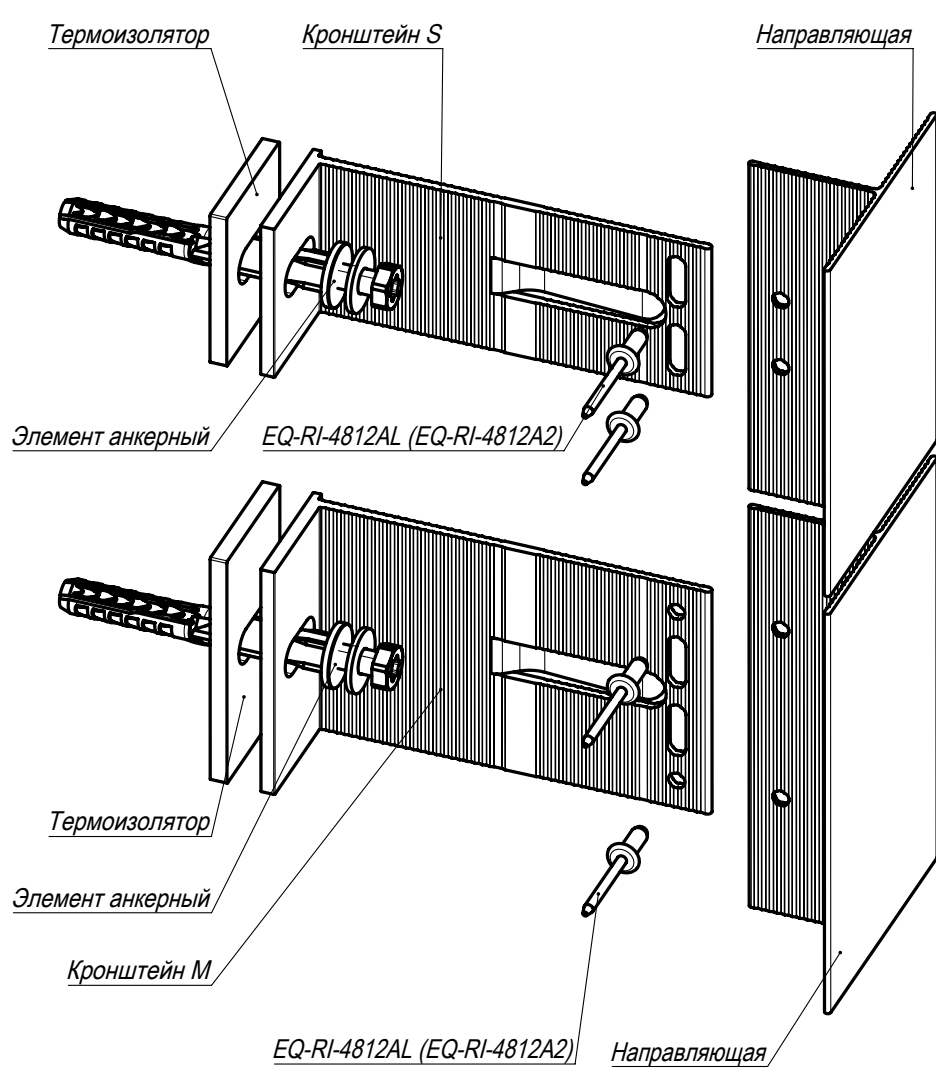

Примечания:

1. Крепление направляющих из Y-профилей к кронштейнам S и M выполнять аналогично.
2. При установке заклепок в овальные отверстия использовать специальные насадки к заклепочному инструменту для создания подвижных соединений.

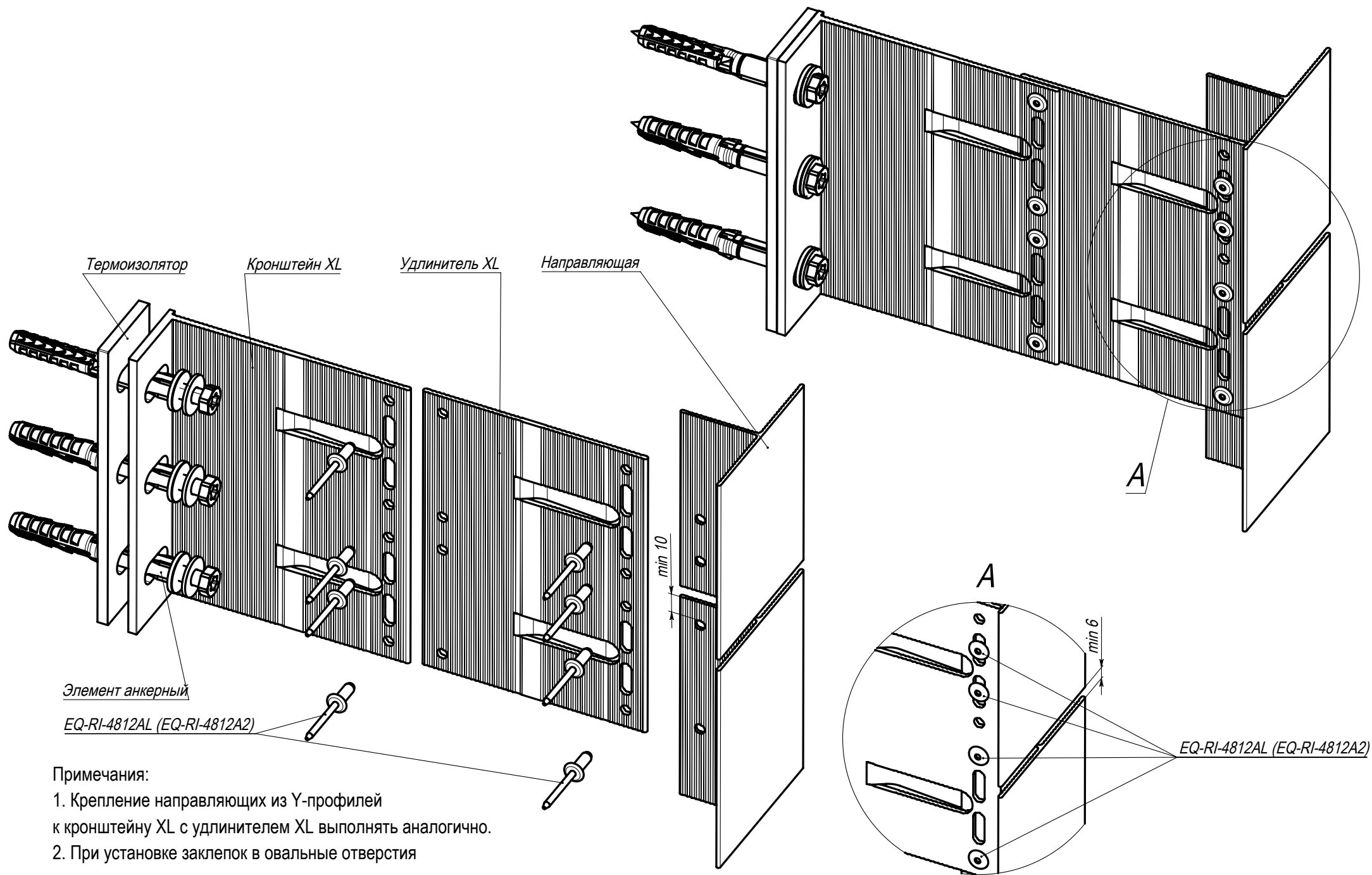

Примечания:

1. Крепление направляющих из Y-профилей к кронштейну XL с удлинителем XL выполнять аналогично.
2. При установке заклепок в овальные отверстия использовать специальные насадки к заклепочному инструменту для создания подвижных соединений.

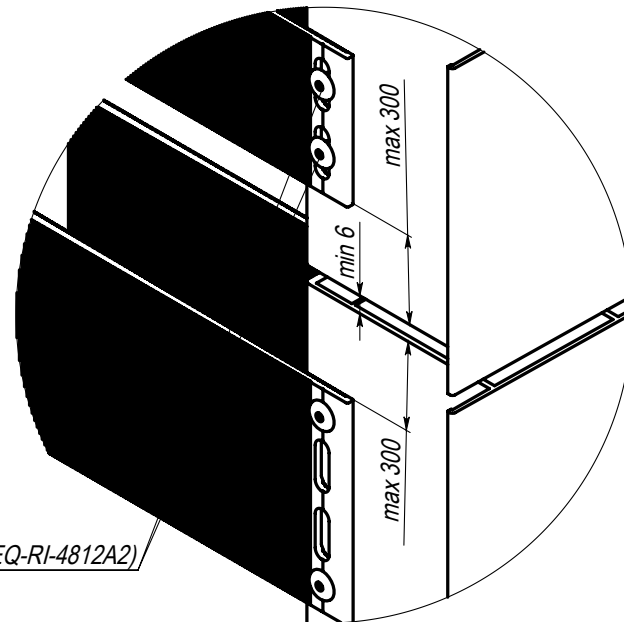
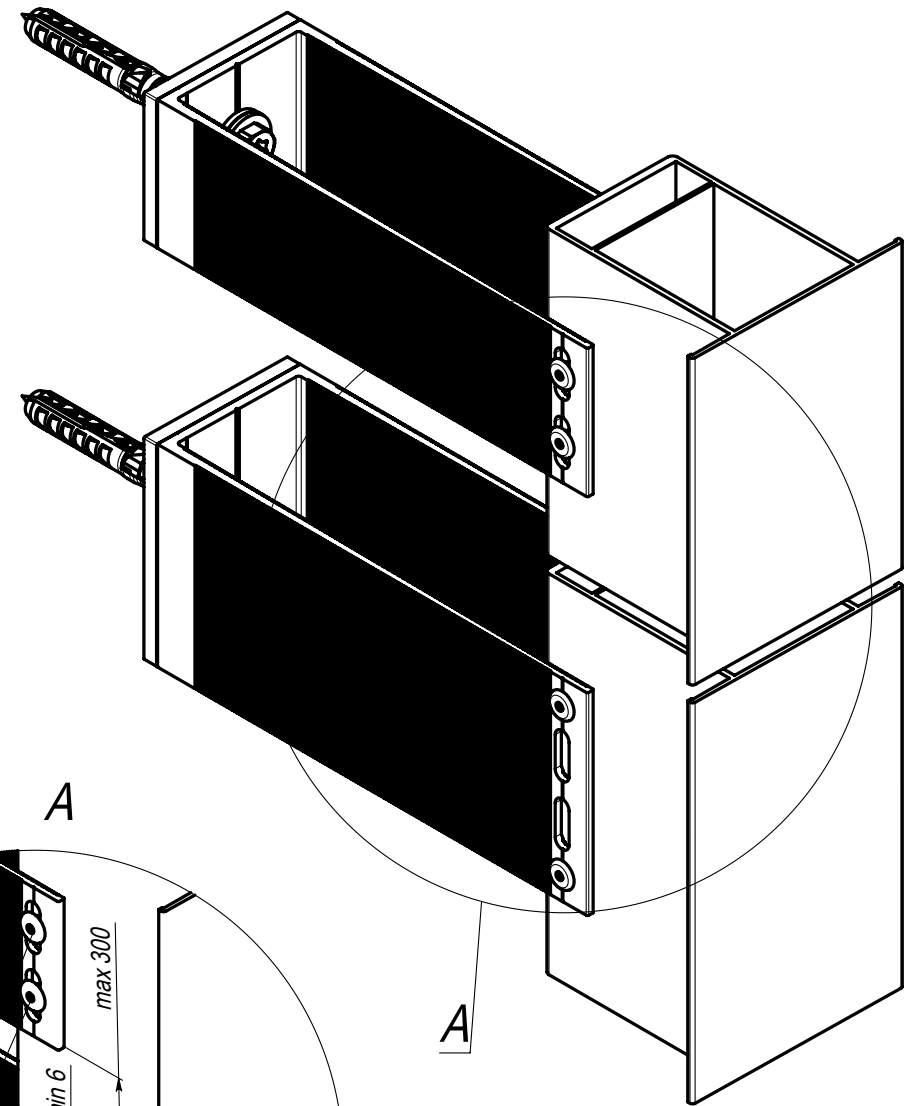
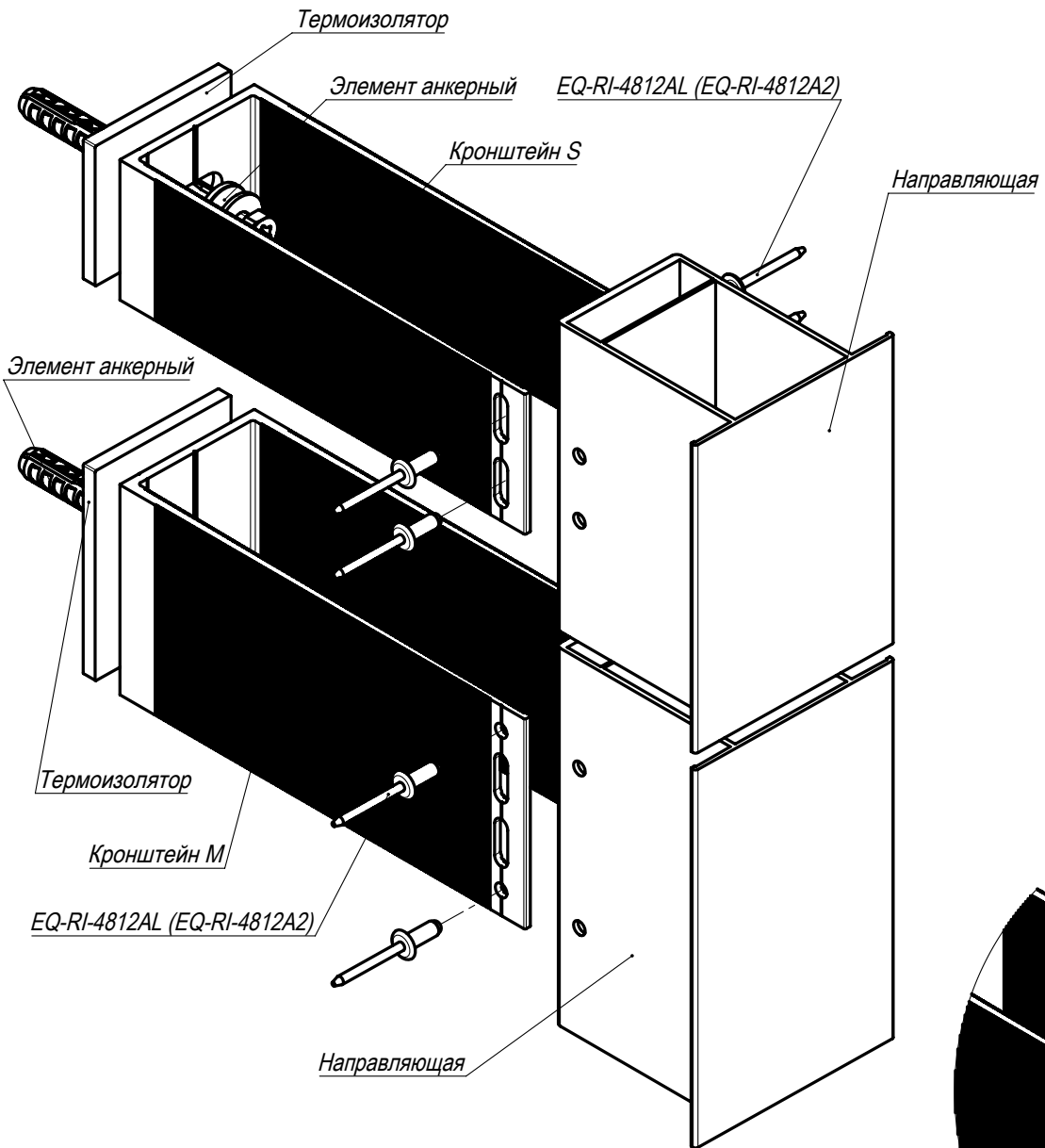

Примечание:

При установке заклепок в овальные отверстия использовать специальные насадки к заклепочному инструменту для создания подвижных соединений.

EQ-RI-4812AL (EQ-RI-4812A2)

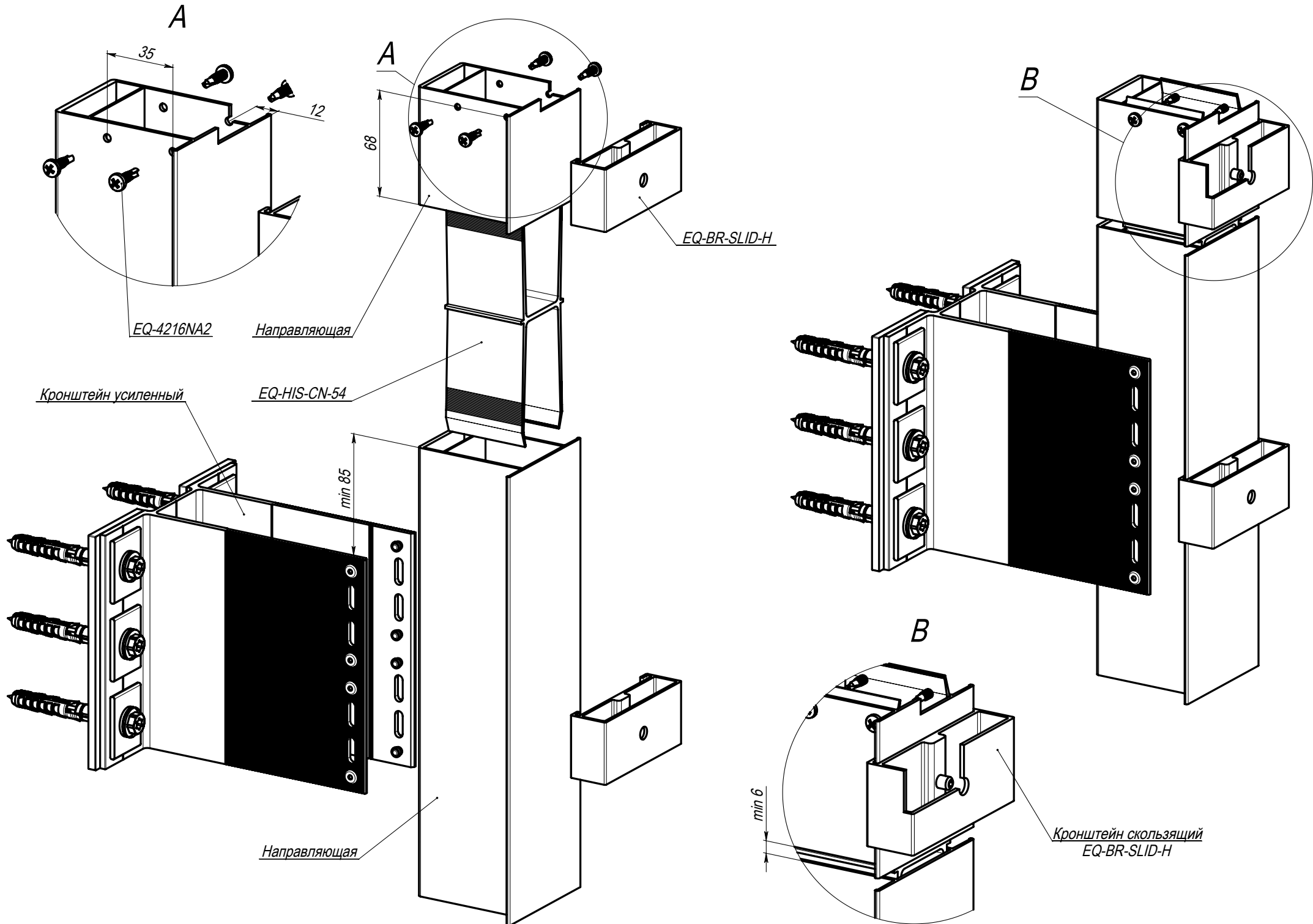

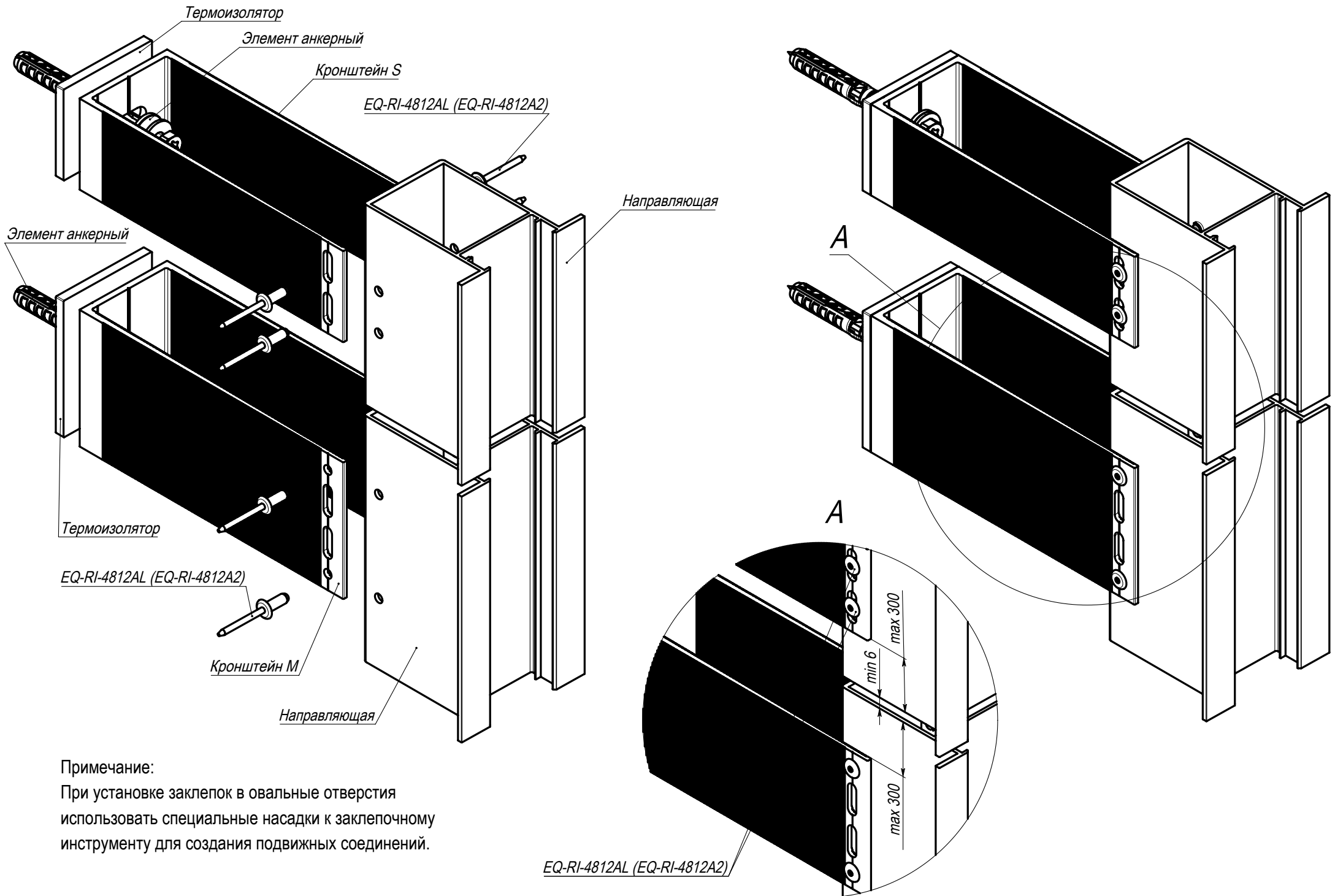

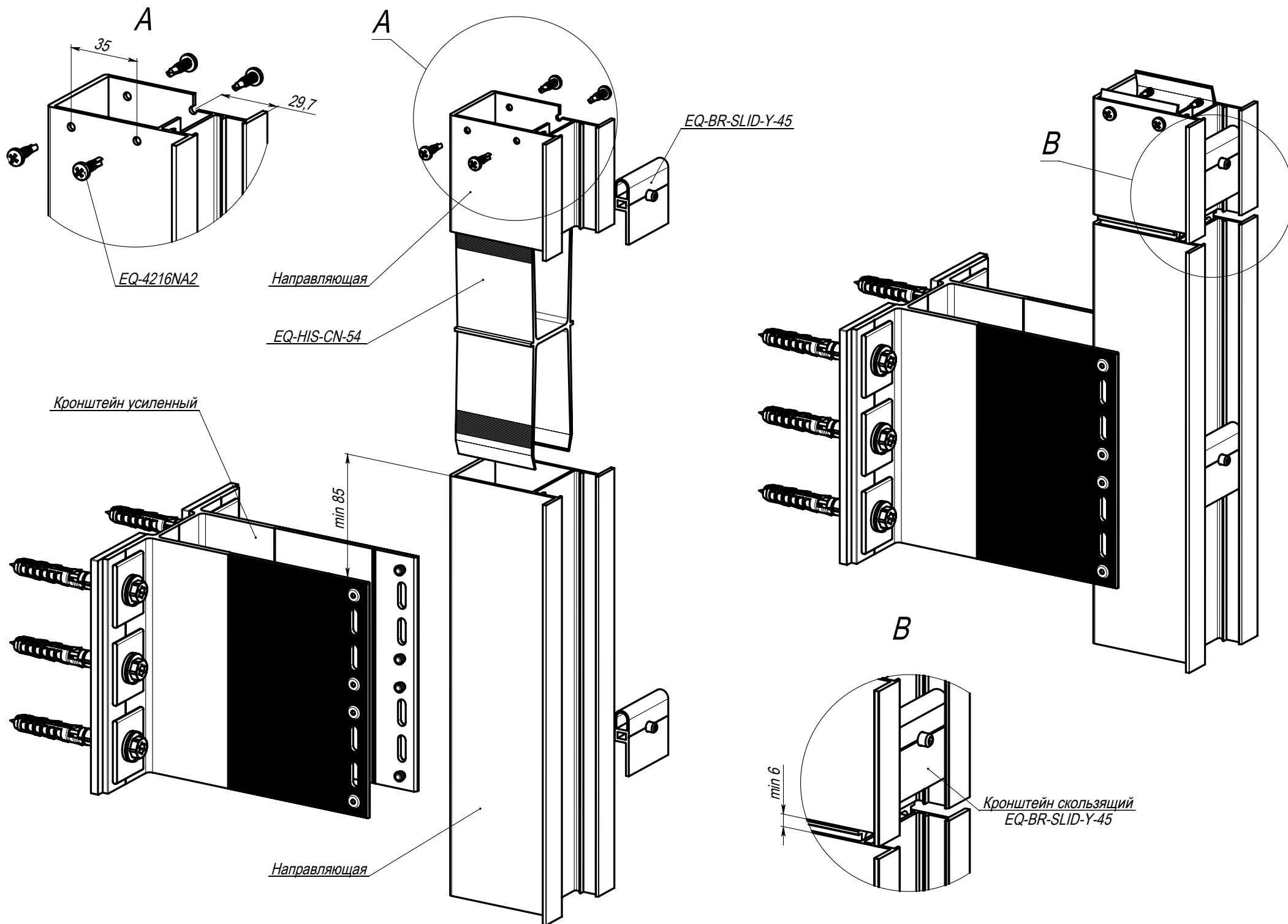

10. Варианты конструкции облицовочных кассет

Кассета в сборе вариант №1

Для крепления на Т и П - профиль

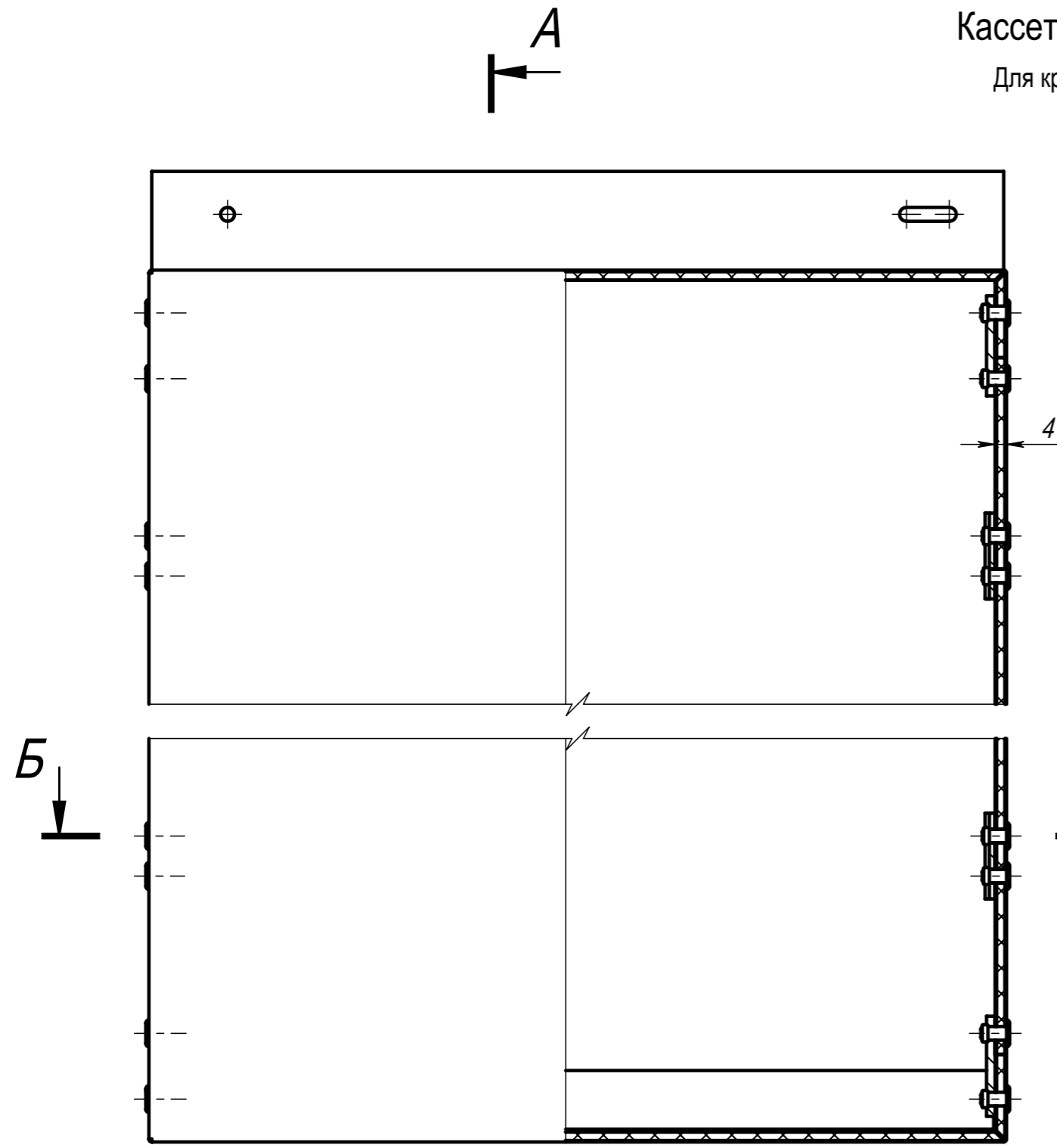

A - Высота кассеты

B - Ширина кассеты

C - Высота борта кассеты

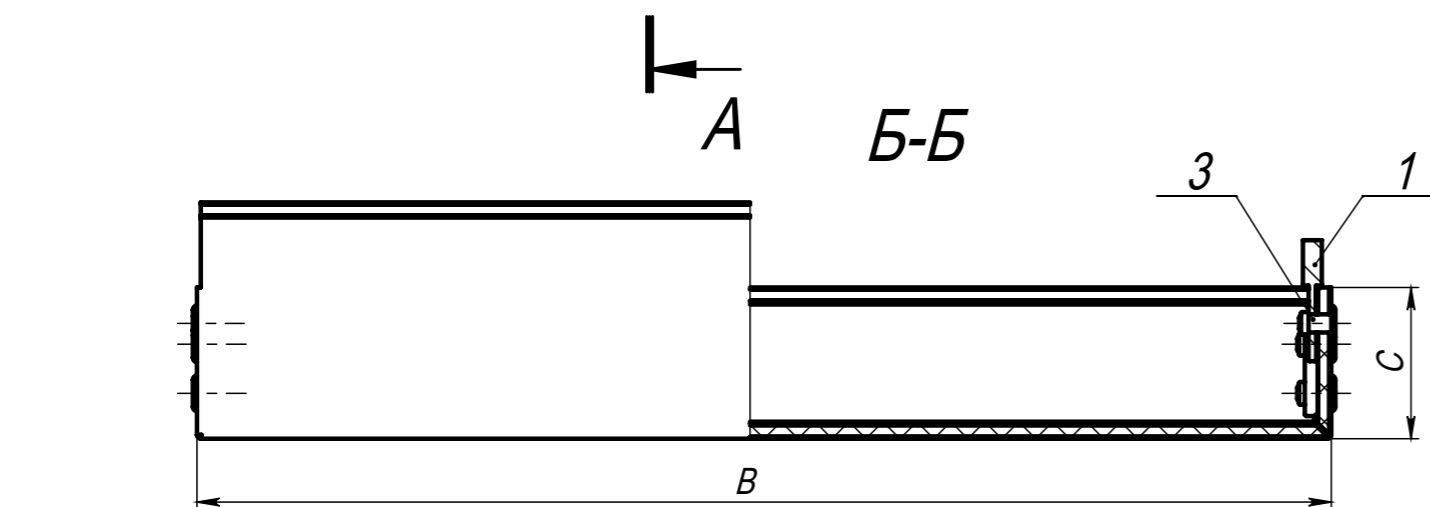
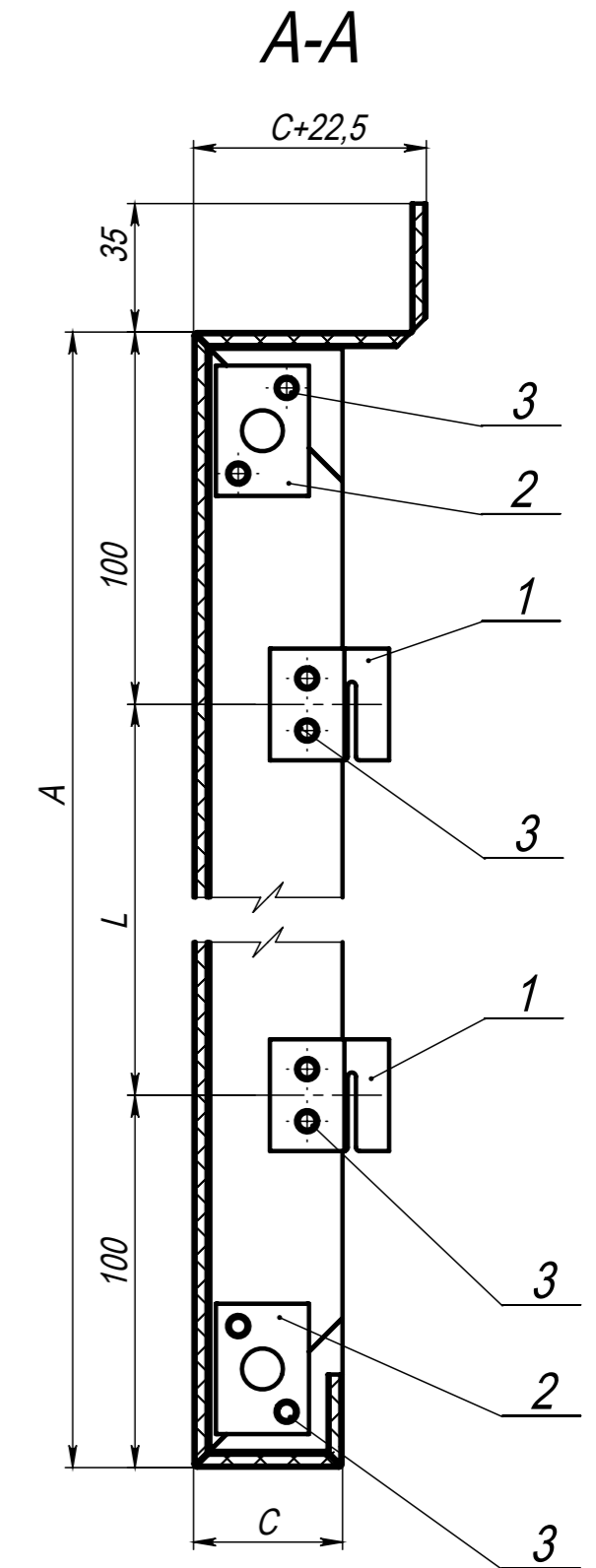

Примечание:

Размеры A, B, C, L определяются прочностными расчетами.

Поз.	Наименование	Артикул
1	Икля	EQ-BR-H
2	Соединитель угловой	EQ-BR-HI
3	Заклепка вытяжная ϕ 4,8x12 AL/A2 (A2/A2)	EQ-RI-4812AL (EQ-RI-4812A2)

Развертка кассеты вариант №1

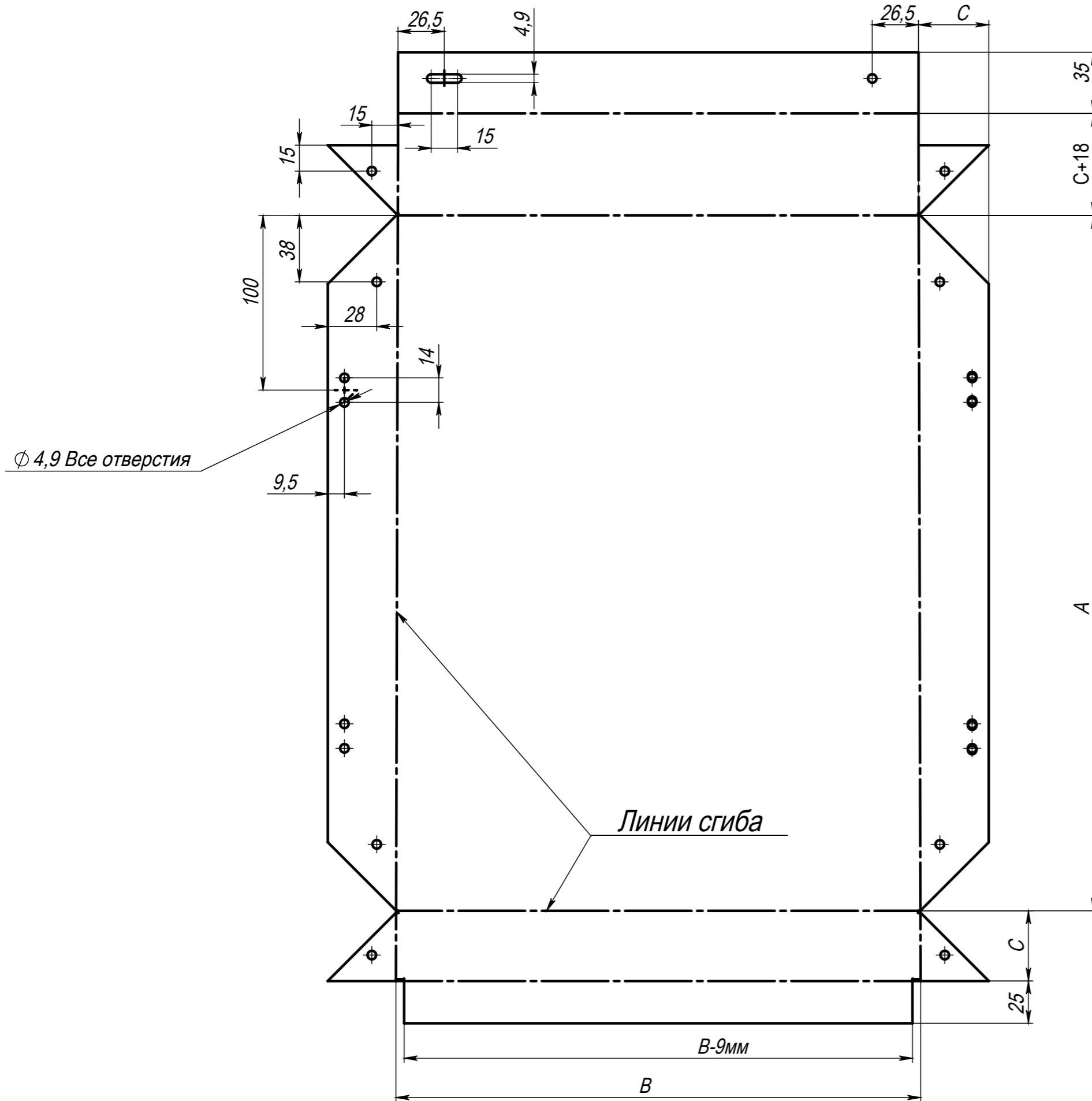

A - высота кассеты
B - ширина кассеты
C - высота борта кассеты

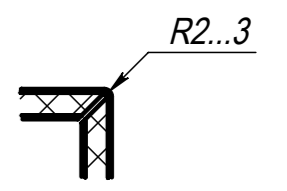
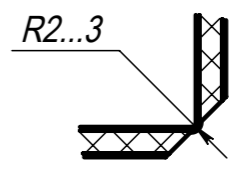
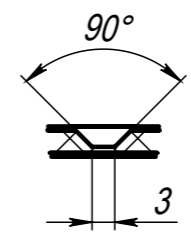

Кассета в сборе вариант №2

Для крепления на Т и П - профиль

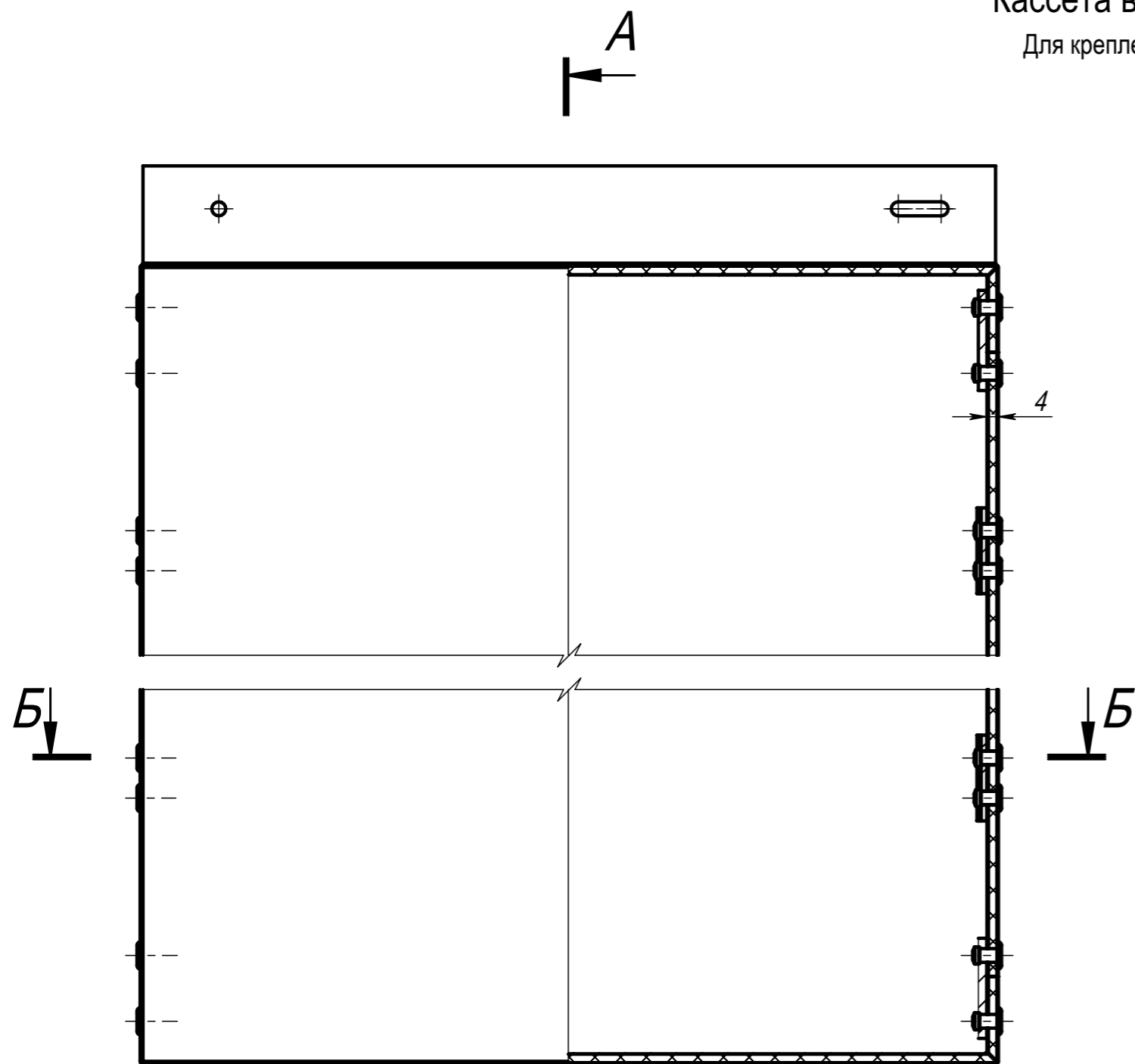

A - Высота кассеты

B - Ширина кассеты

C - Высота борта кассеты

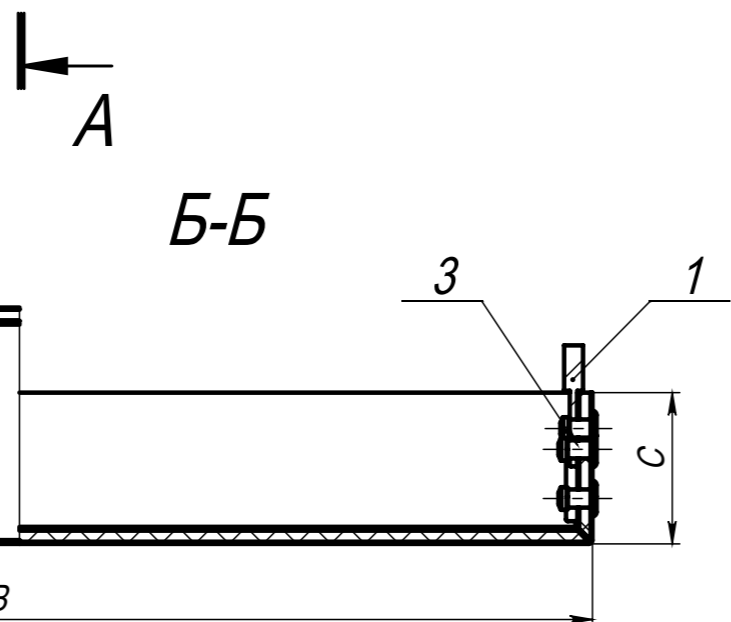
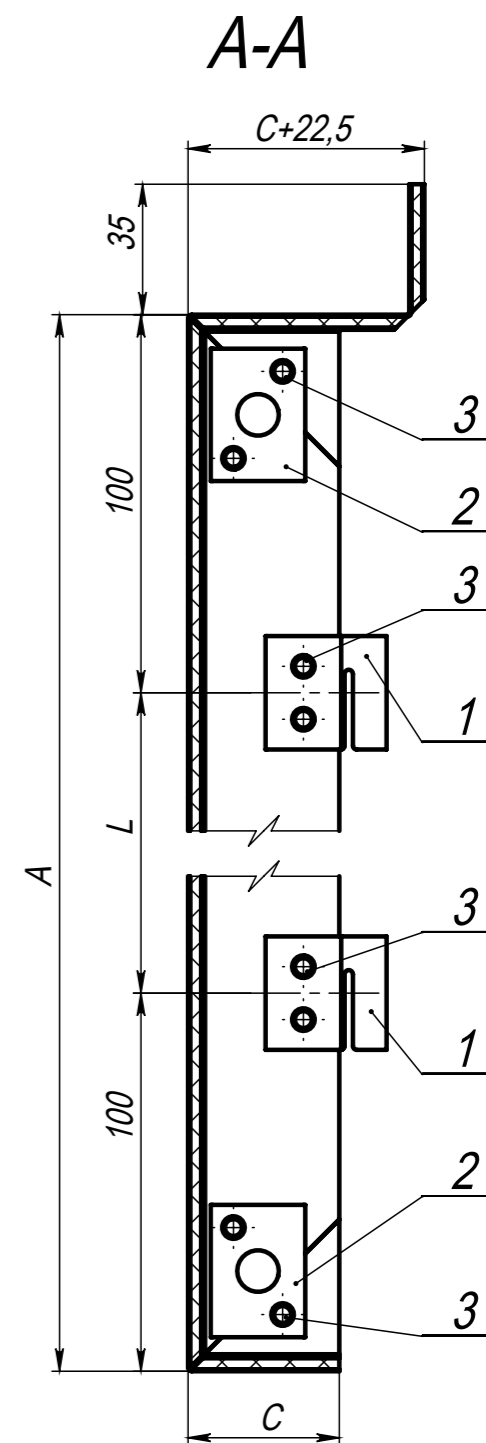

Примечание:

Размеры A, B, C, L определяются прочностными расчетами.

Поз.	Наименование	Артикул
1	Икля	EQ-BR-H
2	Соединитель угловой	EQ-BR-HI
3	Заклепка вытяжная $\phi 4,8 \times 12$ AL/A2 (A2/A2)	EQ-RI-4812AL (EQ-RI-4812A2)

Кассета в сборе вариант №2

Для крепления на Т и П - профиль

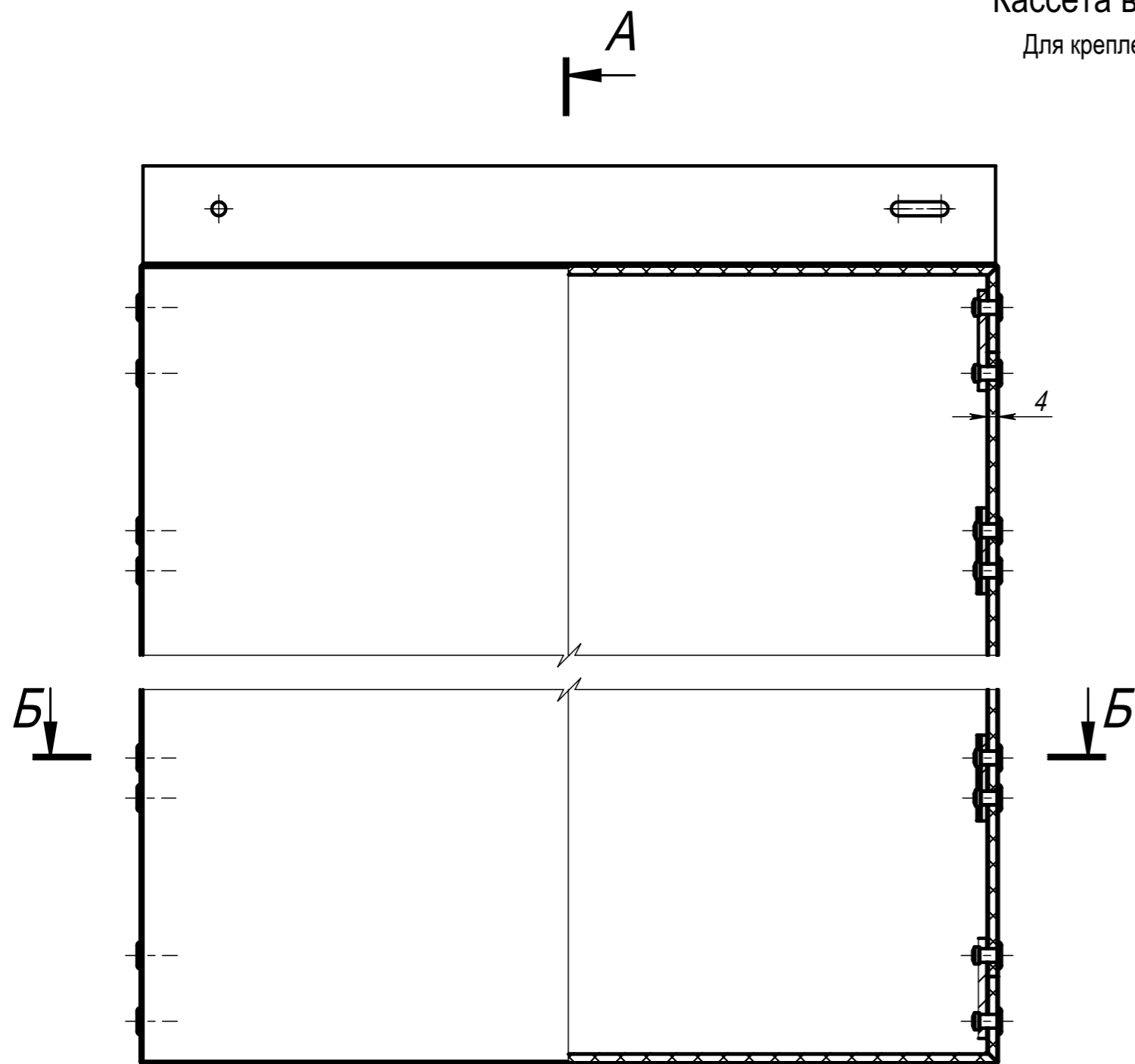

A - Высота кассеты

B - Ширина кассеты

C - Высота борта кассеты

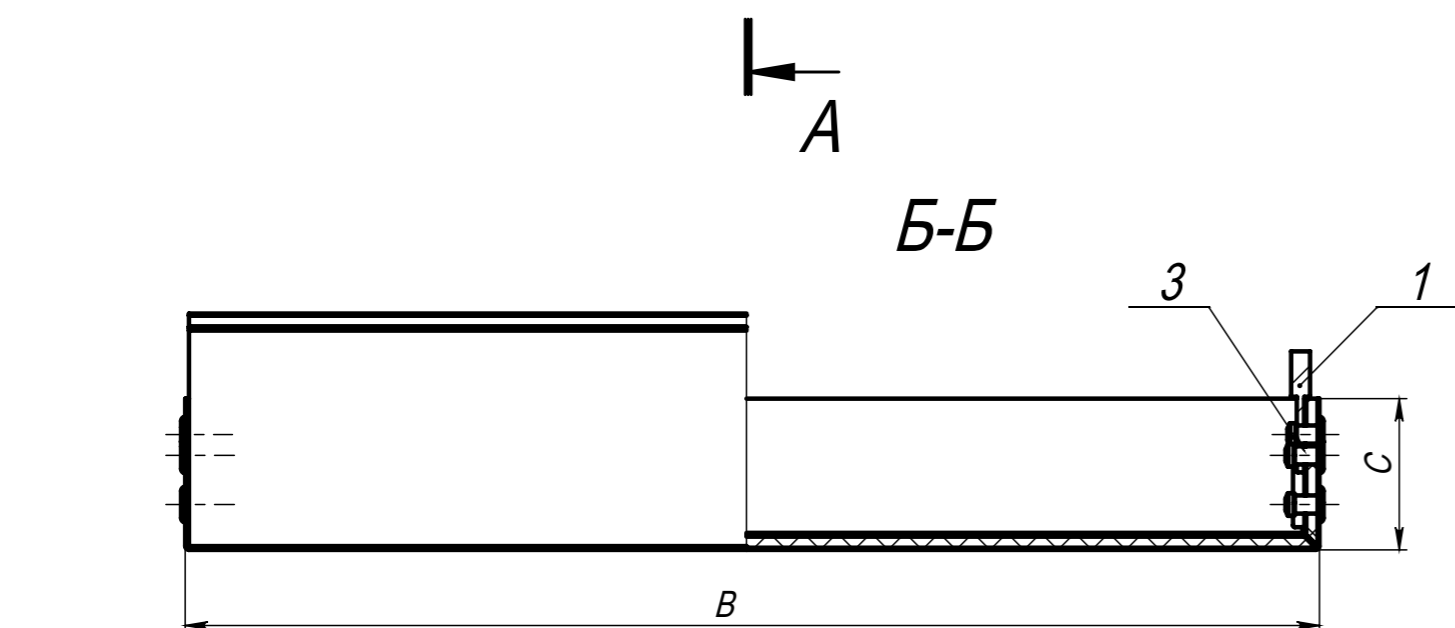
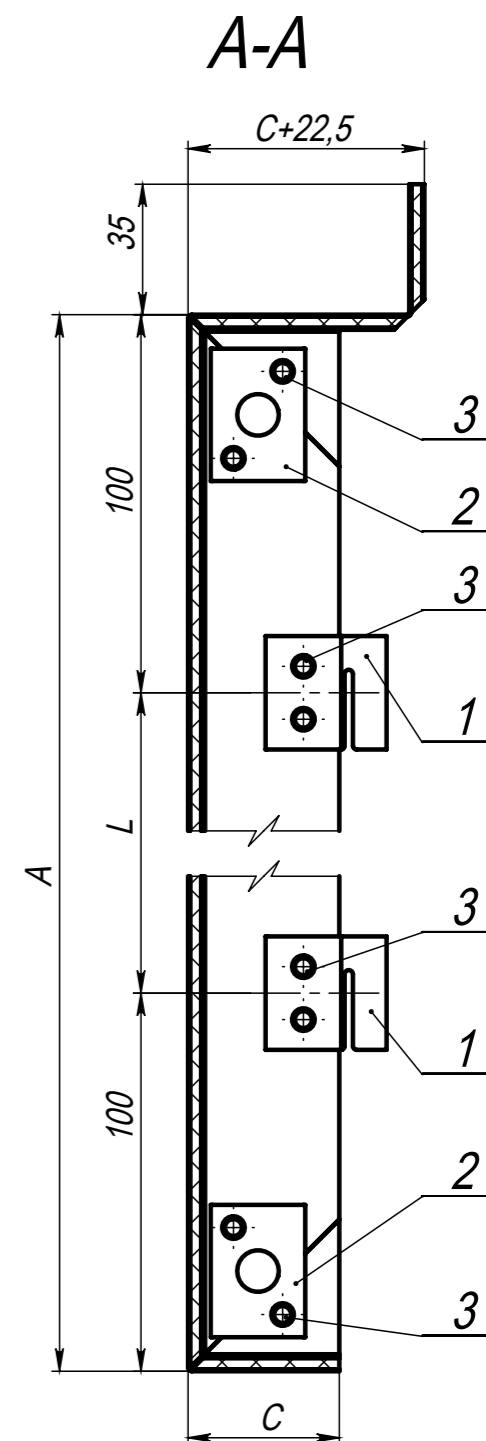

Примечание:

Размеры A, B, C, L определяются прочностными расчетами.

Поз.	Наименование	Артикул
1	Икля	EQ-BR-H
2	Соединитель угловой	EQ-BR-HI
3	Заклепка вытяжная $\phi 4,8 \times 12$ AL/A2 (A2/A2)	EQ-RI-4812AL (EQ-RI-4812A2)

Развертка кассеты вариант №2

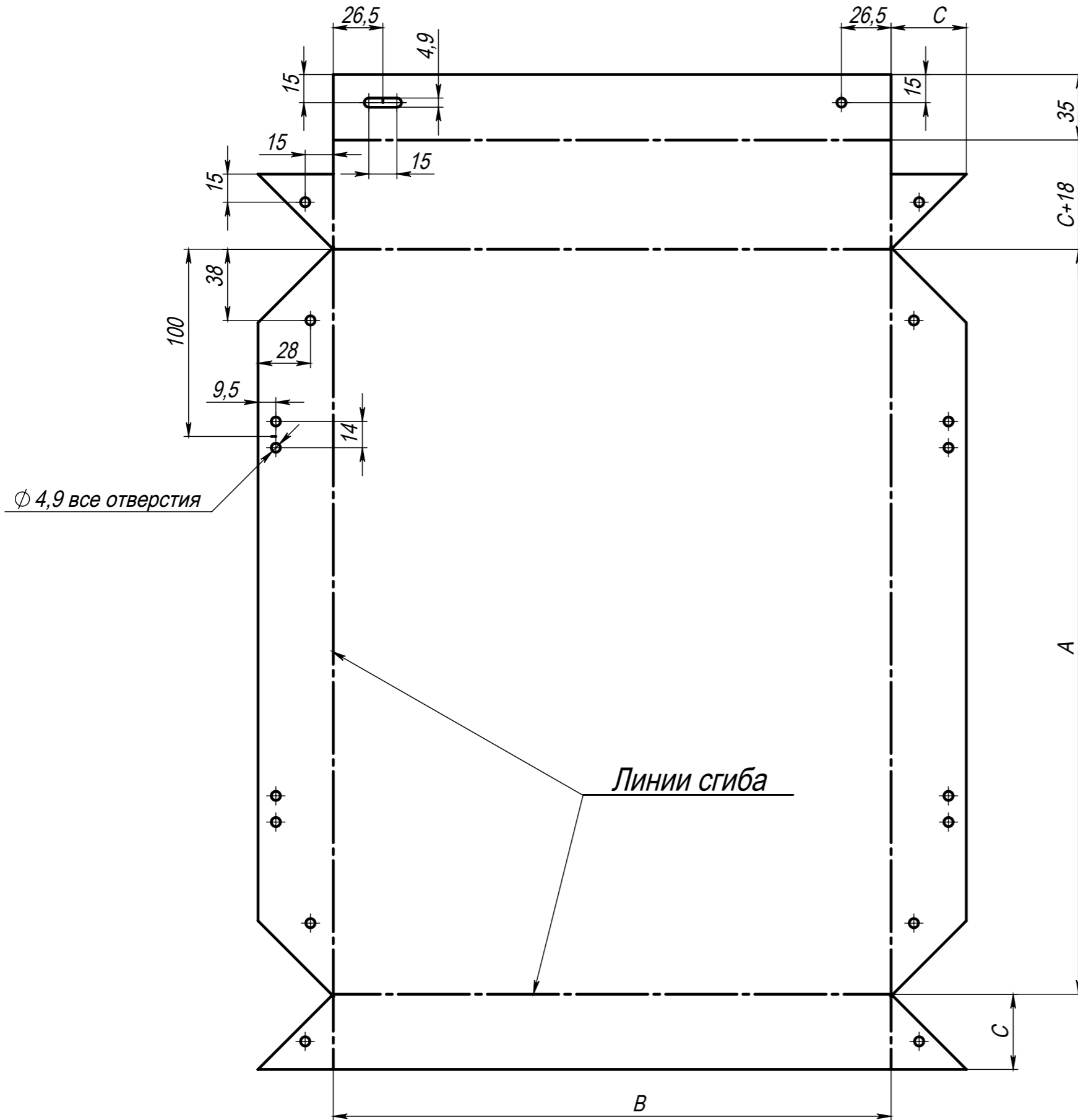

A - высота кассеты
B - ширина кассеты
C - высота борта кассеты

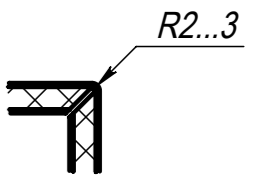
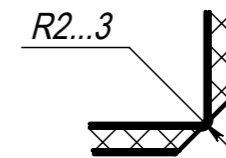
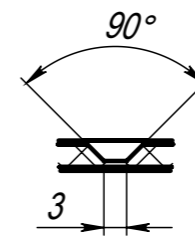

Кассета в сборе вариант №3

RLS-V-104.1252

Для крепления на Y - профиль

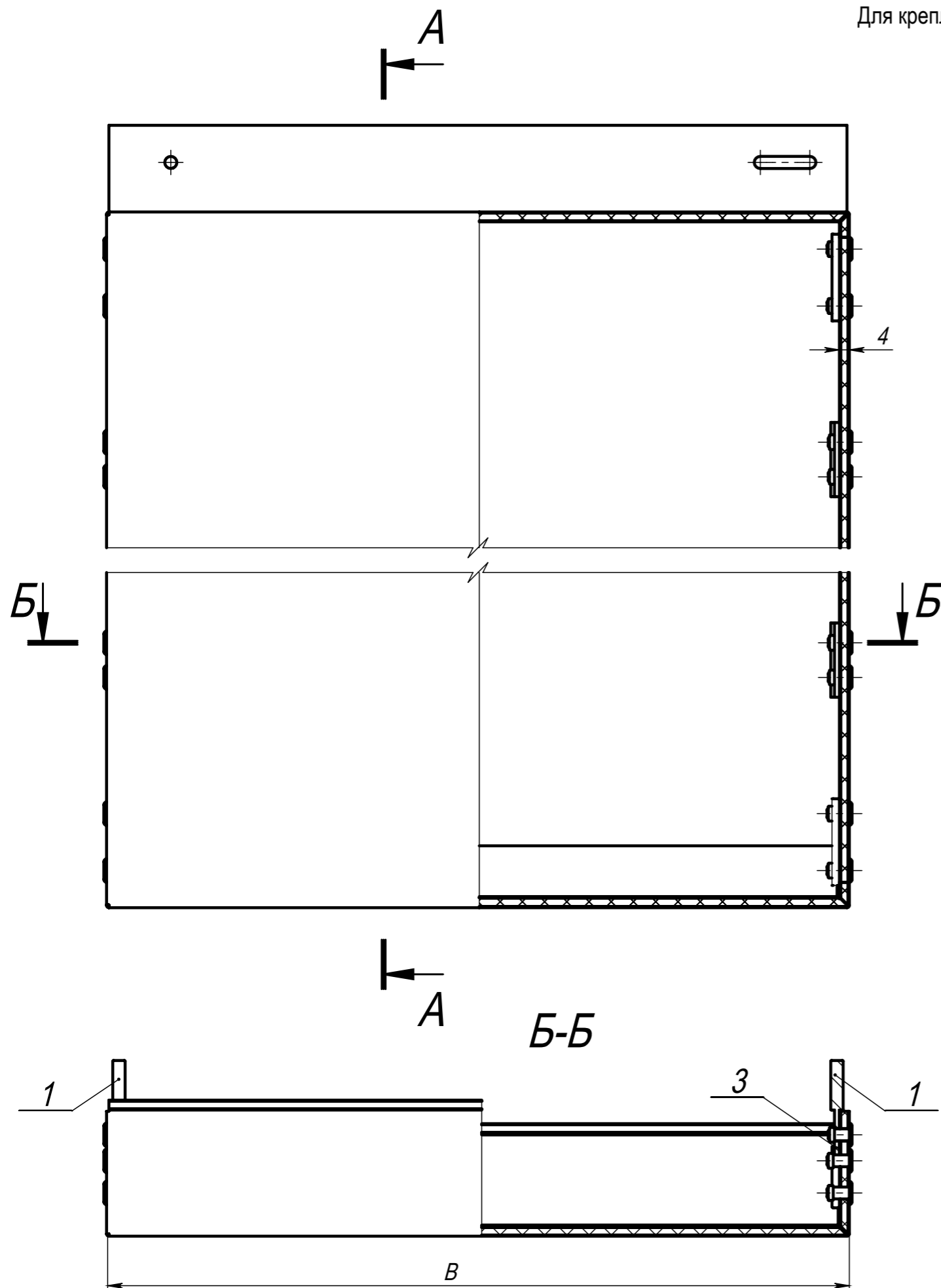

A-A (1:2)

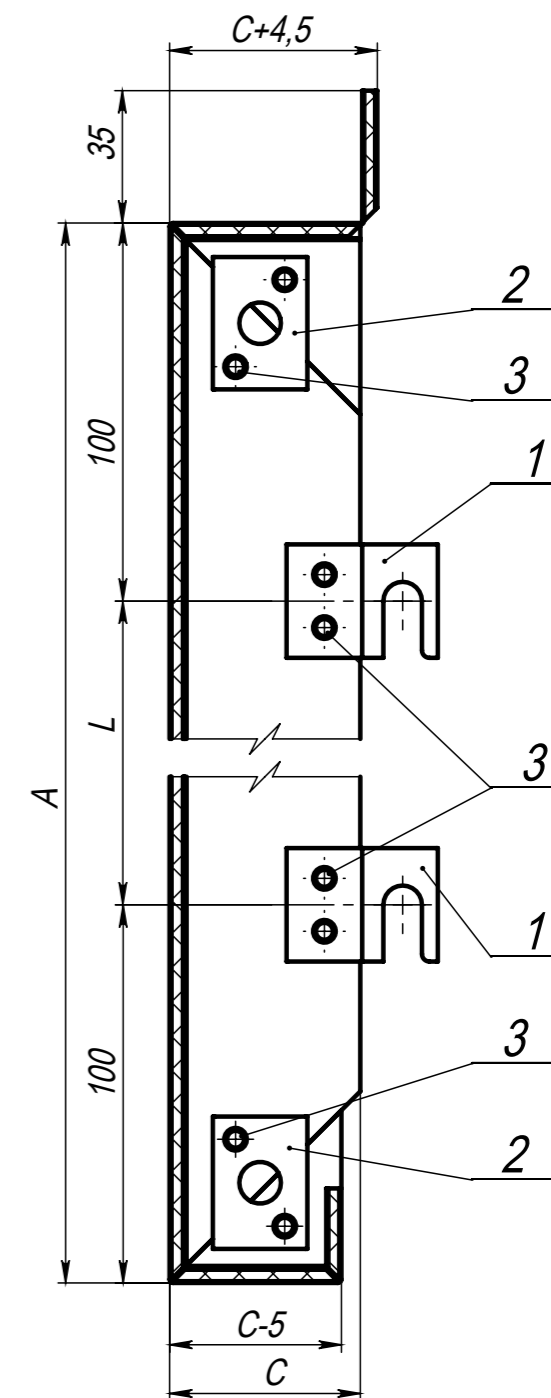

A - Высота кассеты

B - Ширина кассеты

C - Высота борта кассеты

Примечание:

Размеры A, B, C, L определяются прочностными расчетами.

Поз.	Наименование	Артикул
1	Икля	EQ-BR-Y
2	Соединитель угловой	EQ-BR-HI
3	Заклепка вытяжная $\phi 4,8 \times 12$ AL/A2 (A2/A2)	EQ-RI-4812AL (EQ-RI-4812A2)

Развертка кассеты вариант №3

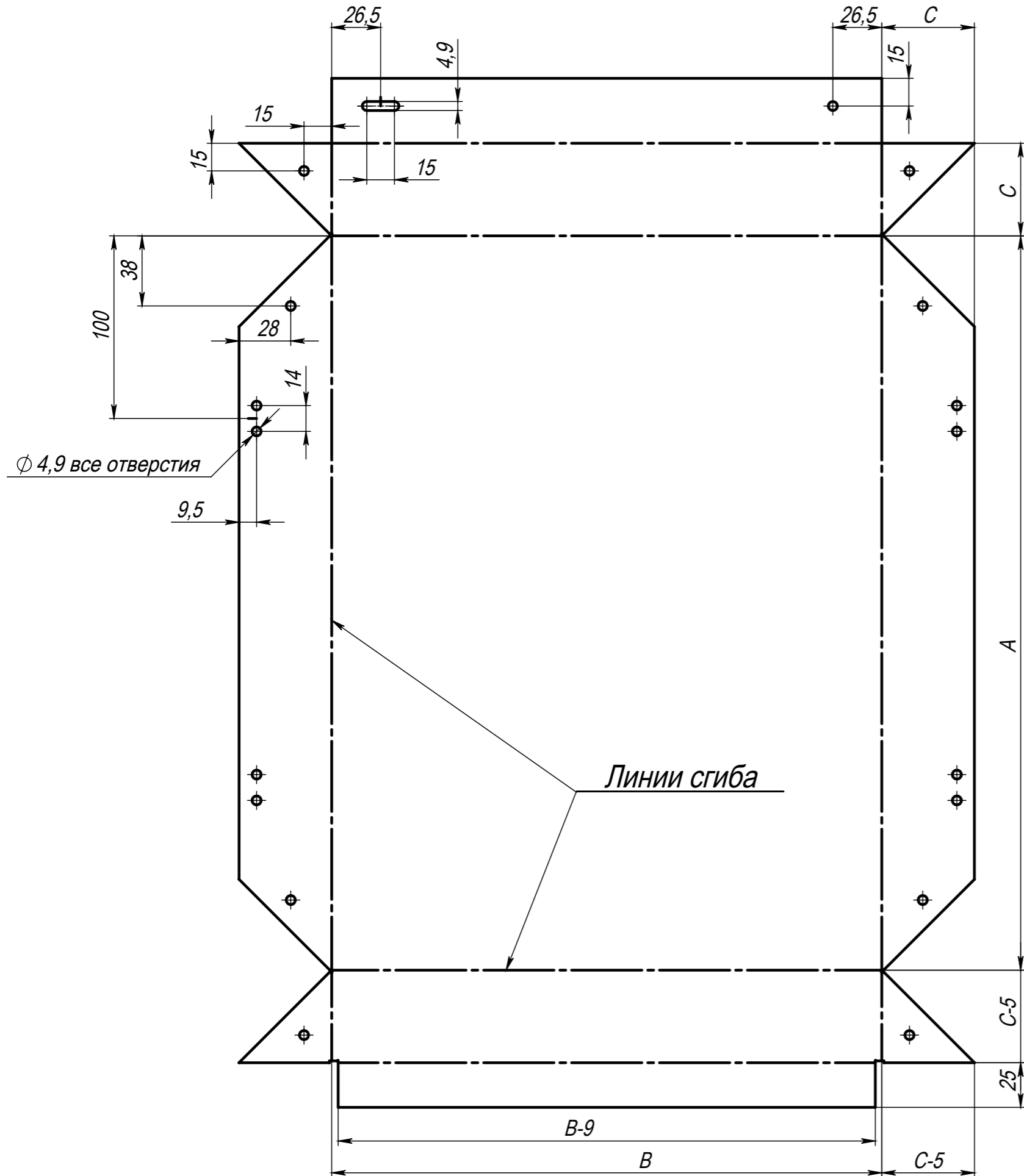

A - высота кассеты
 B - ширина кассеты
 C - высота борта кассеты

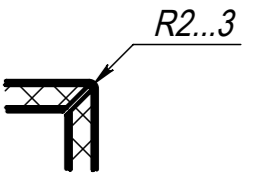
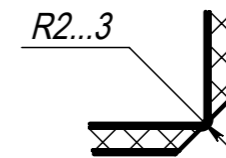
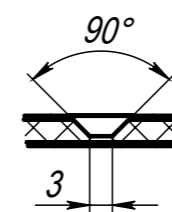

Кассета в сборе вариант №4

Для крепления на Y - профиль (вариант 2)

RLS-V-104.1253

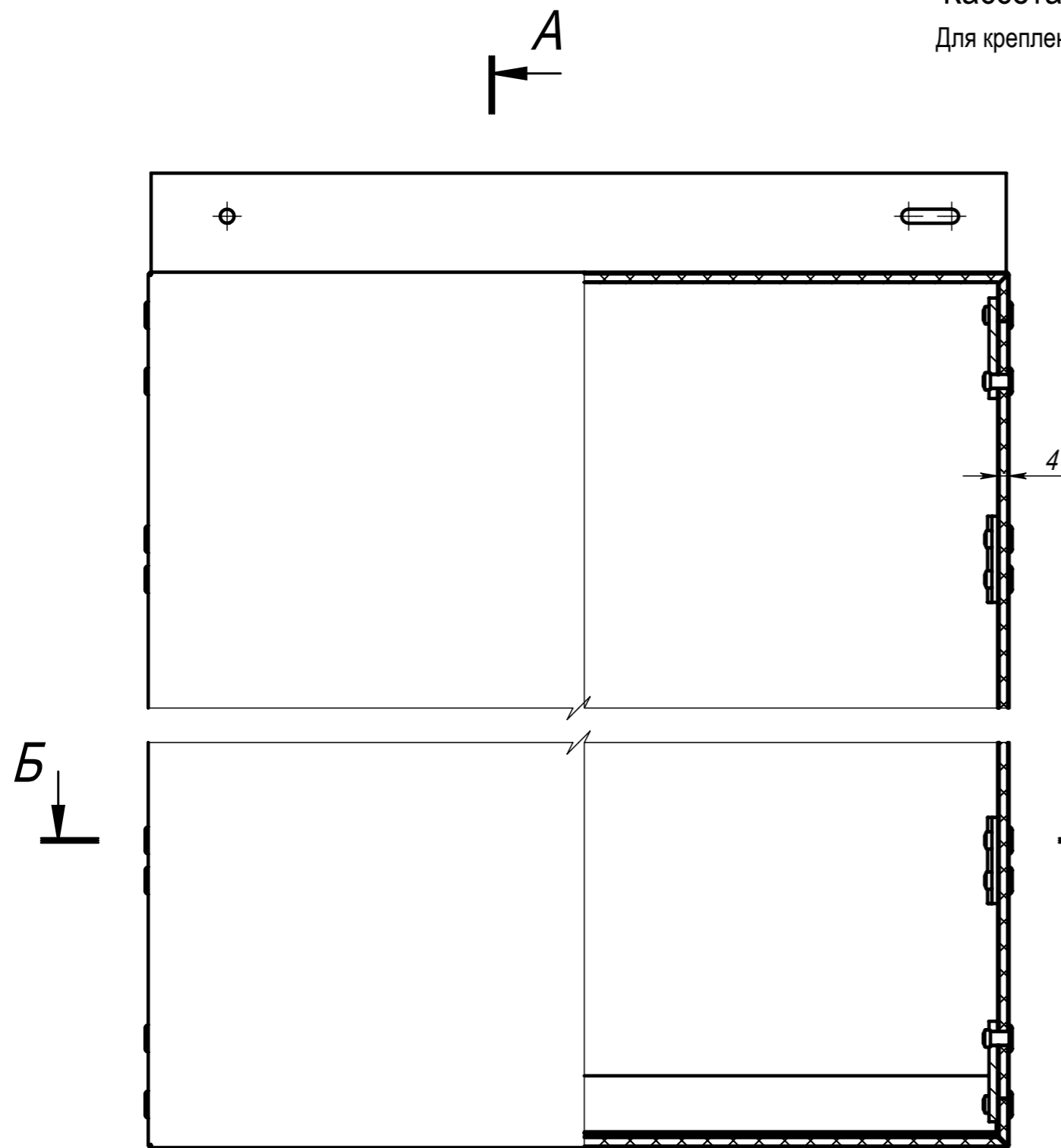

A - Высота кассеты

B - Ширина кассеты

C - Высота борта кассеты

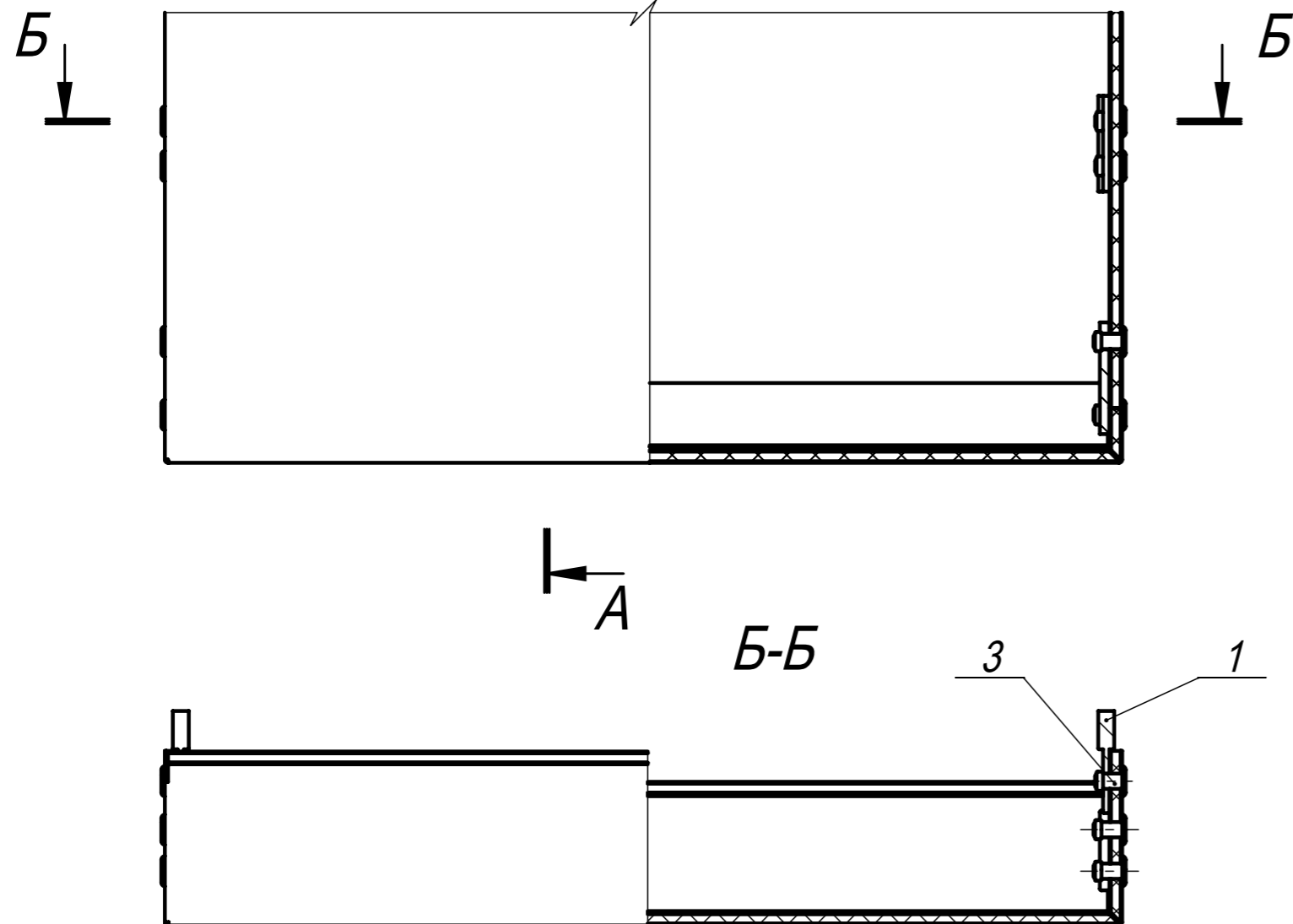
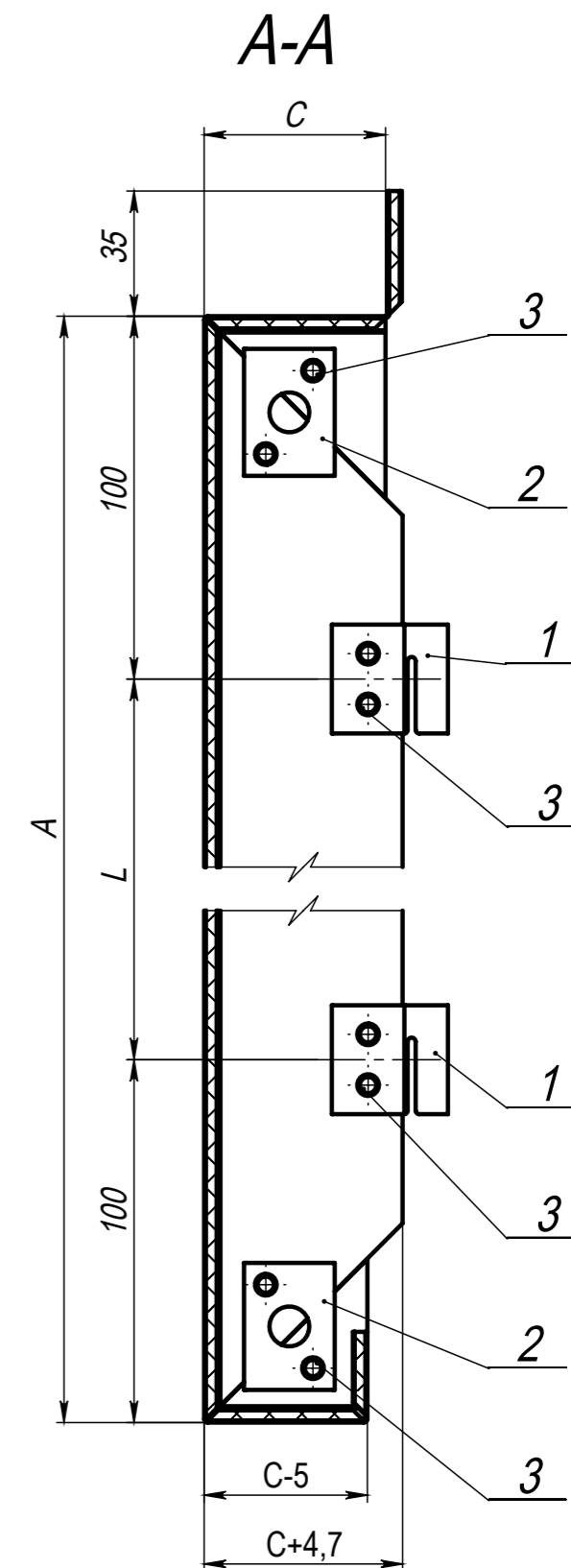

Примечание:

Размеры A, B, C, L определяются прочностными расчетами.

Поз.	Наименование	Артикул
1	Икля	EQ-BR-H
2	Соединитель угловой	EQ-BR-HI
3	Заклепка вытяжная ϕ 4,8x12 AL/A2 (A2/A2)	EQ-RI-4812AL (EQ-RI-4812A2)

Развертка кассеты вариант №4

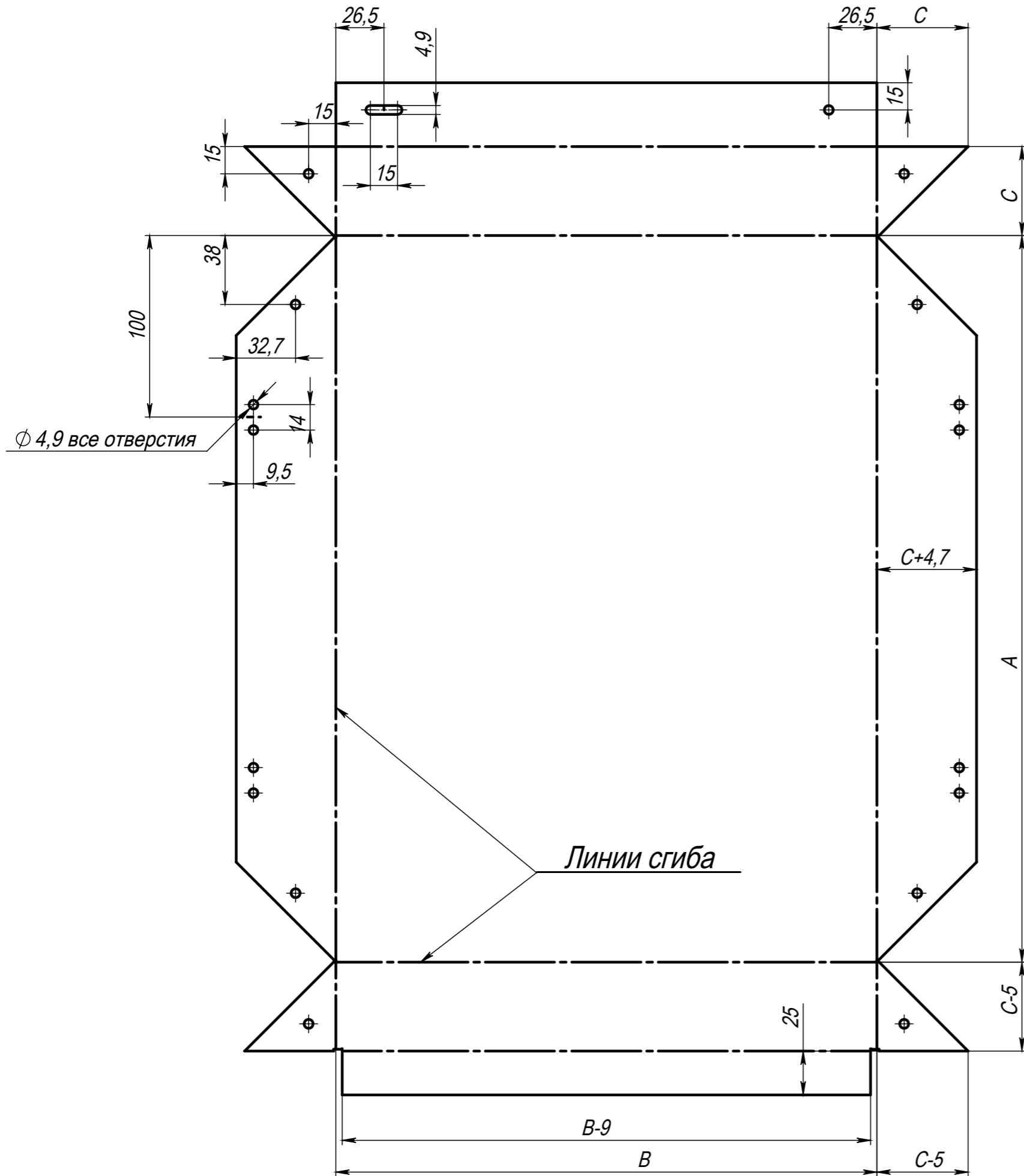

A - высота кассеты

B - ширина кассеты

C - высота борта кассеты

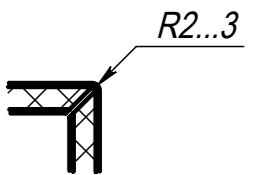
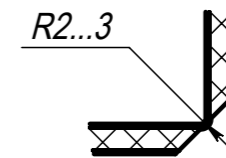
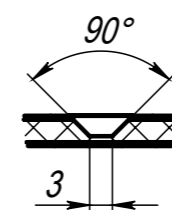

Угловая кассета в сборе вариант 1

Для крепления на Т и П - профиль

RLS-V-104.1254

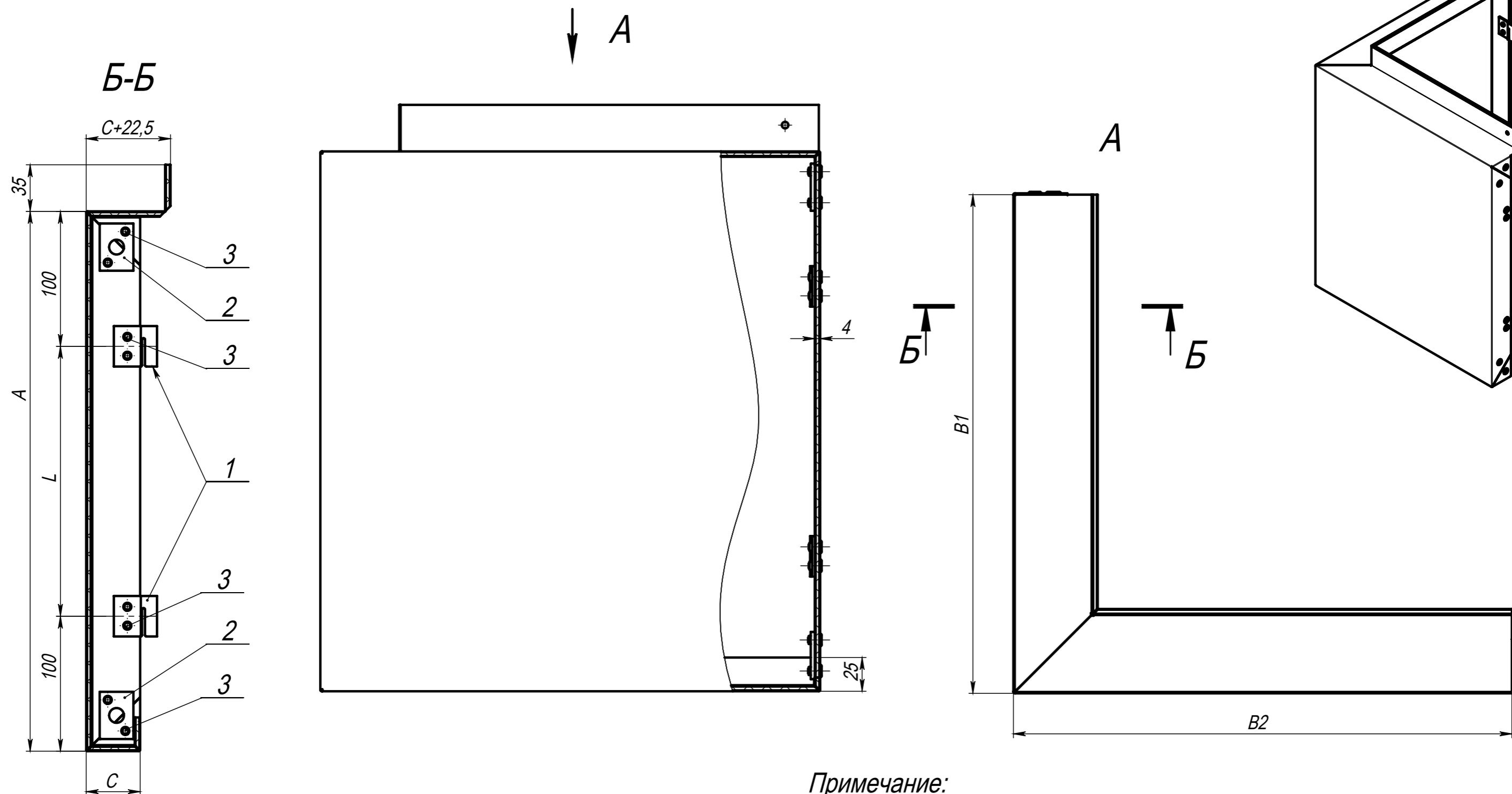

A - Высота кассеты

B1 и B2 - Ширина сторон кассеты

C - Высота борта кассеты

Примечание:

Размеры A, B, C, L определяются прочностными расчетами.

Поз.	Наименование	Артикул
1	Икля	EQ-BR-H
2	Соединитель угловой	EQ-BR-HI
3	Заклепка вытяжная ϕ 4,8x12 AL/A2 (A2/A2)	EQ-RI-4812AL (EQ-RI-4812A2)

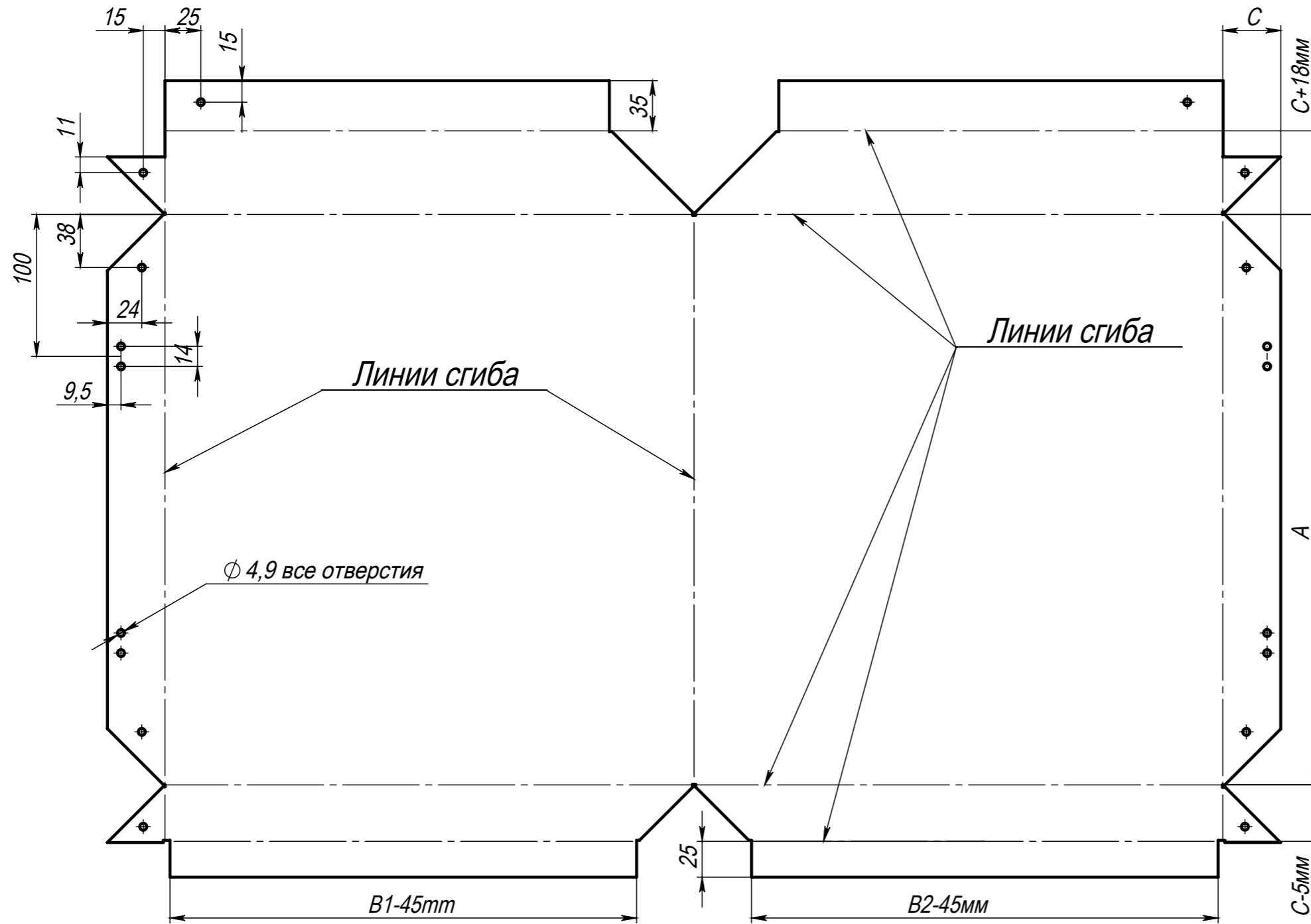

A - высота кассеты
B1 и B2 - ширина сторон кассеты
C - высота борта кассеты

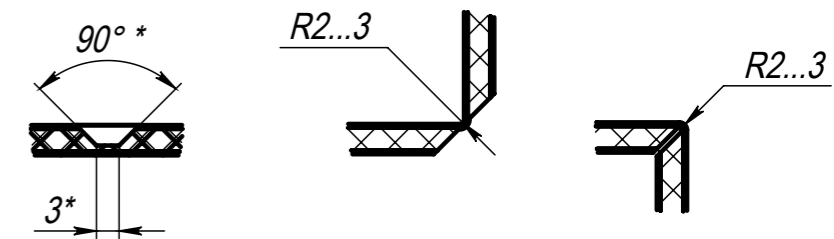

Примечание:

** Обработку по линии сгиба производить согласно рекомендациям производителя композитных панелей*

Угловая кассета в сборе вариант 2

RLS-V-104.1254.2

Для крепления на Y - профиль

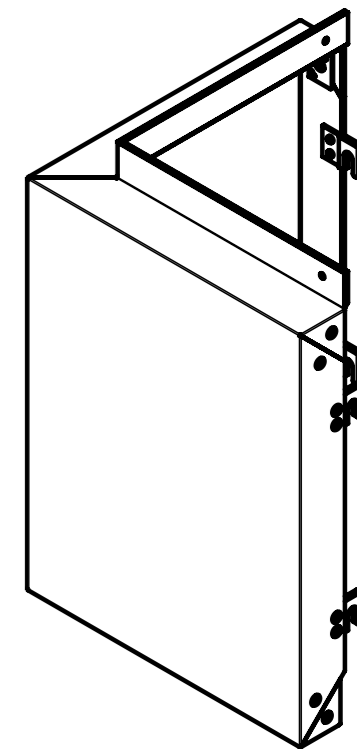
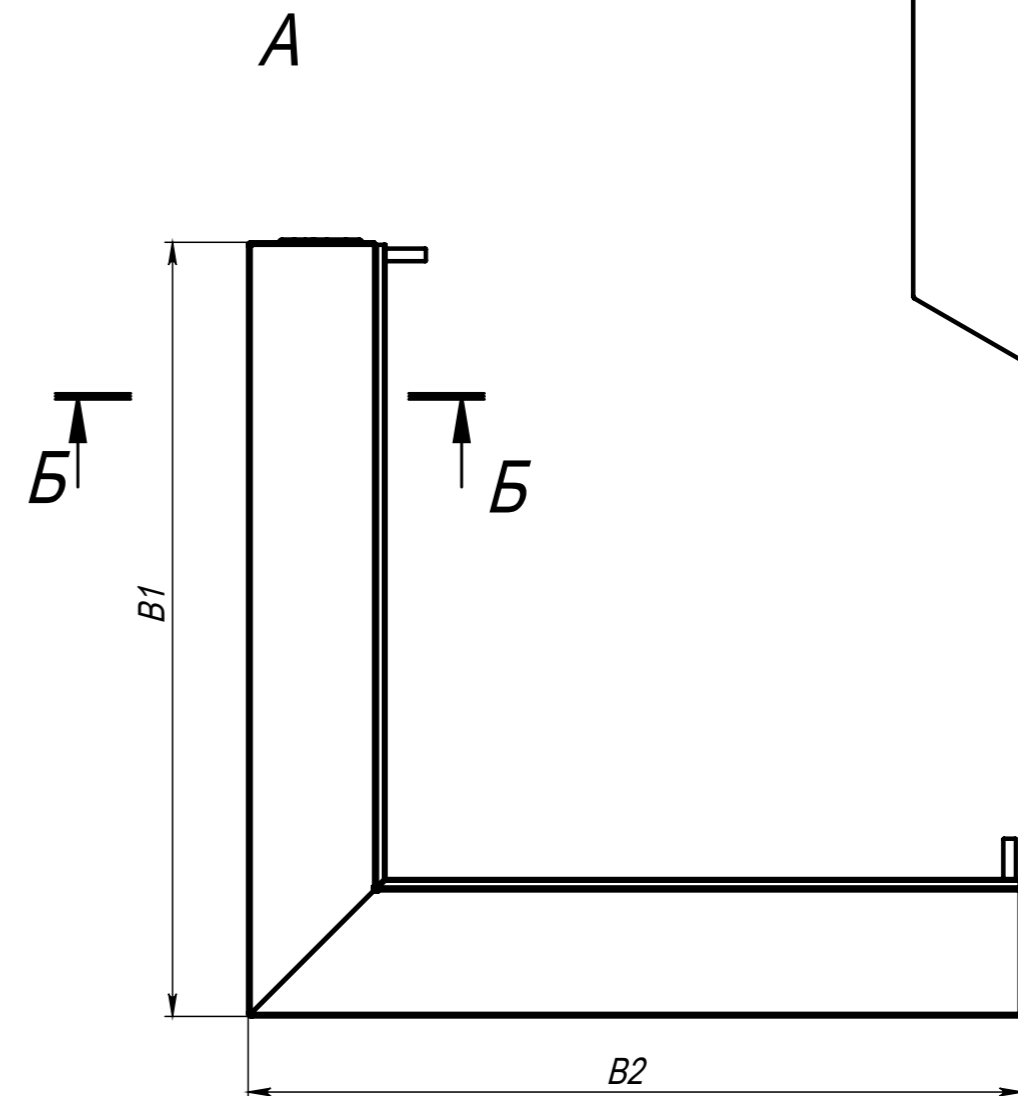
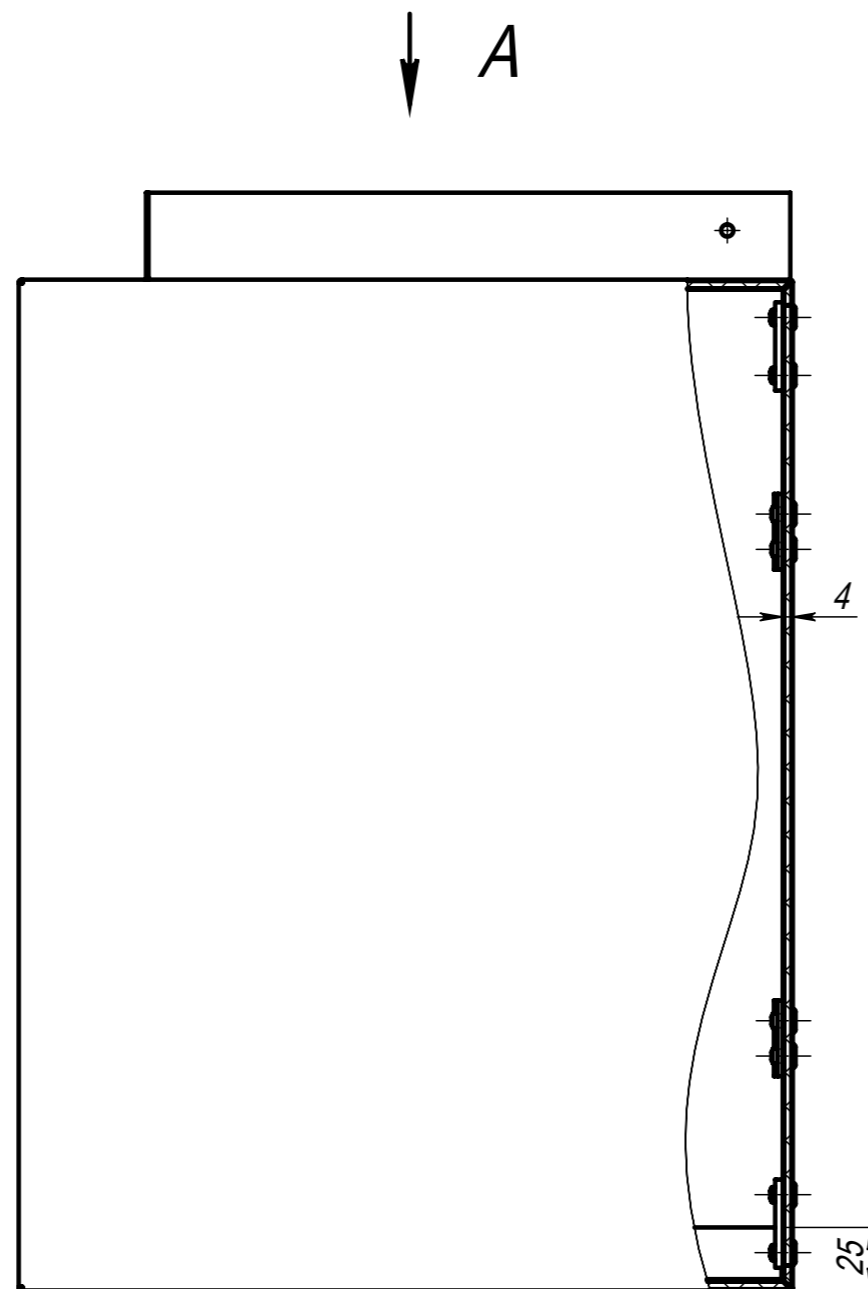
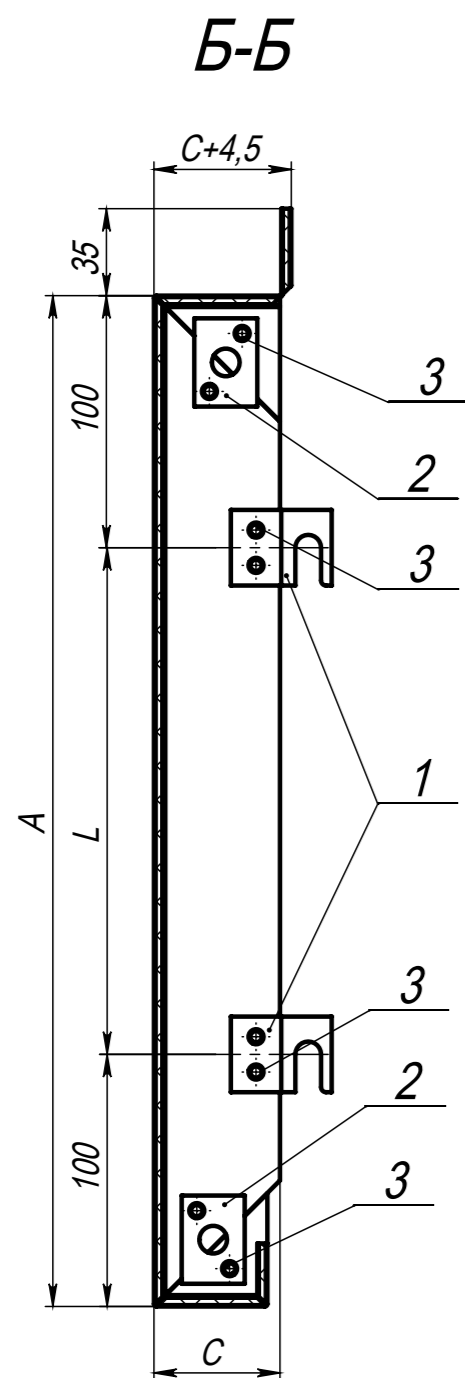

Примечание:

Размеры A, B, C, L определяются прочностными расчетами.

A - Высота кассеты

$B1$ и $B2$ - Ширина сторон кассеты

C - Высота борта кассеты

Поз.	Наименование	Артикул
1	Икля	EQ-BR-Y
2	Соединитель угловой	EQ-BR-HI
3	Заклепка вытяжная $\phi 4,8 \times 12$ AL/A2 (A2/A2)	EQ-RI-4812AL (EQ-RI-4812A2)

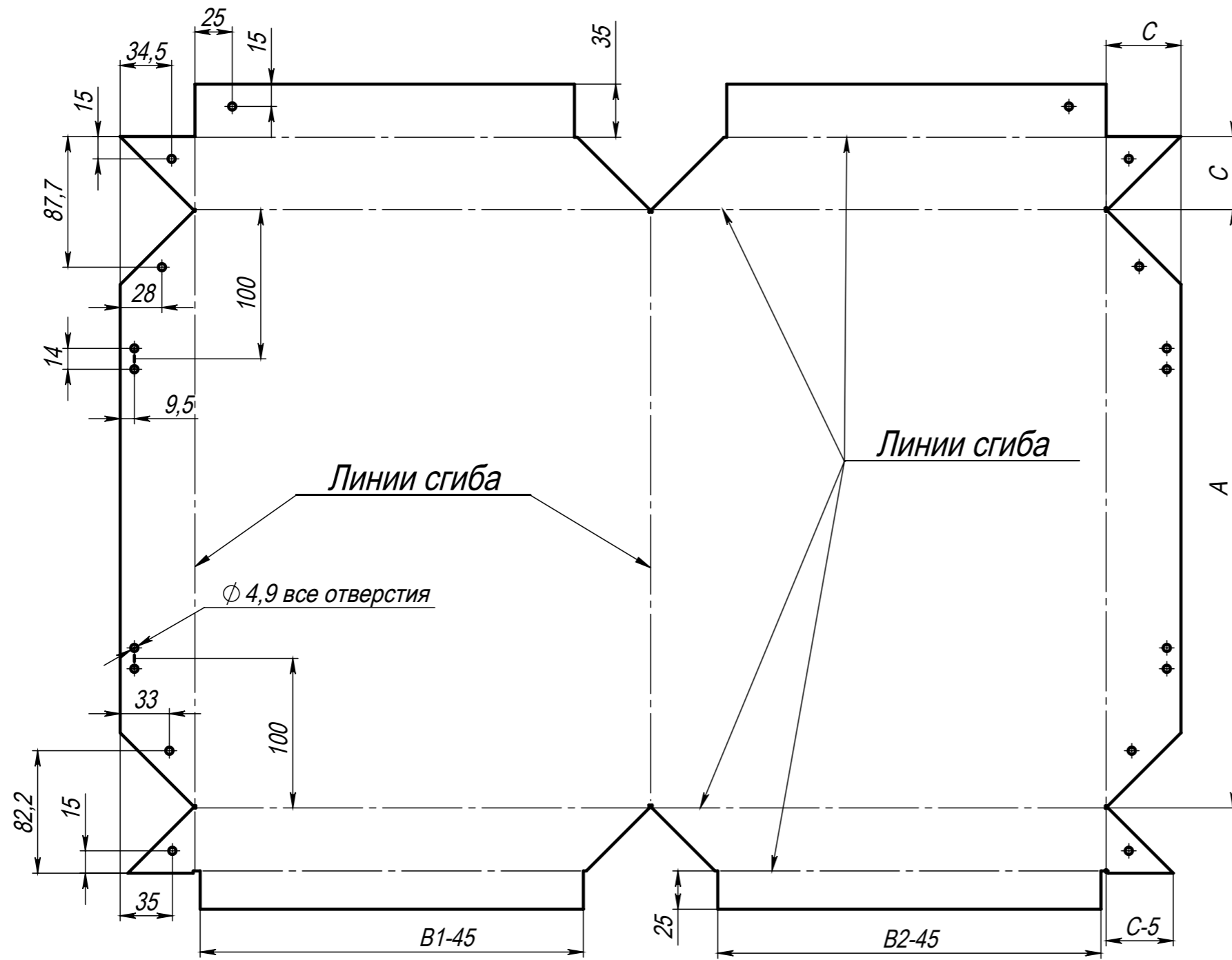

A - высота кассеты
B1 и B2 - ширина сторон кассеты
C - высота борта кассеты

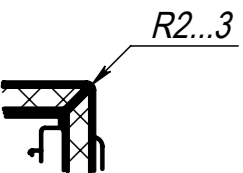
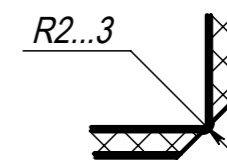
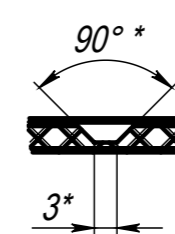

Примечание:

** Обработку по линии сгиба производить согласно рекомендациям производителя композитных панелей*

10.2 Варианты крепления кассет

крепление кассеты на Т - профиль

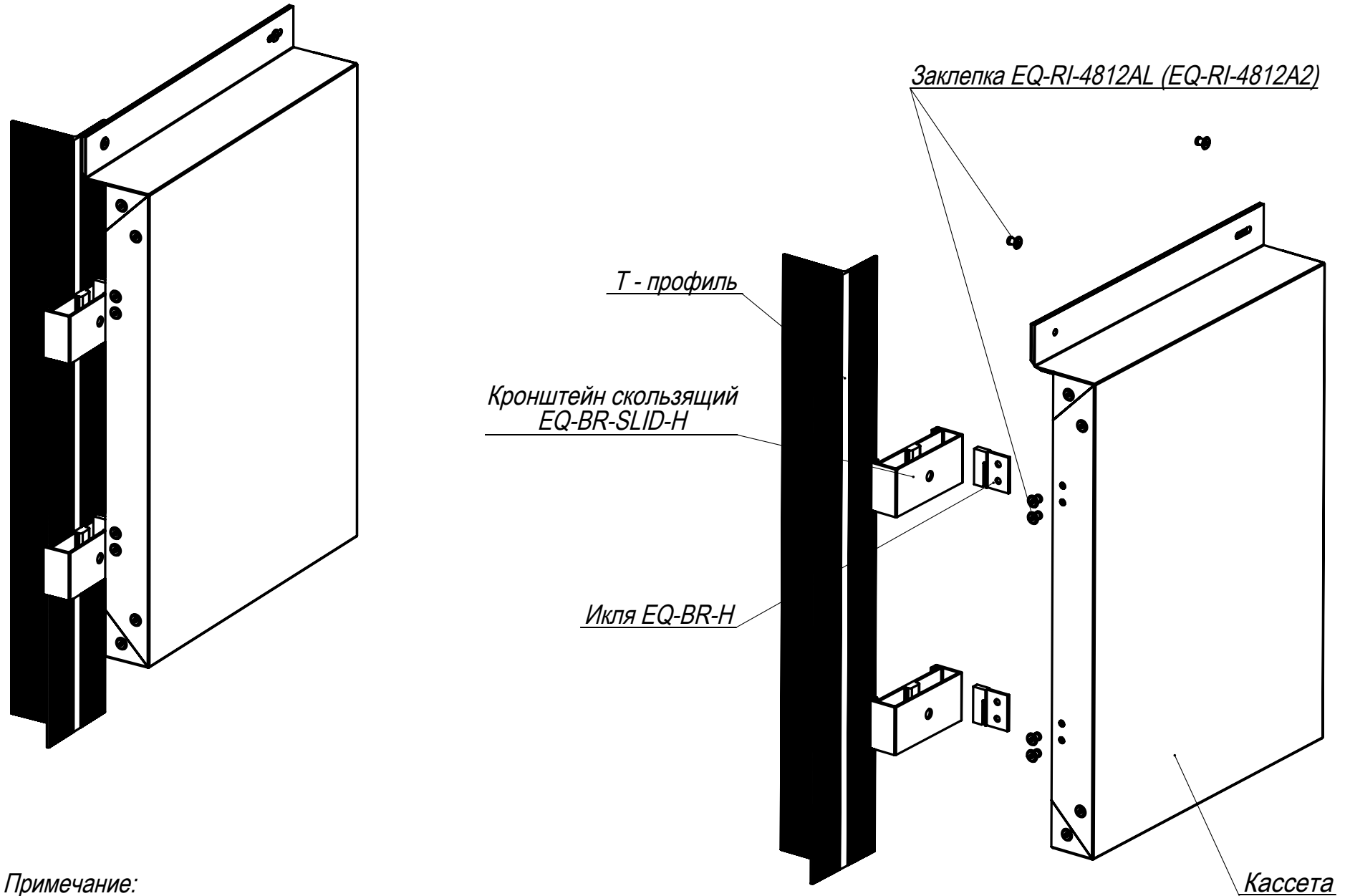

Примечание:

Крепление кассеты к П профилю выполняется аналогично

Крепление кассеты на Y - профиль (вариант 1)

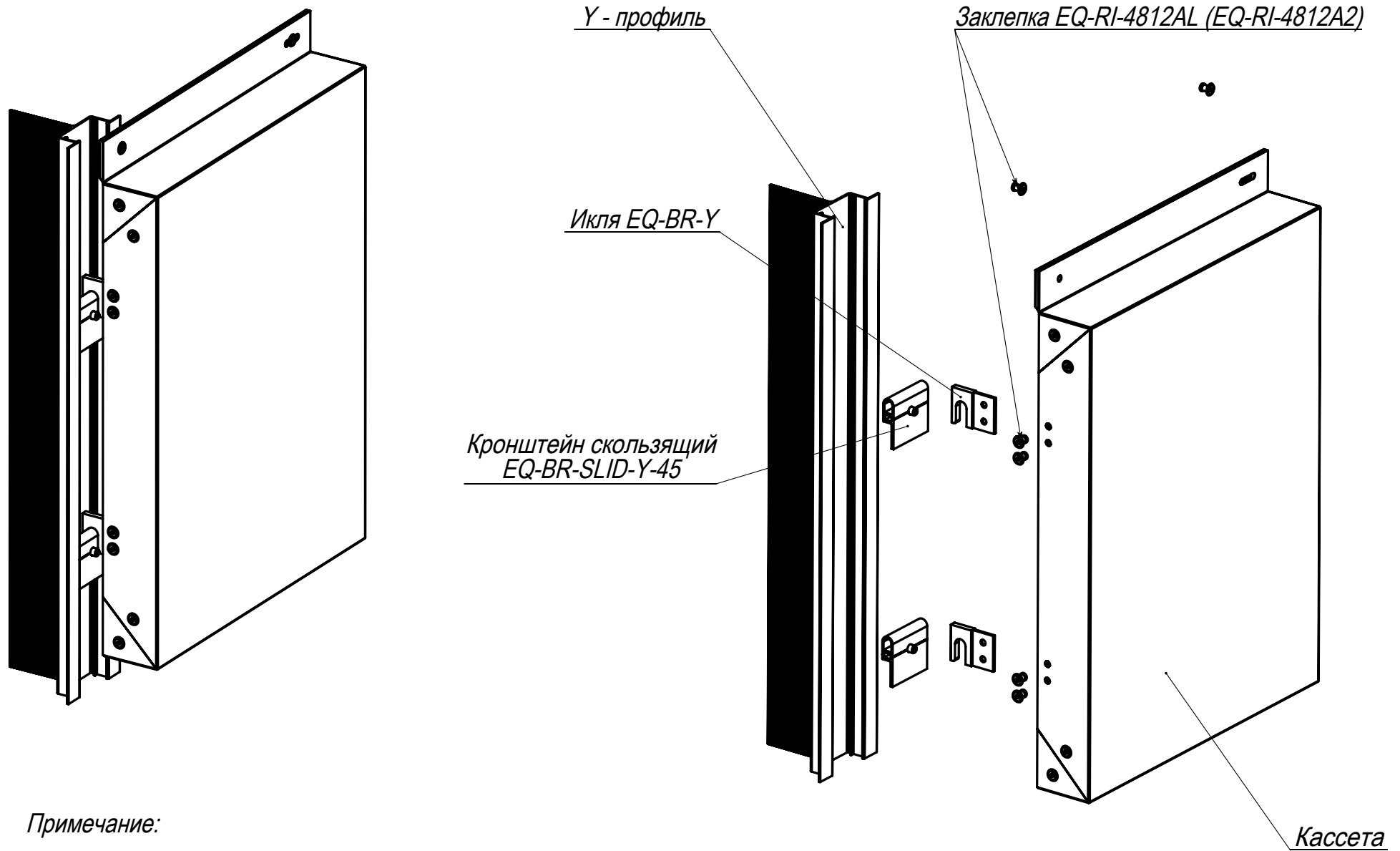

Примечание:

Крепление кассеты к Y-78,98,128 профилям выполняется аналогично

Крепление кассеты на Y - профиль (вариант 2)

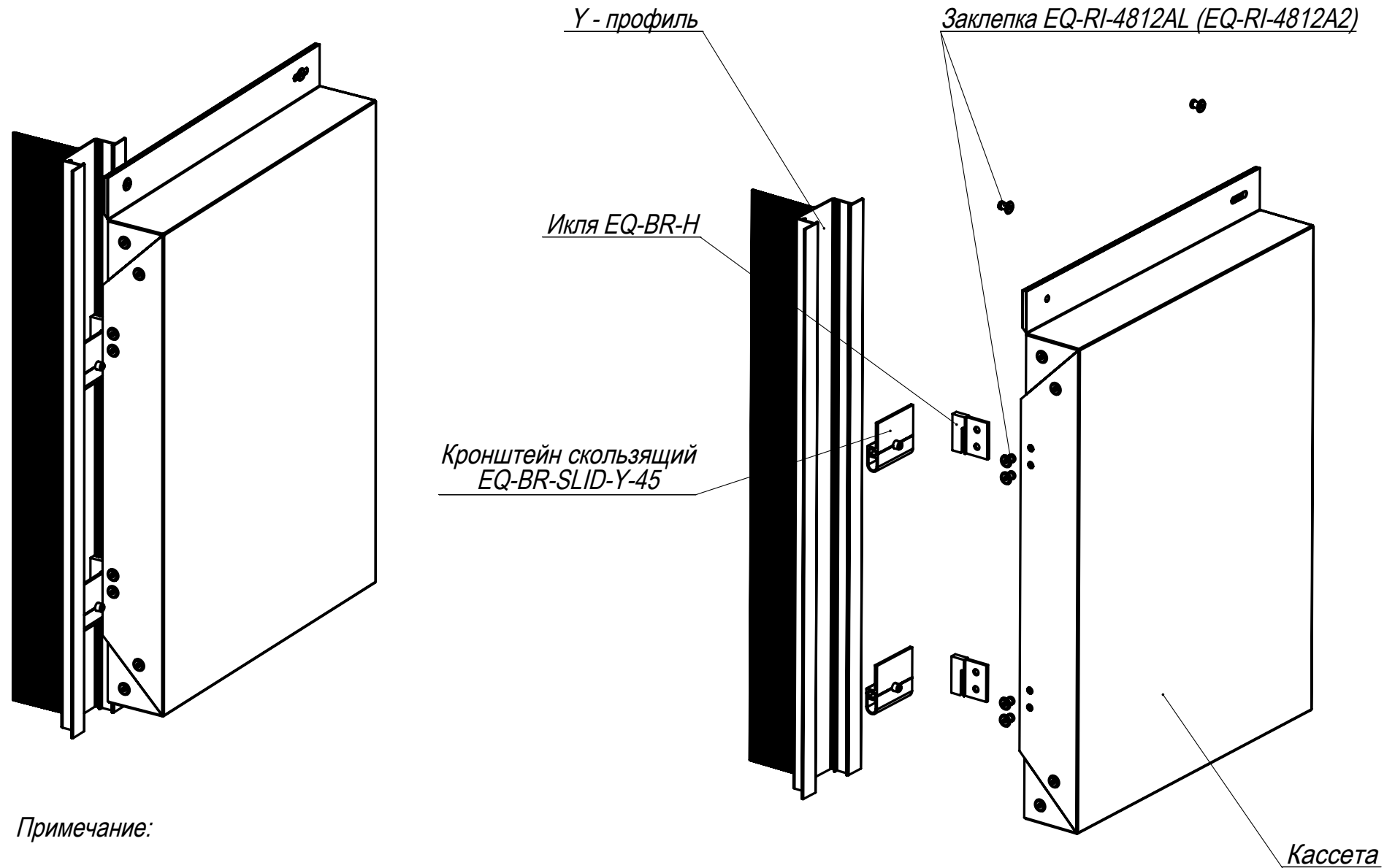

Примечание:

Крепление кассеты к Y-78,98,128 профилям выполняется аналогично

Крепление кассеты на Y - профиль
с применением фиксатора EQ-CL-60

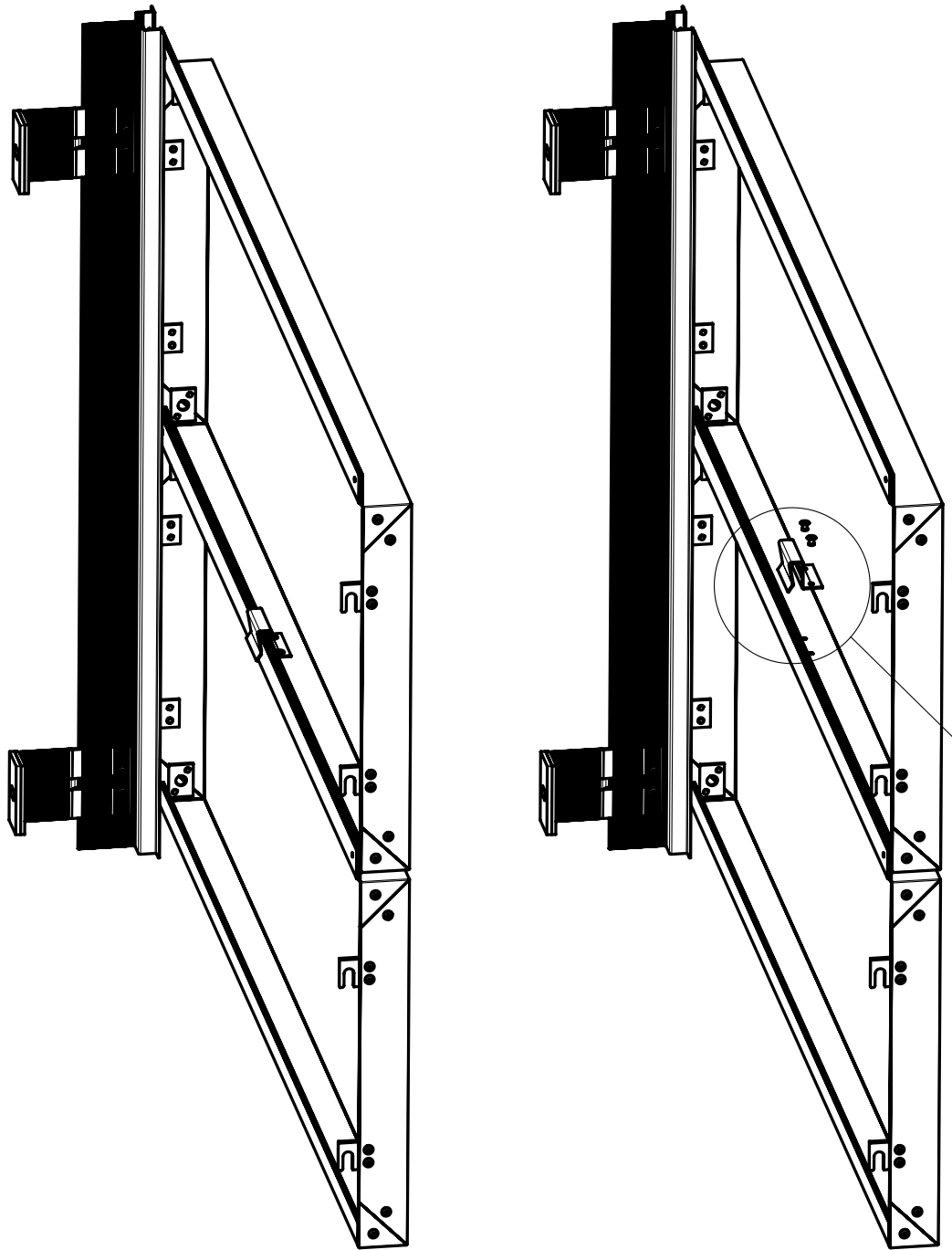

A

Заклепка EQ-RI-4812AL (EQ-RI-4812A2)

Фиксатор EQ-CL-60

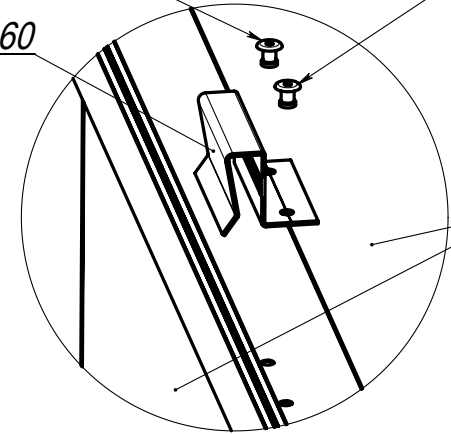

Кассета

Фиксатор EQ-CL-60

Кассета

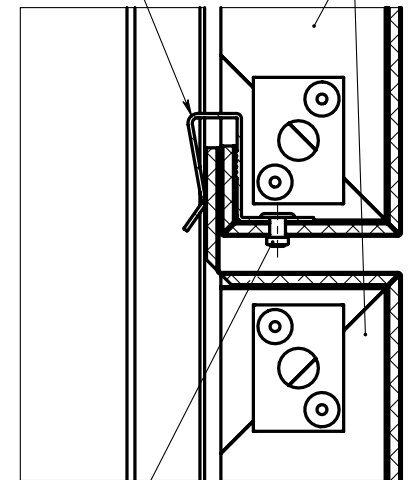

Заклепка EQ-RI-4812AL (EQ-RI-4812A2)

Примечание:

Крепление кассеты к Y-78,98,128 профилям выполняется аналогично

Крепление облицовочной панели на направляющие из Т - профиля

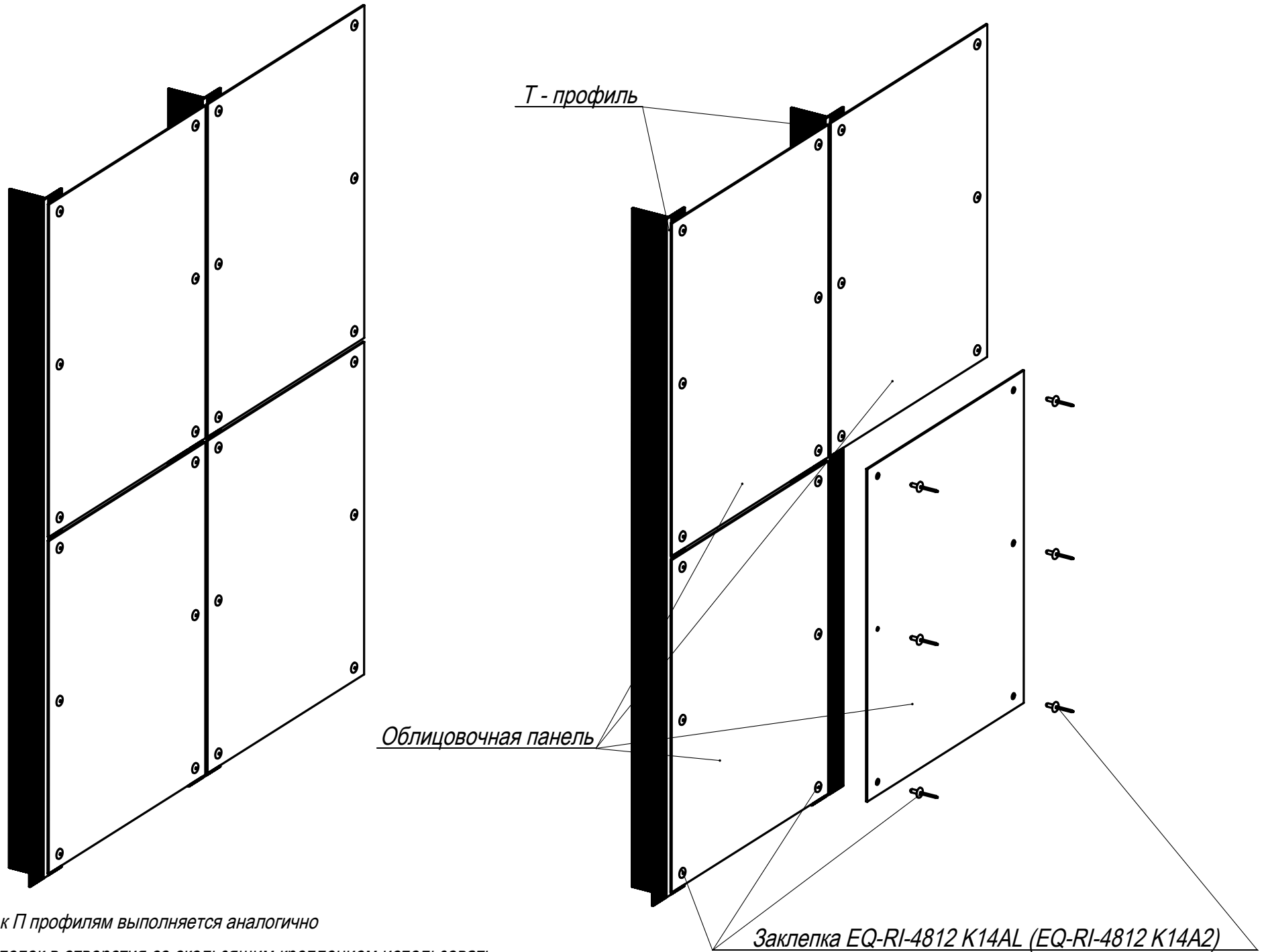

Примечание:

1. Крепление панели к П профилям выполняется аналогично
2. При установке заклепок в отверстия со скользящим креплением использовать специальные насадки для создания подвижных соединений .

Крепление облицовочной панели на направляющие из Y - профиля

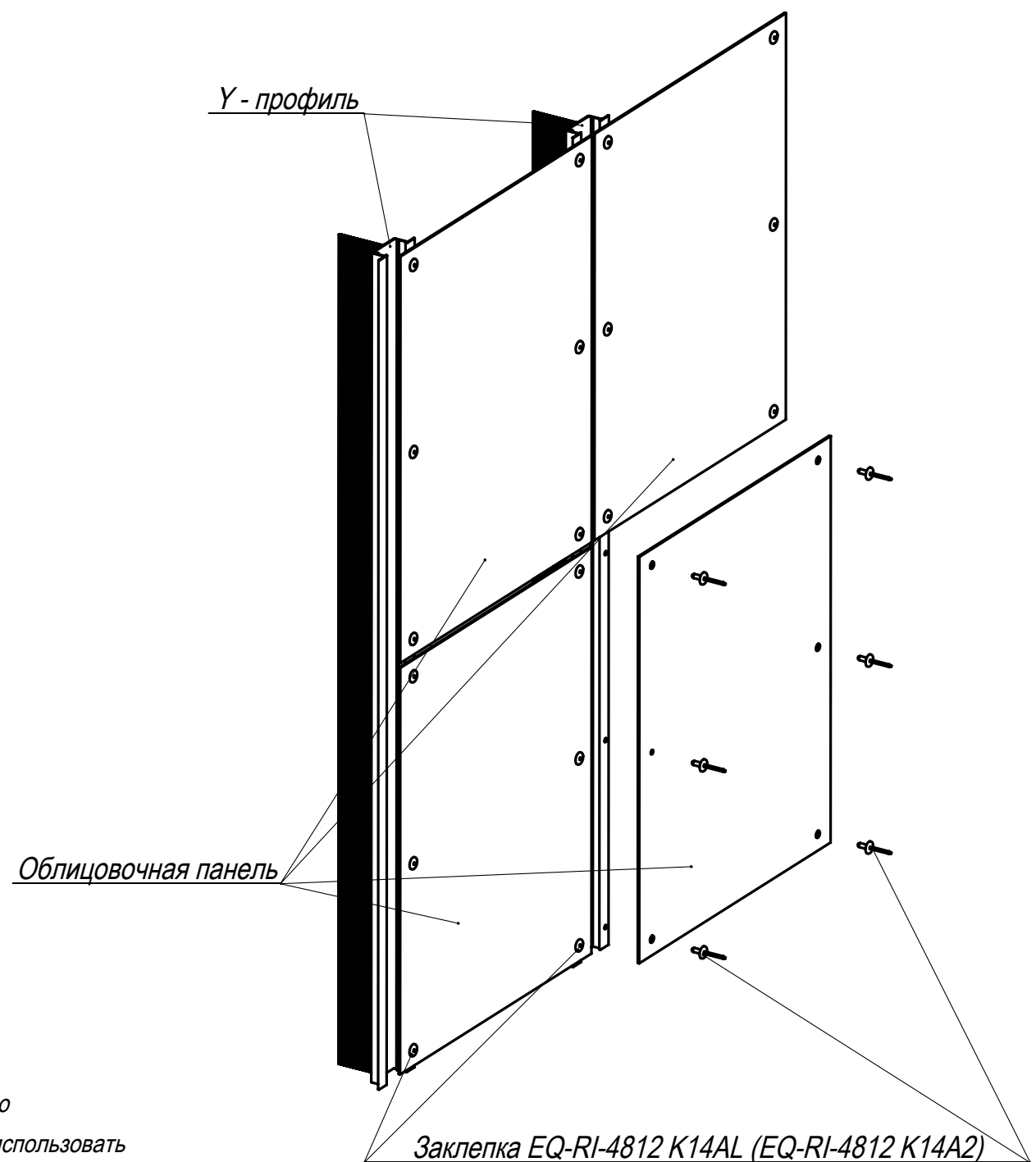
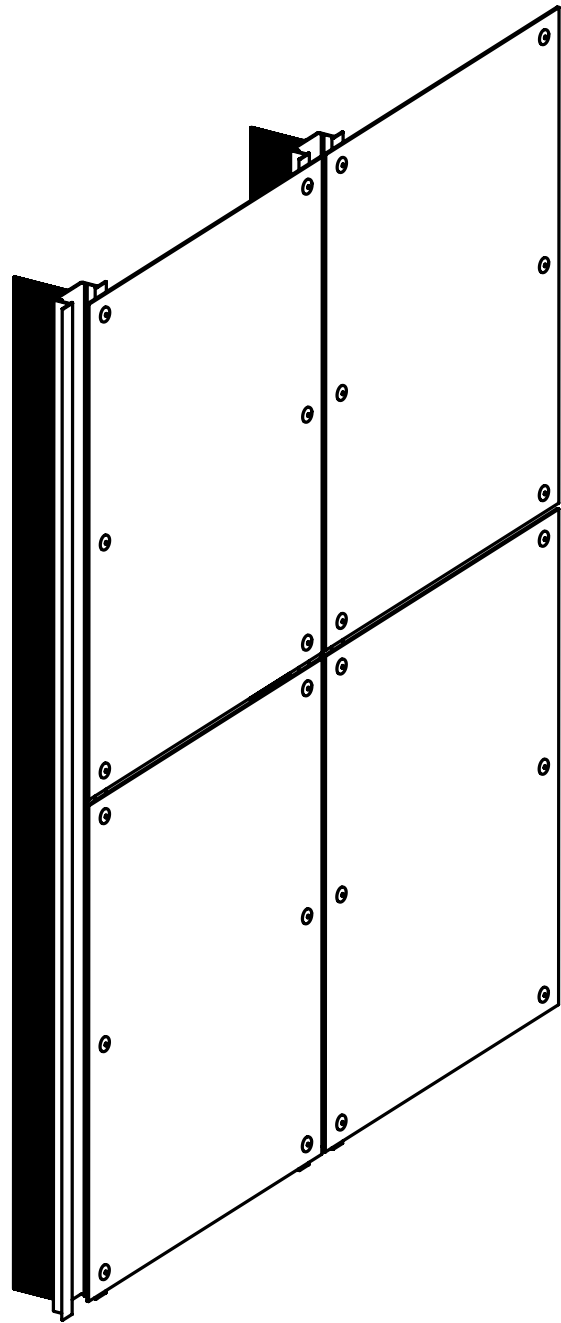

Примечание:

1. Крепление панели к Y-78,98,128 профилям выполняется аналогично
2. При установке заклепок в отверстия со скользящим креплением использовать специальные насадки для создания подвижных соединений.

11. Варианты раскладки облицовки

Крепление кассет на Т и П профилях

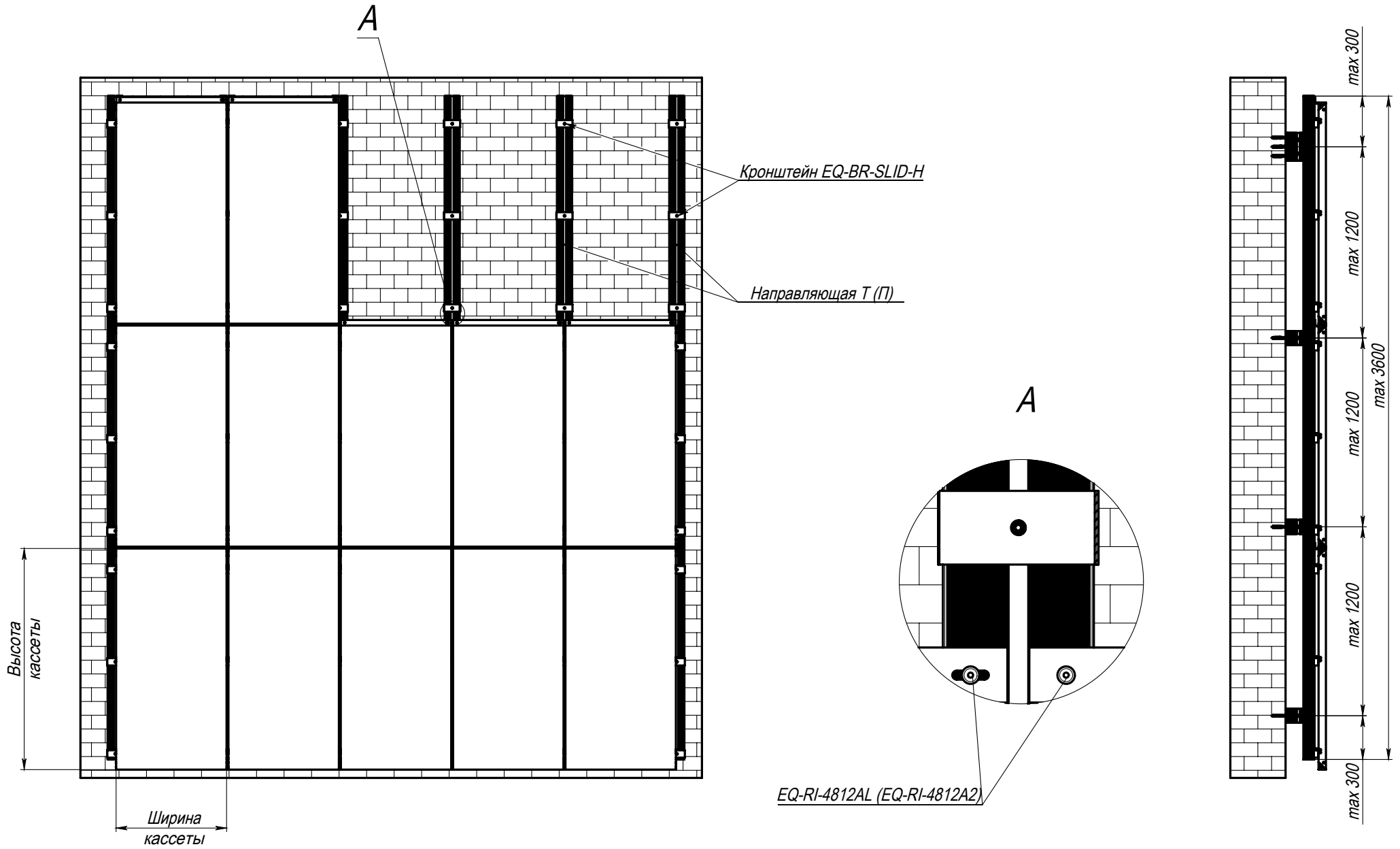

A

EQ-RI-4812AL (EQ-RI-4812A2)

Технические параметры конструкций в проектах фасадов зданий и сооружений подтверждать прочностными расчетами.

Крепление кассет на Y профиле

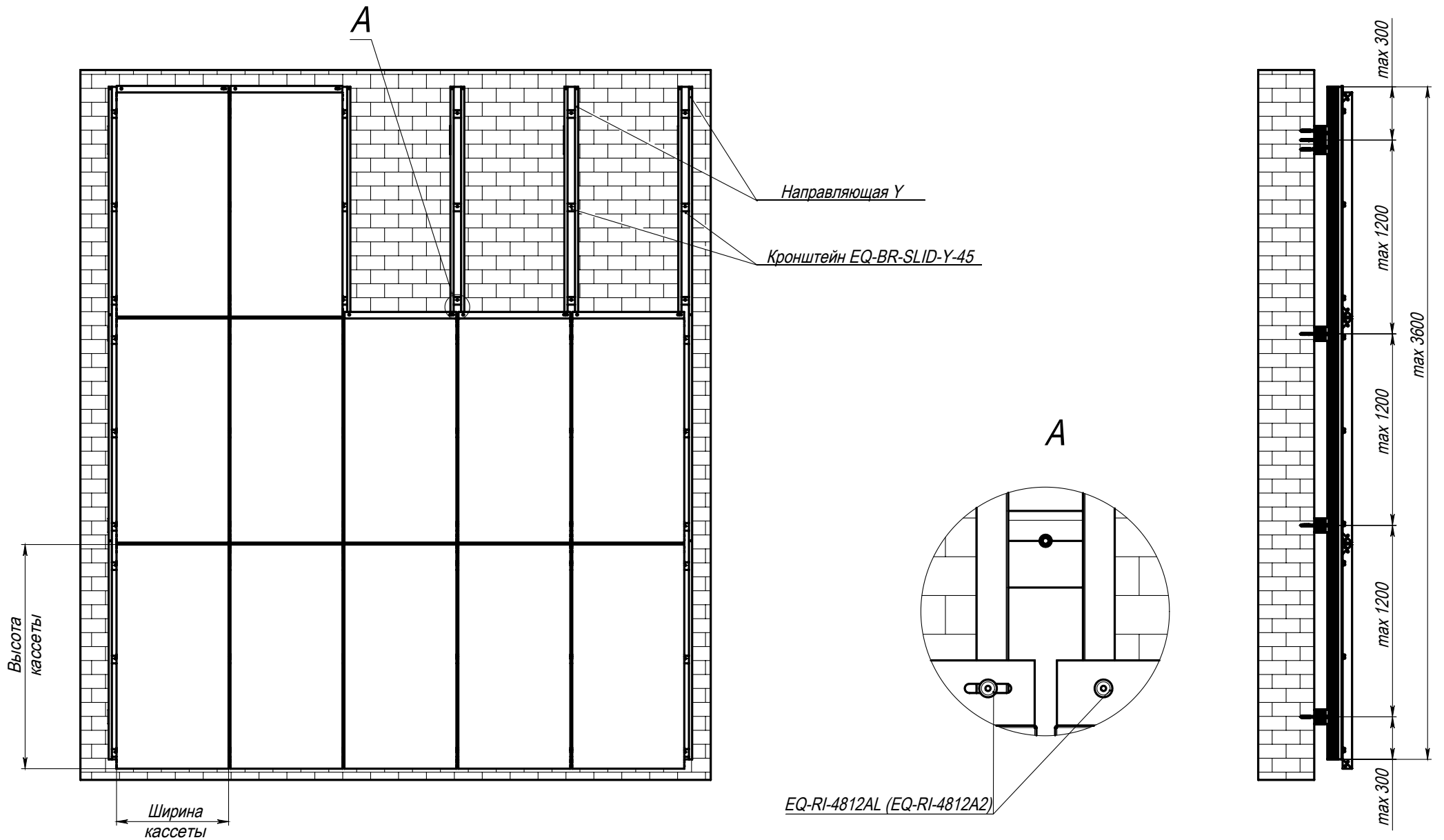

Примечание:

Крепление кассеты к Y-78,98,128 профилям выполняется аналогично

Технические параметры конструкций в проектах фасадов зданий и сооружений подтверждать прочностными расчетами.

Крепление кассет на П профиле на межэтажных перекрытиях

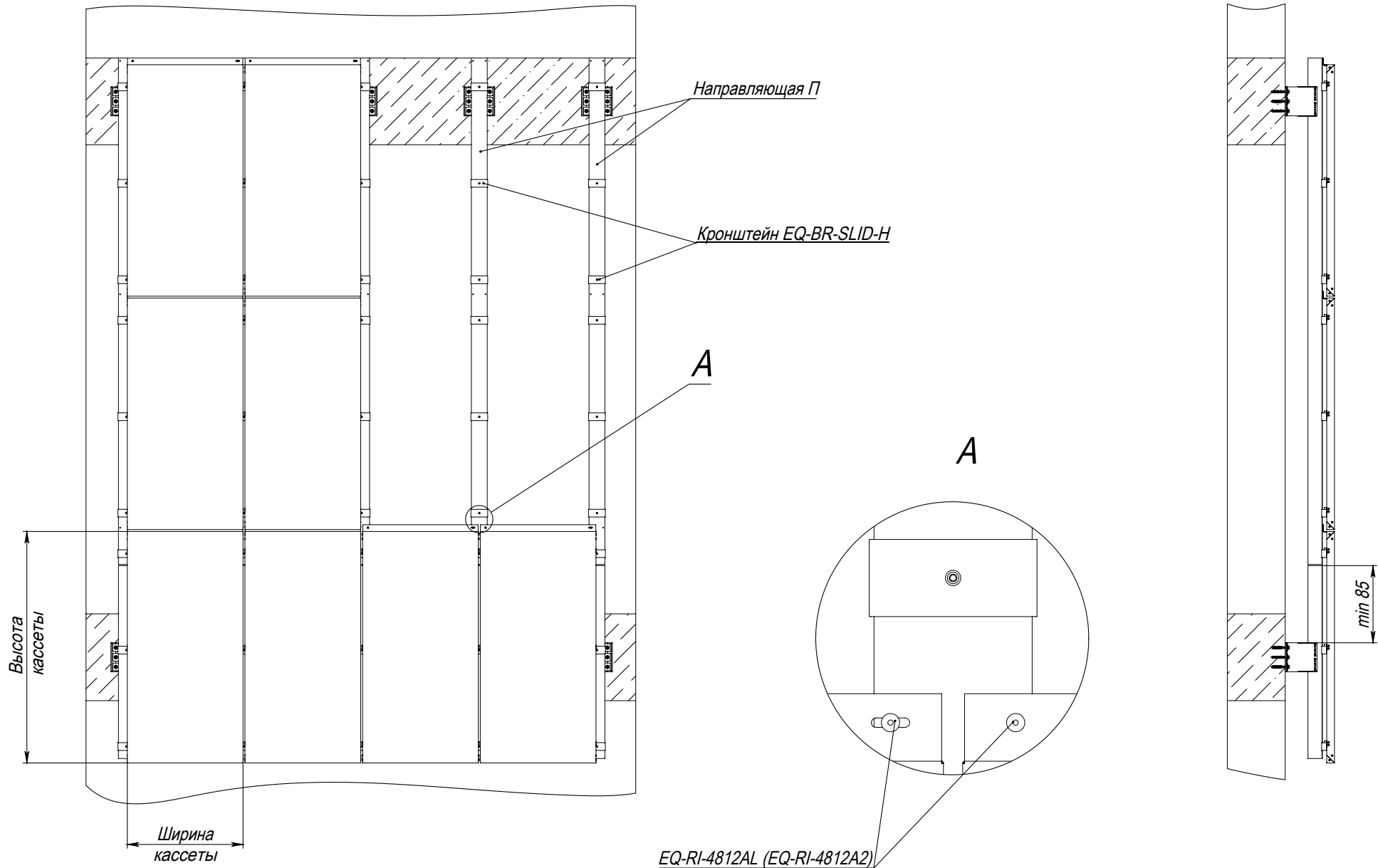

Технические параметры конструкций в проектах фасадов зданий и сооружений подтверждать прочностными расчетами.

Крепление кассет на Y-78,98,128 профиле на межэтажных перекрытиях

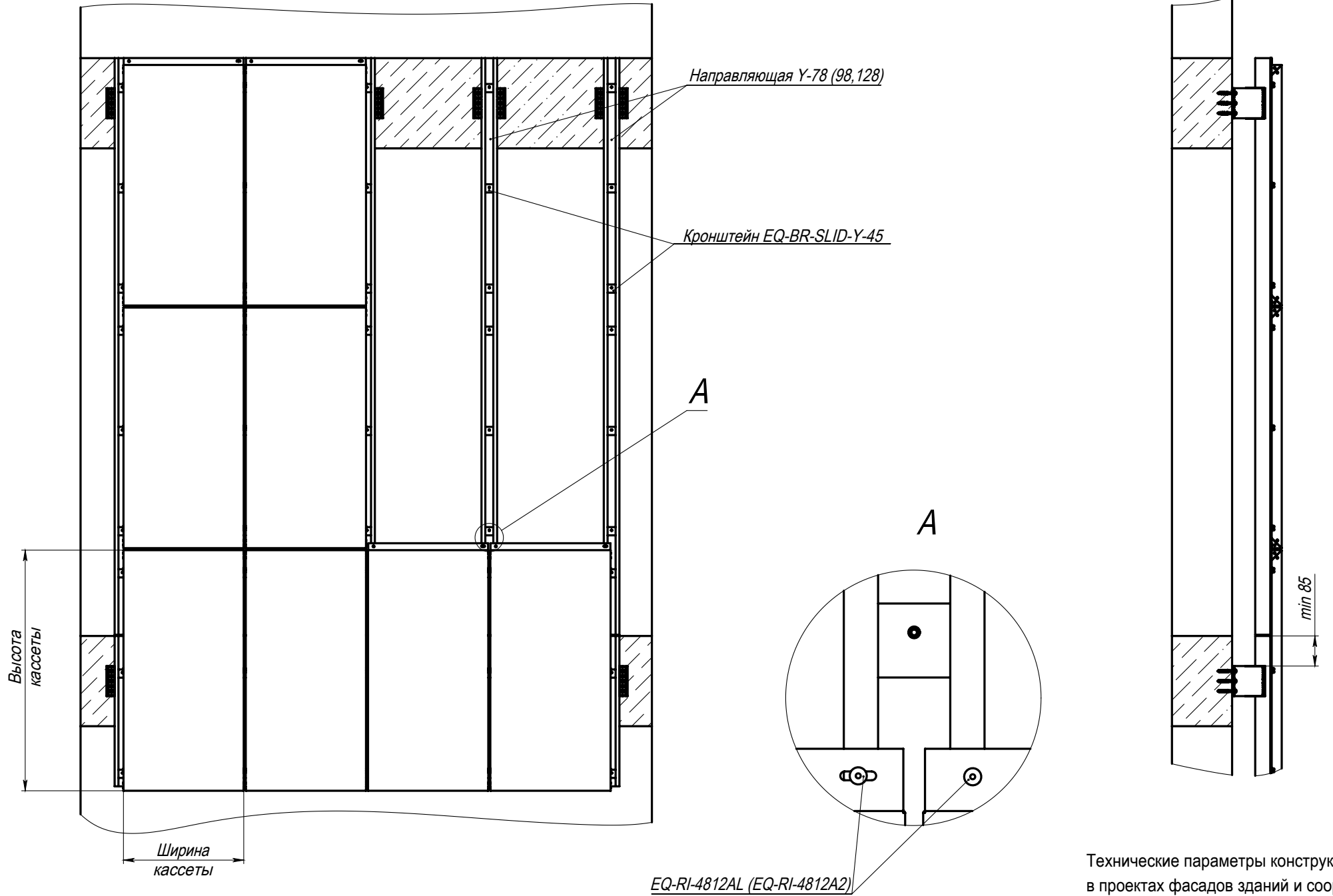

Технические параметры конструкций в проектах фасадов зданий и сооружений подтверждать прочностными расчетами.

Крепление кассет на П профиле в месте оконного проема

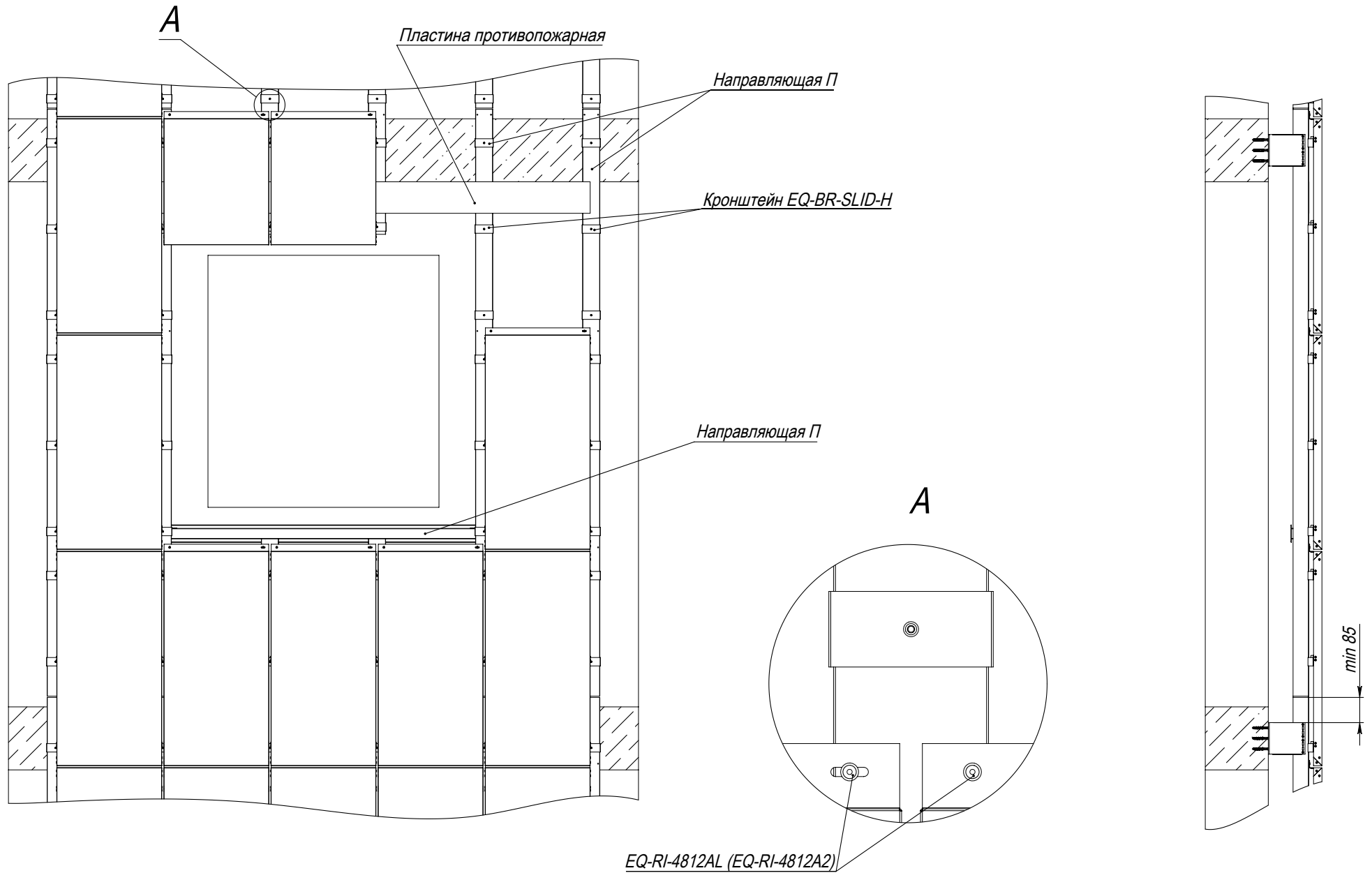

Технические параметры конструкций в проектах фасадов зданий и сооружений подтверждать прочностными расчетами.

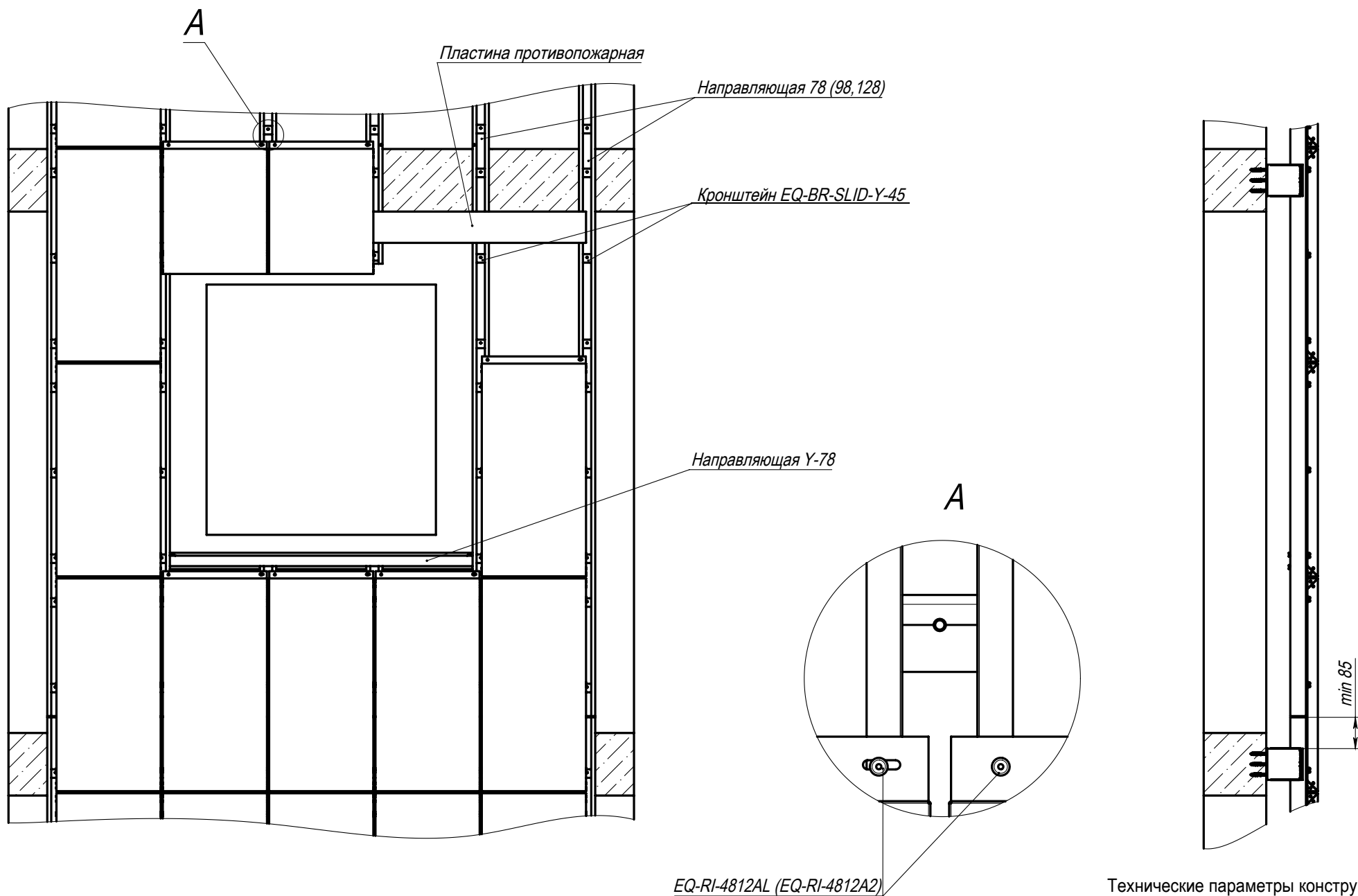

Технические параметры конструкций в проектах фасадов зданий и сооружений подтверждать прочностными расчетами.

Крепление облицовочных панелей на Т и П профилях
Крепление на У-профили выполняется аналогично

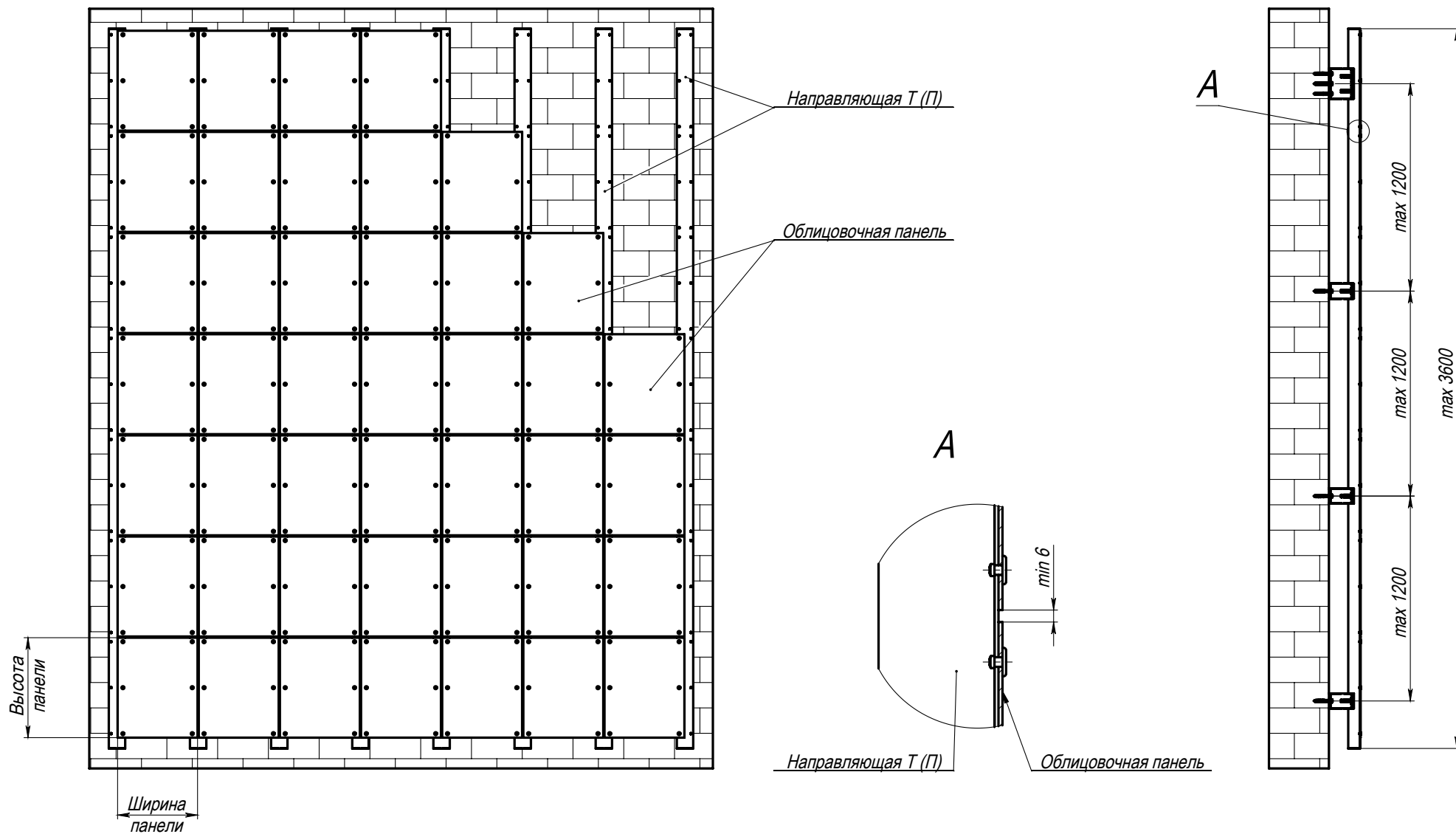

Технические параметры конструкций в проектах фасадов зданий и сооружений подтверждать прочностными расчетами.

Схема крепление облицовочных панелей

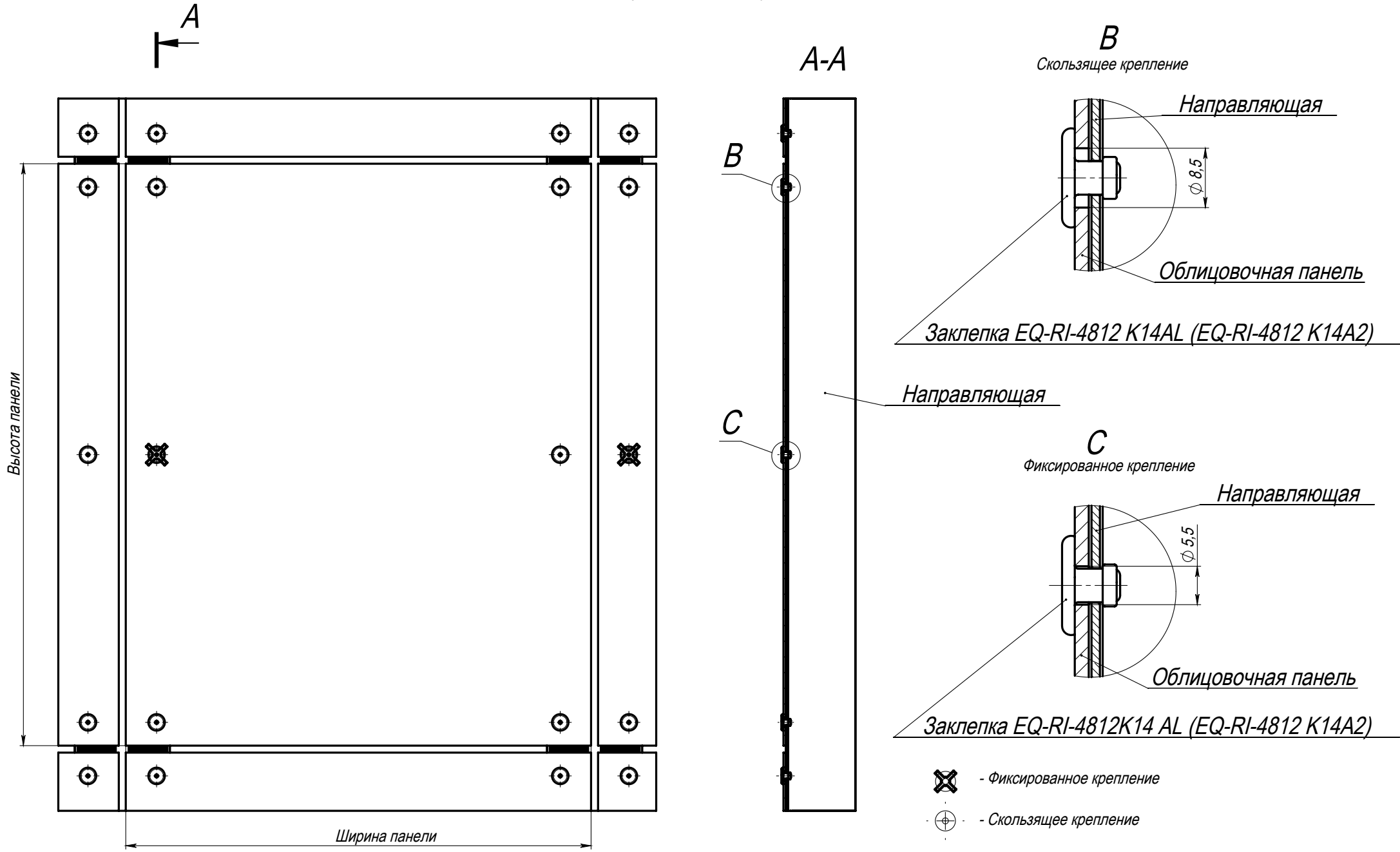

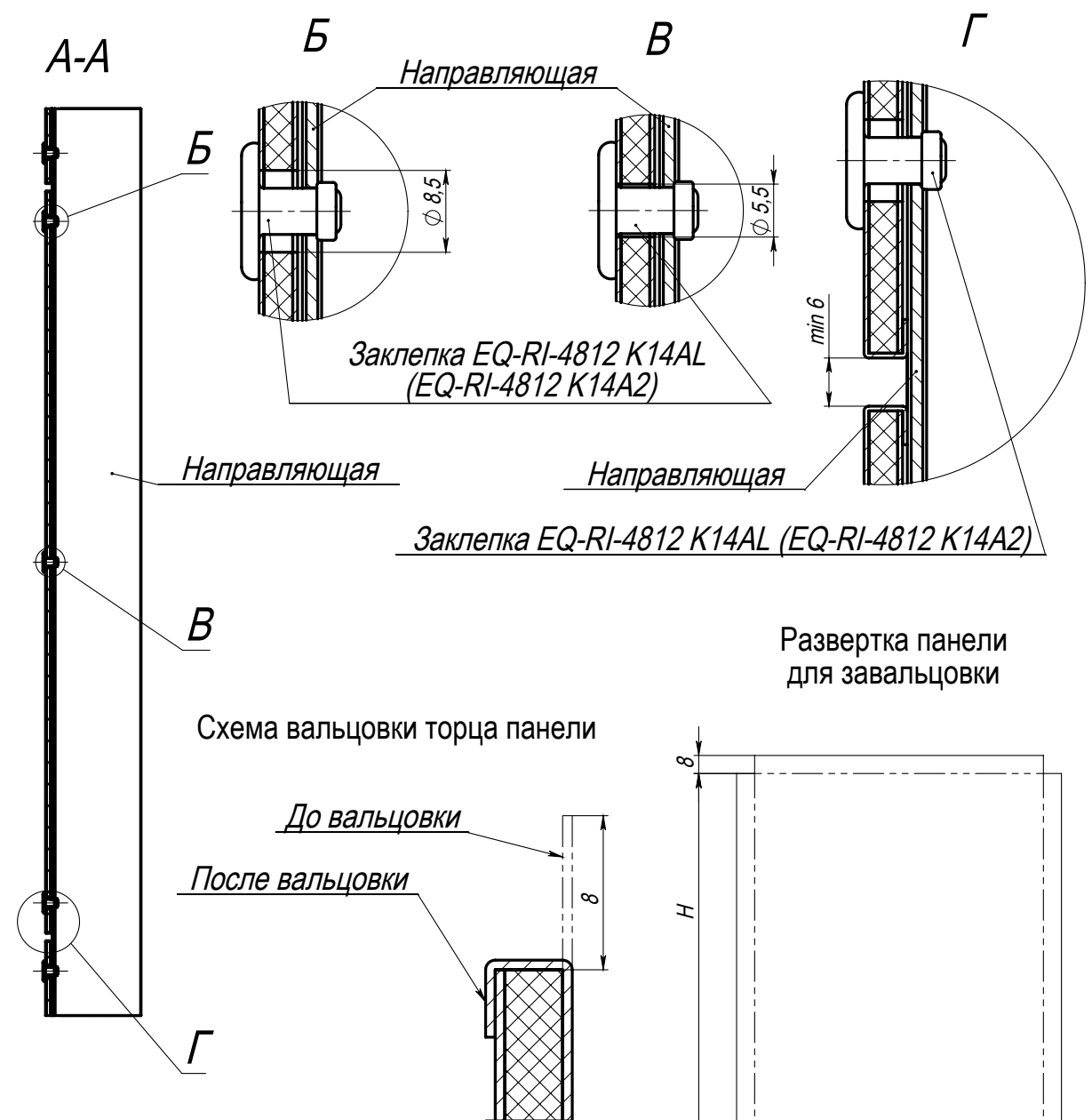
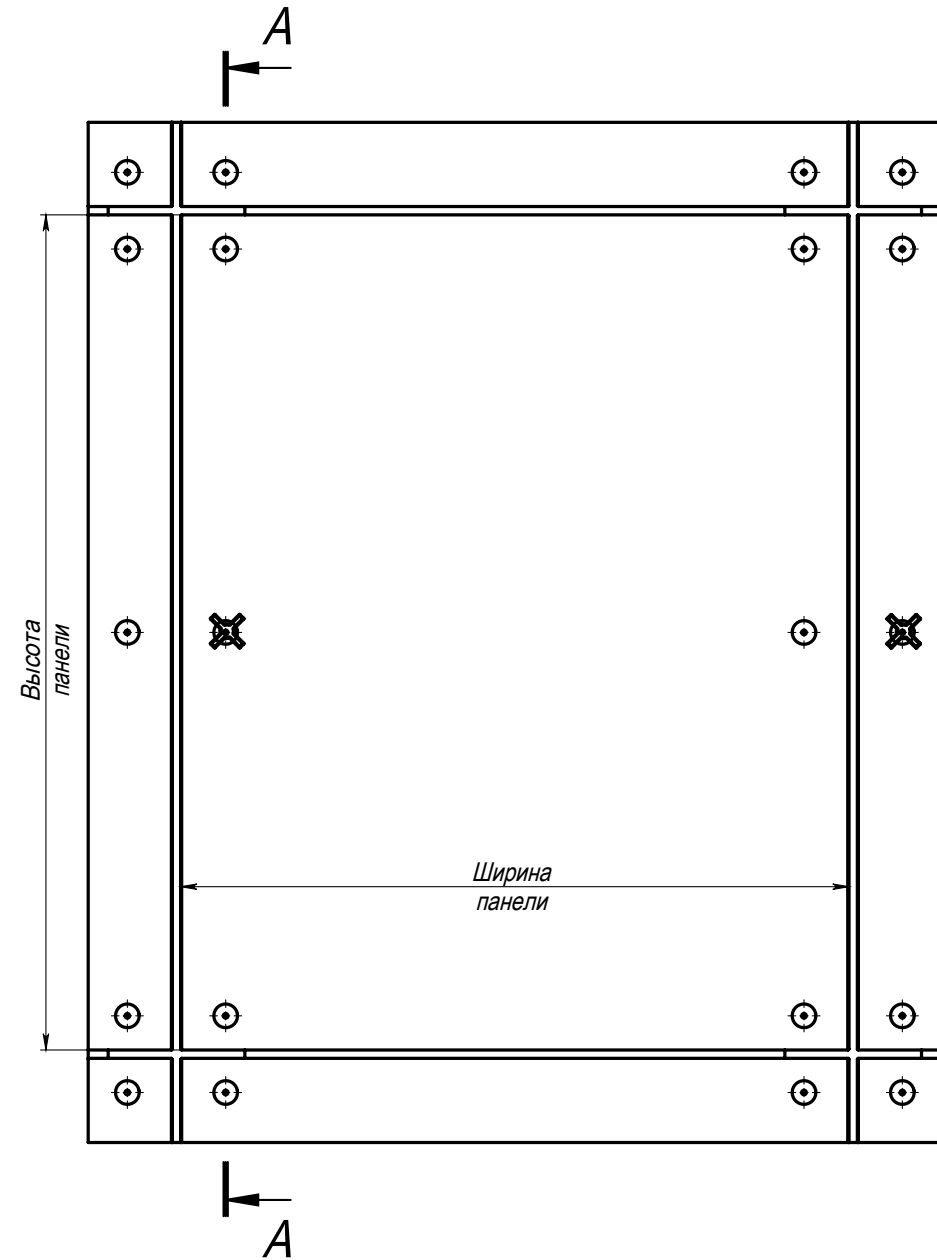

Примечание:

В пожароопасных зонах применять заклепки EQ-RI-4812 K14A2. Длину заклепок выбирать с учетом толщины плит облицовки.



Развертка панели для завальцовки

-  - Фиксированное крепление
-  - Скользящее крепление

Примечание:
 В пожароопасных зонах применять заклепки EQ-RI-4812 K14A2.
 Длину заклепок выбирать с учетом толщины плит облицовки.

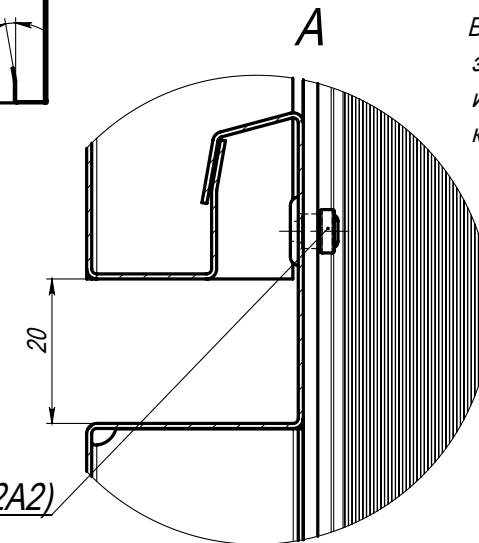
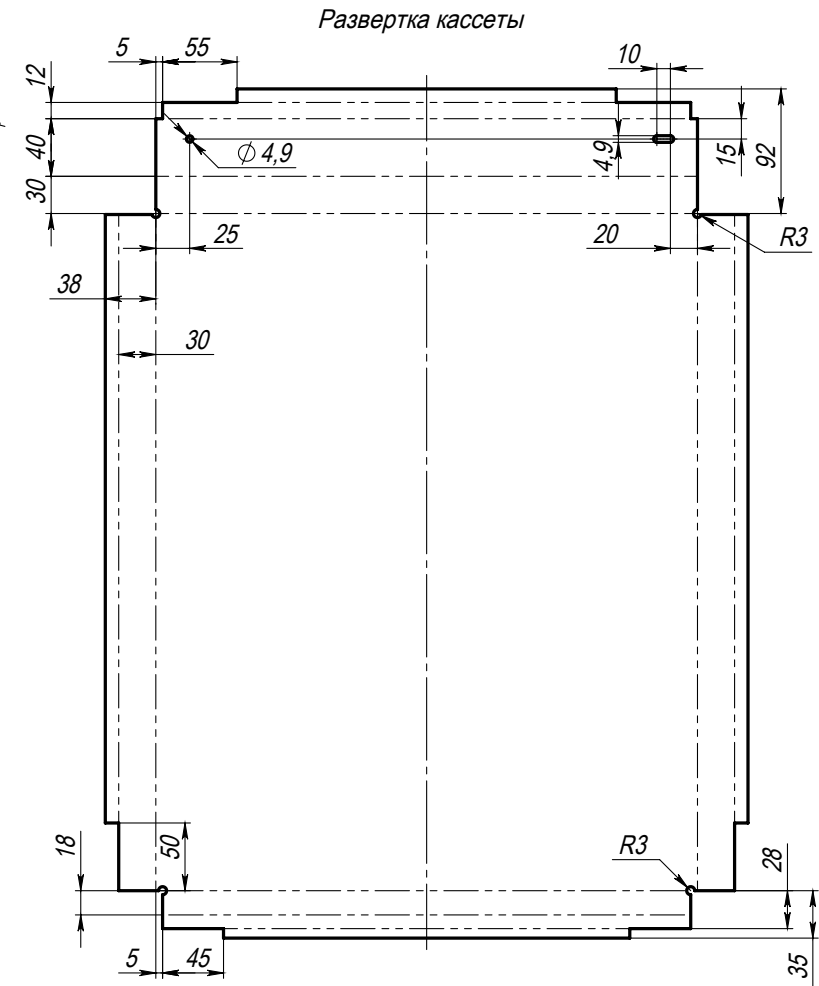
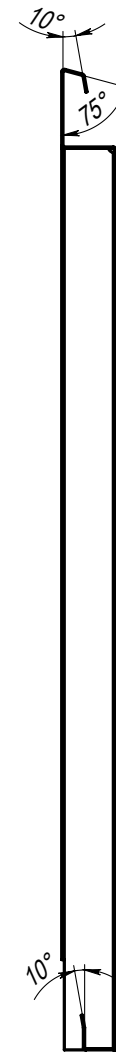
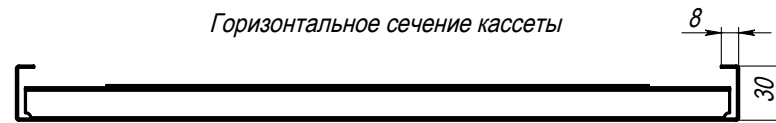
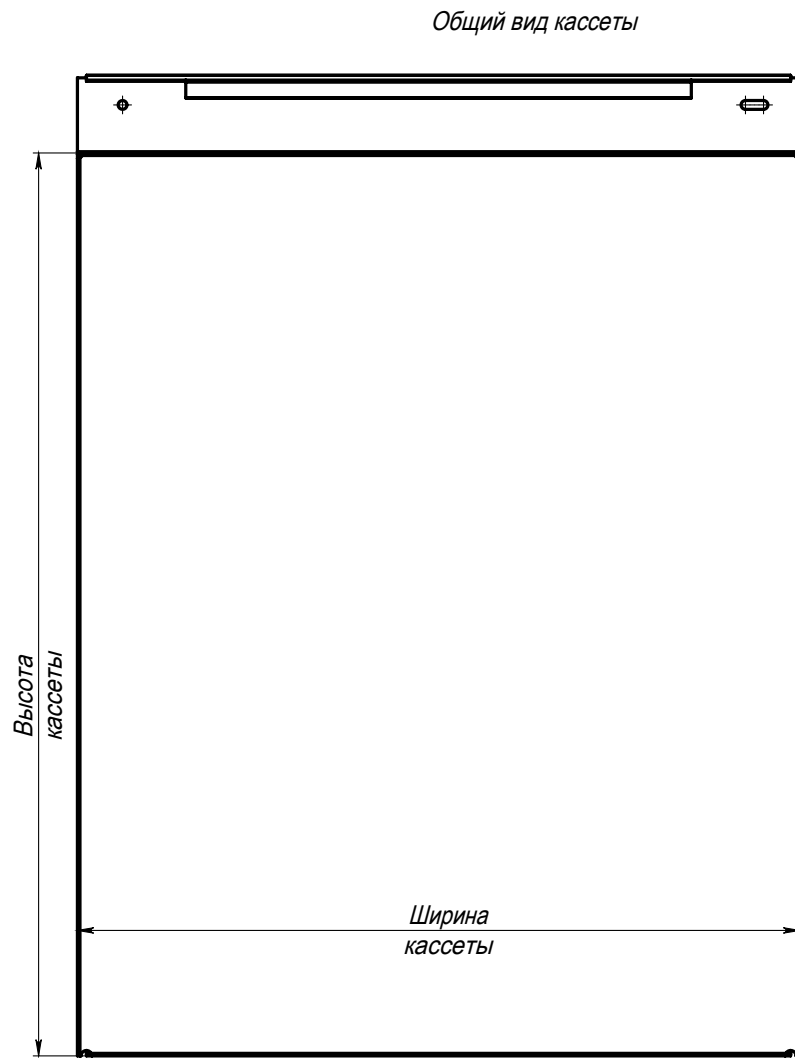
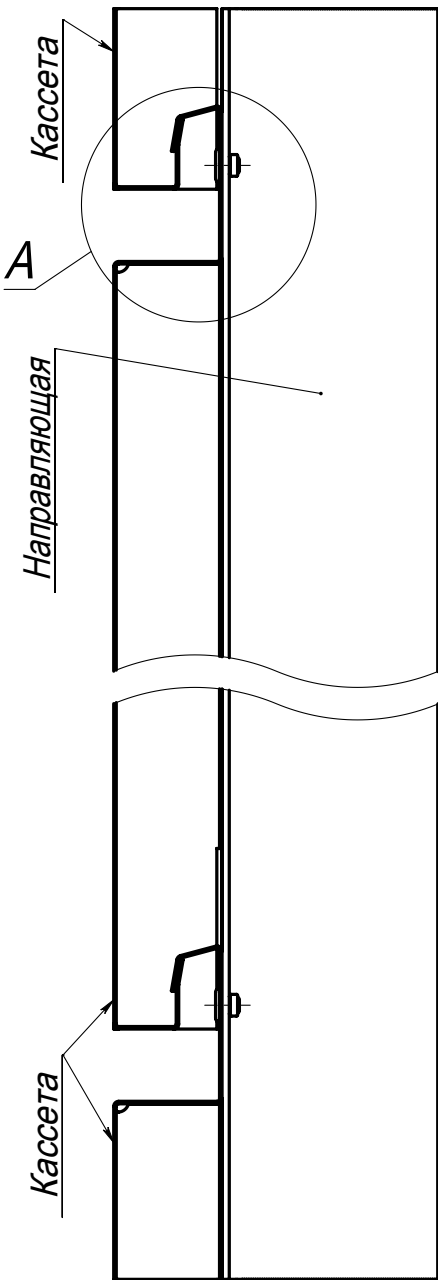

Все размеры могут изменяться в зависимости от изготовителя кассет и дизайнерского решения экстерьера конструкции

Примечание:

В пожароопасных зонах применять заклепки EQ-RI-4812A2.
Длину заклепок выбирать с учетом толщины материала кассет.

Заклепка EQ-RI-4812AL (EQ-RI-4812A2)

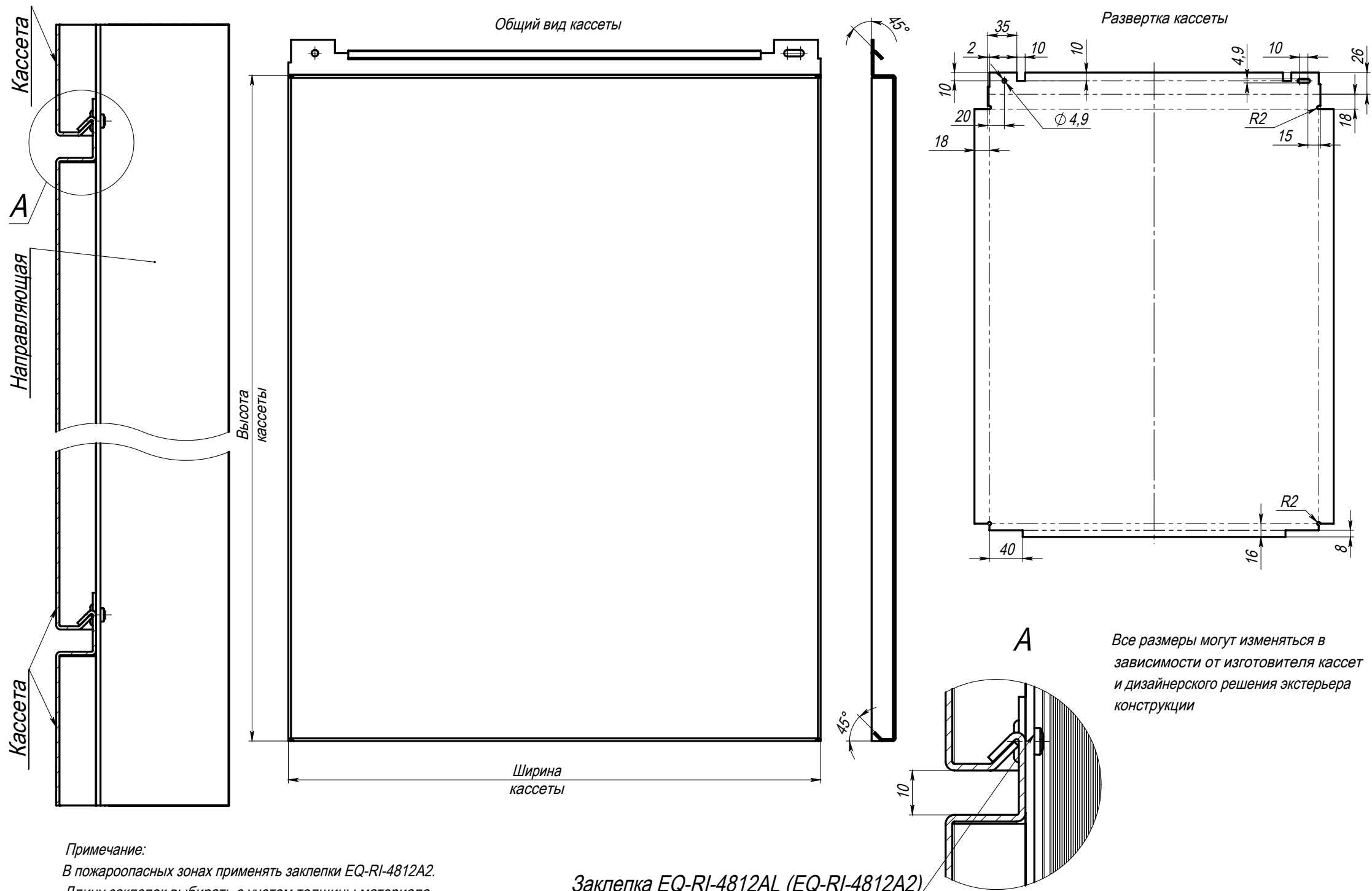

Примечание:

В пожароопасных зонах применять заклепки EQ-RI-4812A2.
Длину заклепок выбирать с учетом толщины материала кассет.

Заклепка EQ-RI-4812AL (EQ-RI-4812A2)

Все размеры могут изменяться в зависимости от изготовителя кассет и дизайнерского решения экстерьера конструкции

12. Зоны фасадной конструкции с повышенной пожарной опасностью

Фрагмент зоны повышенной пожарной опасности в области оконного (дверного) проема

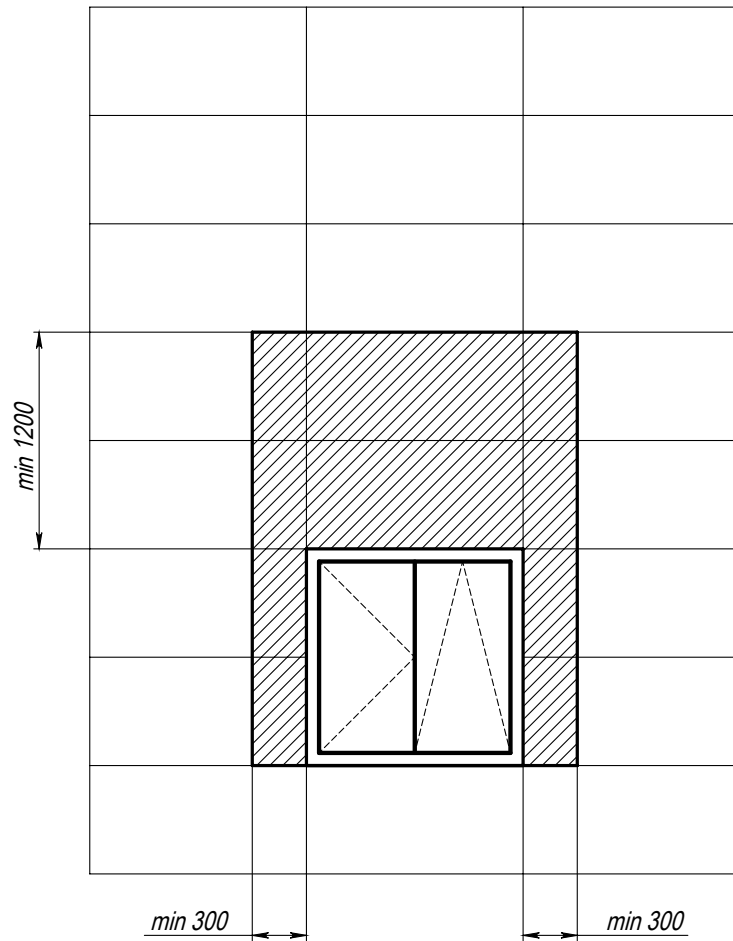

Фрагмент зоны повышенной пожарной опасности с внутренним углом 135° и менее и проемом на расстоянии менее 1,2 м от угла

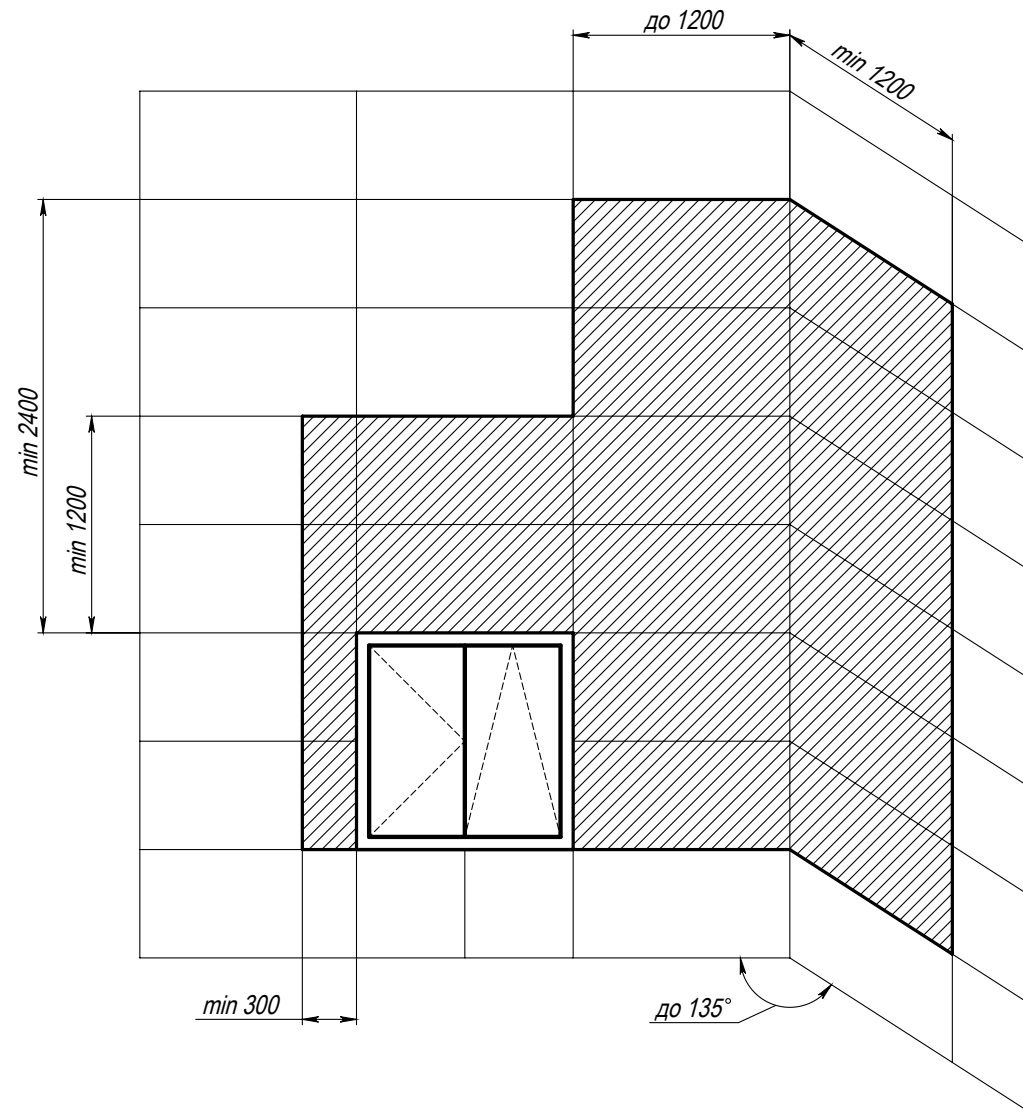

В зонах повышенной пожарной опасности все виды крепежных изделий облицовки, откосы и отливы, элементы противопожарного короба, противопожарные отсечки и метизы для их крепления должны изготавливаться из оцинкованной или коррозионностойкой (нержавеющей) стали. На остальные площади фасадов допускается устанавливать крепежные изделия облицовки, а также метизы для сборки конструкций навесного вентилируемого фасада из алюминиевых сплавов.

13. Типовые схемы расстановки кронштейнов

Рядовая подсистема

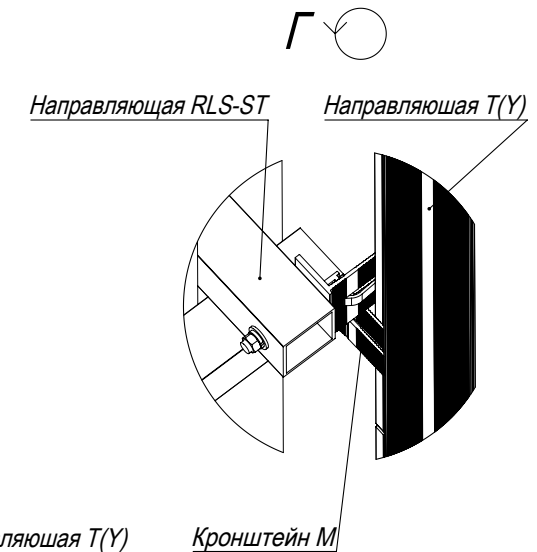
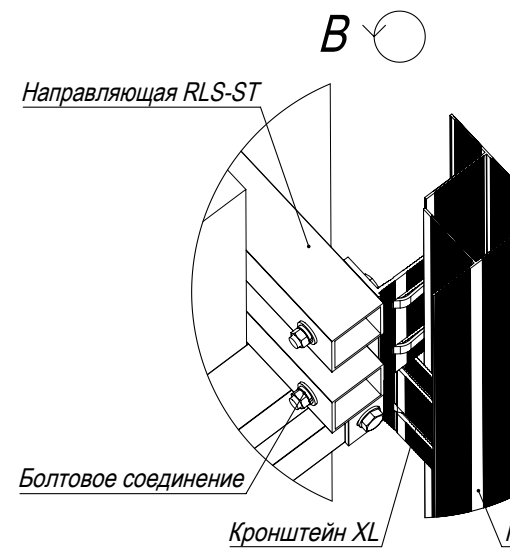
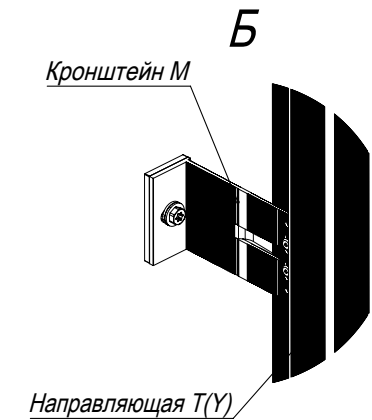
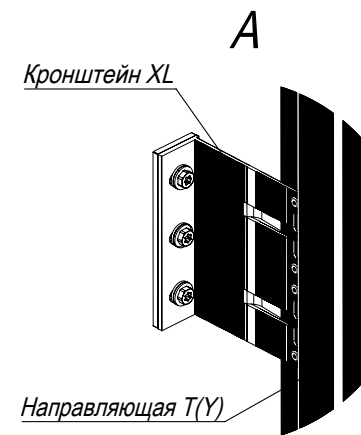
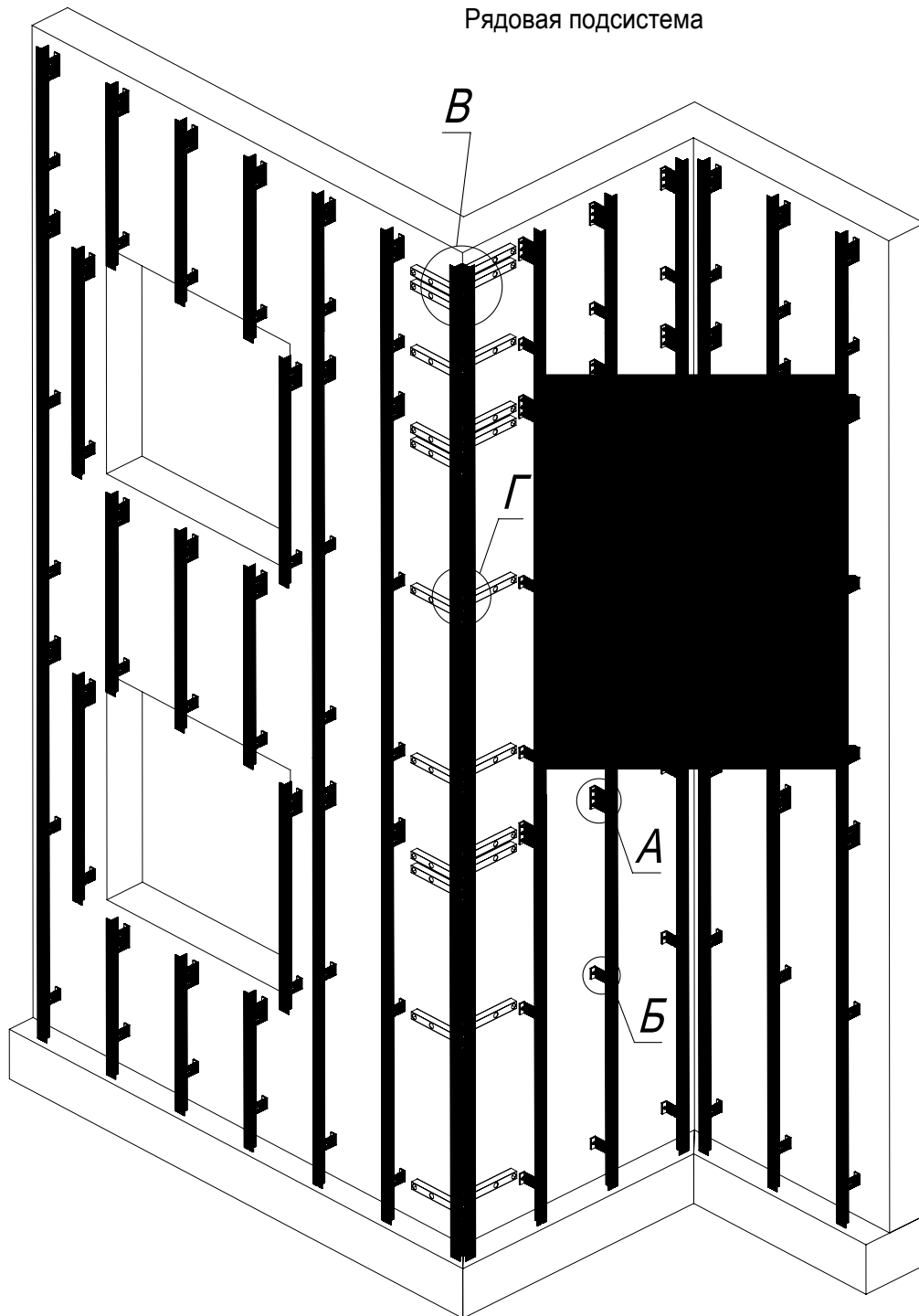

Примечания:

- Шаг установки элементов системы определяется в зависимости от расчетной нагрузки и рекомендаций по монтажу применяемой облицовки.
- Расчетная нагрузка определяется для каждого участка фасада здания в соответствии с проектом.
- Тип применяемых кронштейнов и направляющих определяется расчетом в соответствии с требуемым конструктивом. Если применимо по конструктиву, допускается замена профилей и кронштейнов.
- Минимальное расстояние от края стены до оси анкера принимать в соответствии с требованиями технической документации на анкер для соответствующего строительного основания.
- Минимальные краевые расстояния для крепежных соединений принять:
 - для алюминия: 2.5d - поперек усилия при обрезаемых кромках, 2d - поперек усилия при прокатных или прессованных кромках и 2.5d - вдоль усилия;
 - для стали: 1.5d - поперек усилия и 2d - вдоль усилия.
- Защелку в овальные отверстия для компенсации терморасширений профиля устанавливать с помощью дополнительной насадки, для обеспечения неполной затяжки.
- Анкер принять по результатам натурных испытаний для объекта.
- Удлинитель устанавливается при необходимости.

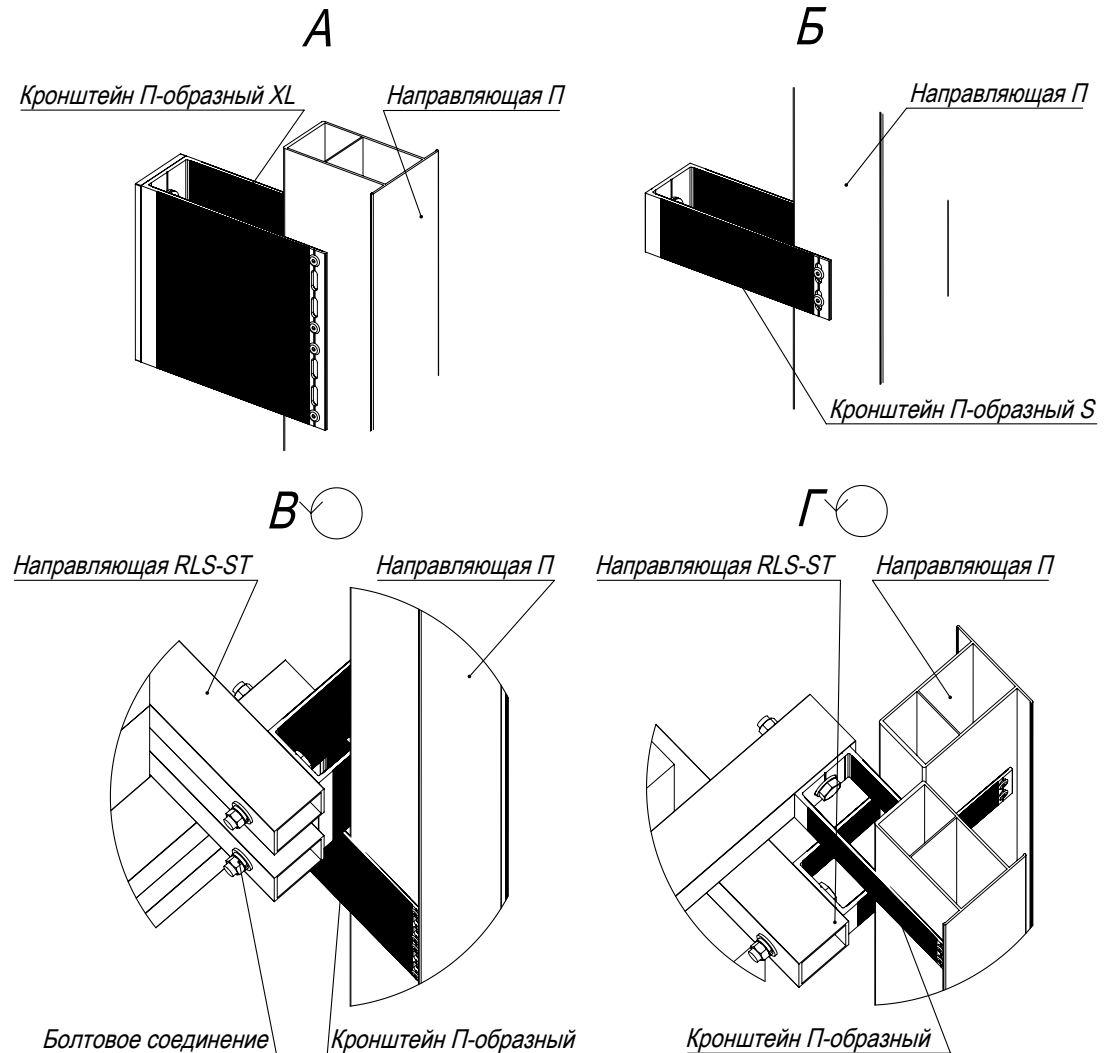
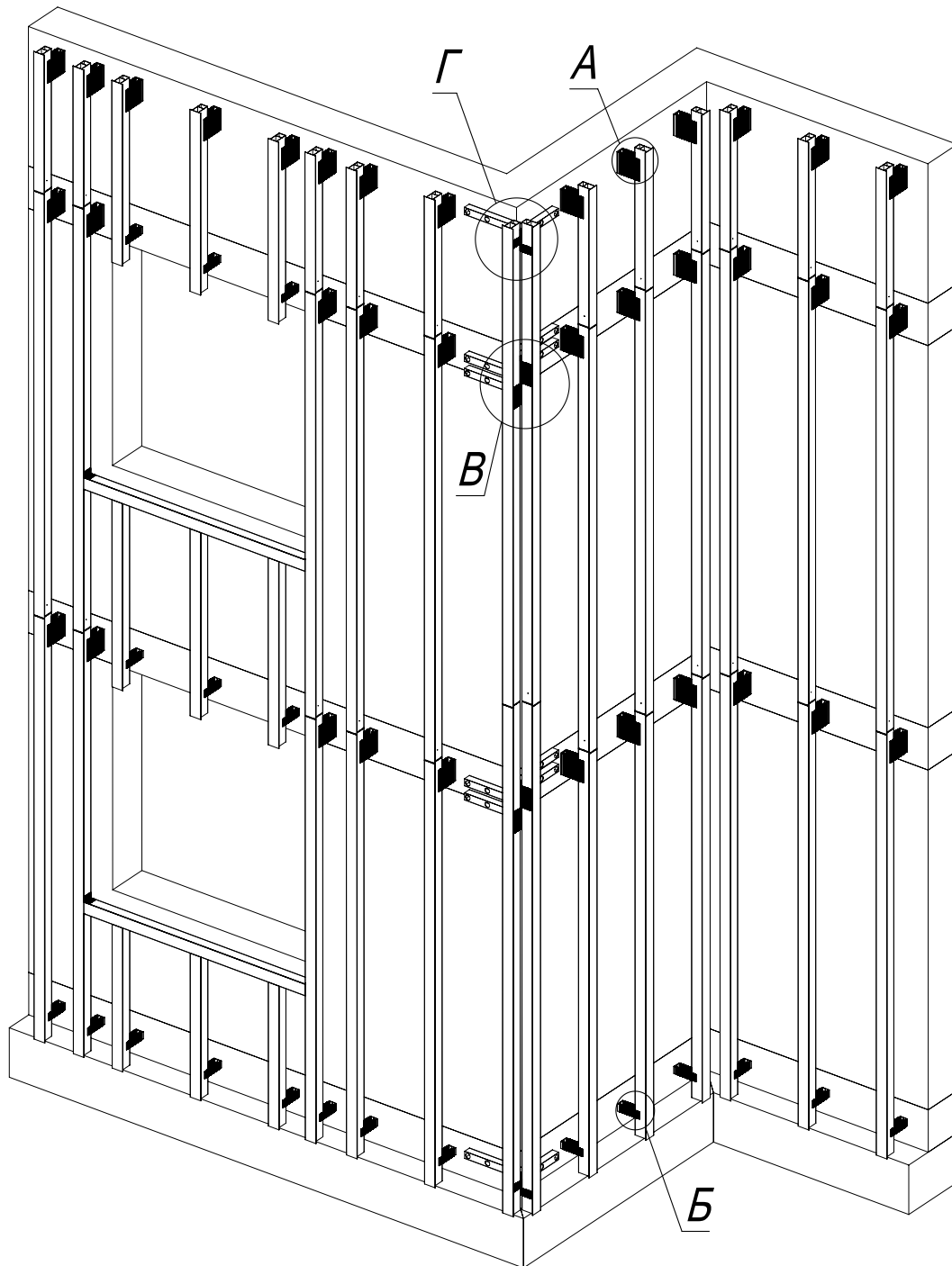
**Примечания:**

1. Шаг установки элементов системы определяется в зависимости от расчетной нагрузки и рекомендаций по монтажу применяемой облицовки.
2. Расчетная нагрузка определяется для каждого участка фасада здания в соответствии с проектом.
3. Тип применяемых кронштейнов и направляющих определяется расчетом в соответствии с требуемым конструктивом. Если применимо по конструктиву, допускается замена профилей и кронштейнов.
4. Минимальное расстояние от края стены до оси анкера принимать в соответствии с требованиями технической документации на анкер для соответствующего строительного основания.
5. Минимальные краевые расстояния для заклепочных соединений принять:
 - для алюминия: $2.5d$ - поперек усилия и $2.5d$ - вдоль усилия;
 - для стали: $1.5d$ - поперек усилия и $2d$ - вдоль усилия.
6. Заклепку в овальные отверстия для компенсации терморасширений профиля устанавливать с помощью дополнительной насадки, для обеспечения неполной затяжки.
7. Анкер принять по результатам натурных испытаний для объекта.
8. Удлинитель устанавливается при необходимости.

14. Общая схема. Сечения

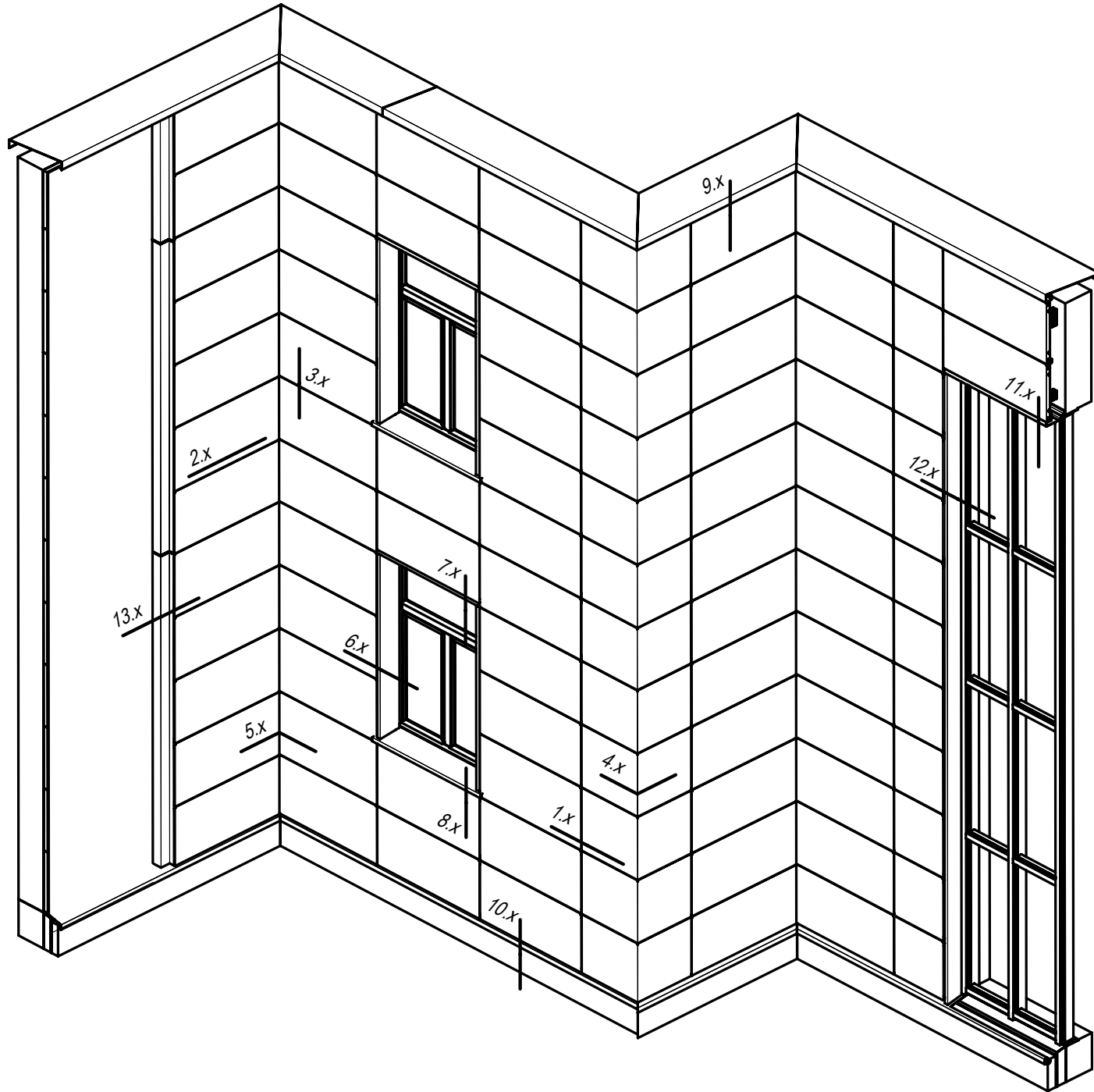

14.1 Горизонтальное сечение 1.1

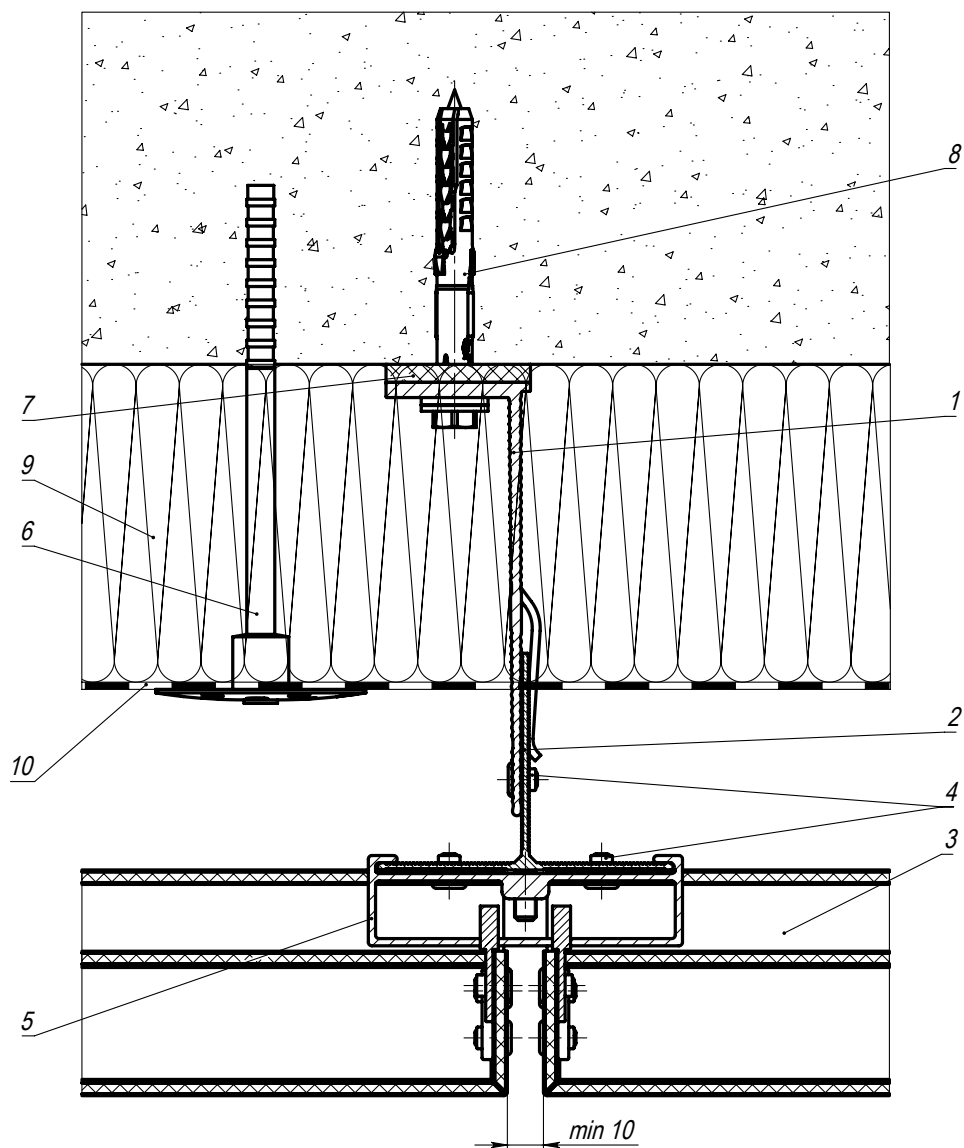

Поз.	Наименование	Артикул
1	Кронштейн	См. раздел 6
2	Направляющая Т*	См. раздел 6
3	Кассета	
4	Заклепка 4,8x12 AL/A2 (A2/A2)	EQ-RI-4812AL (EQ-RI-4812A2)**
5	Кронштейн скользящий	EQ-BR-SLID-H
6	Элемент крепления утеплителя	
7	Термоизолятор	См. раздел 6
8	Элемент анкерный	
9	Утеплитель	
10	Гидро-ветрозащитная мембрана из НГ материала	

Примечание:

1. Технические параметры конструкций в проектах фасадов зданий и сооружений подтверждать прочностными расчетами.
2. Длина заклепок определяется в зависимости от толщины закрепляемых элементов (см. техническую информацию от производителя заклепок).
3. * Тип применяемых направляющих определяется расчетом в соответствии с требуемым конструктивом.
4. ** В зонах повышенной пожарной опасности крепежные изделия должны изготавливаться из оцинкованной или коррозионностойкой (нержавеющей) стали.

Горизонтальное сечение 1.2

RLS-V-104.1340

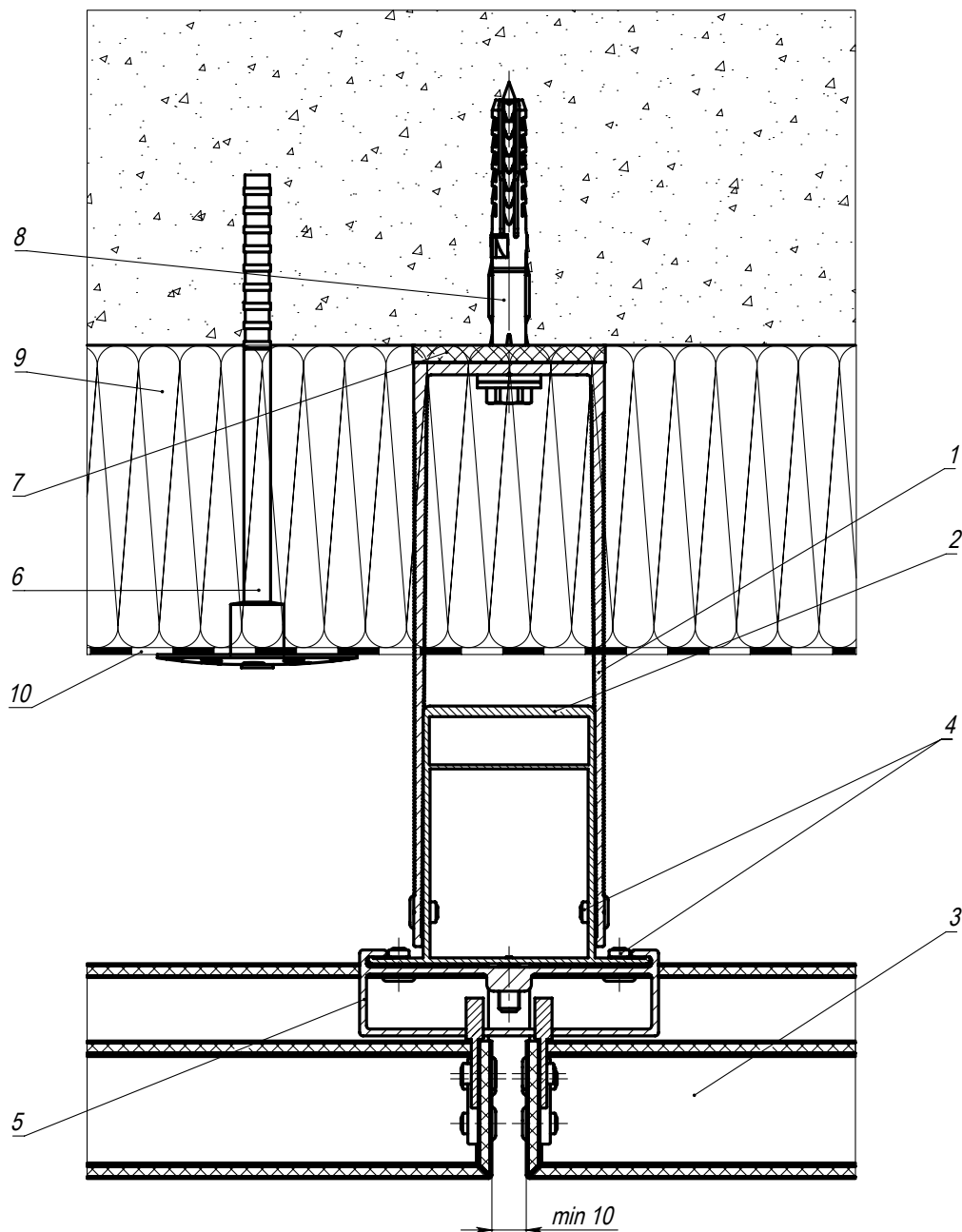

Поз.	Наименование	Артикул
1	Кронштейн	См. раздел 6
2	Направляющая П*	См. раздел 6
3	Кассета	
4	Заклепка 4,8x12 AL/A2 (A2/A2)	EQ-RI-4812AL (EQ-RI-4812A2)**
5	Кронштейн скользящий	EQ-BR-SLID-H
6	Элемент крепления утеплителя	
7	Термоизолятор	См. раздел 6
8	Элемент анкерный	
9	Утеплитель	
10	Гидро-ветрозащитная мембрана из НГ материала	

Примечание:

1. Технические параметры конструкций в проектах фасадов зданий и сооружений подтверждать прочностными расчетами.
2. Длина заклепок определяется в зависимости от толщины закрепляемых элементов (см. техническую информацию от производителя заклепок).
3. * Тип применяемых направляющих определяется расчетом в соответствии с требуемым конструктивом.
4. ** В зонах повышенной пожарной опасности крепежные изделия должны изготавливаться из оцинкованной или коррозионностойкой (нержавеющей) стали.

Горизонтальное сечение 1.3

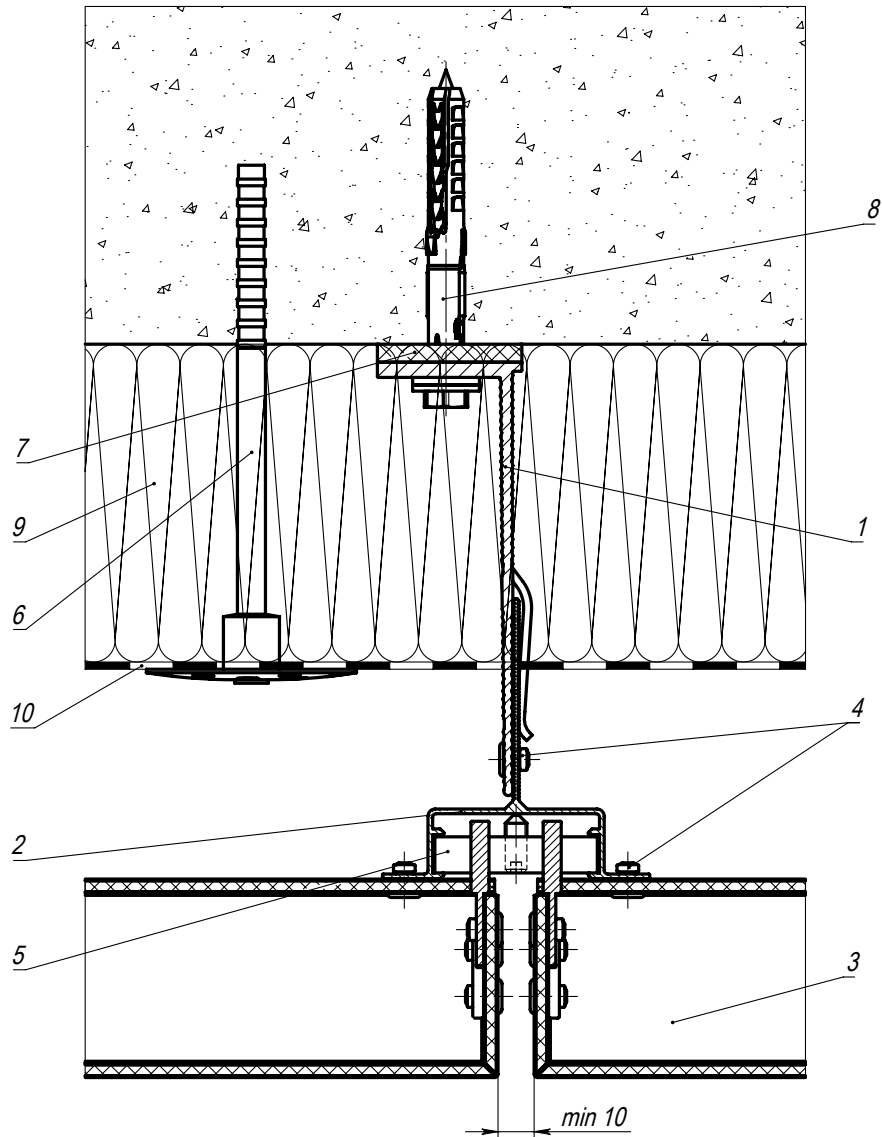

Поз.	Наименование	Артикул
1	Кронштейн	См. раздел 6
2	Направляющая Y*	См. раздел 6
3	Кассета	
4	Заклепка 4,8x12 AL/A2 (A2/A2)	EQ-RI-4812AL (EQ-RI-4812A2)**
5	Кронштейн скользящий	EQ-BR-SLID-Y-45
6	Элемент крепления утеплителя	
7	Термоизолятор	См. раздел 6
8	Элемент анкерный	
9	Утеплитель	
10	Гидро-ветрозащитная мембрана из НГ материала	

Примечание:

1. Технические параметры конструкций в проектах фасадов зданий и сооружений подтверждать прочностными расчетами.
2. Длина заклепок определяется в зависимости от толщины закрепляемых элементов (см. техническую информацию от производителя заклепок).
3. * Тип применяемых направляющих определяется расчетом в соответствии с требуемым конструктивом.
4. ** В зонах повышенной пожарной опасности крепежные изделия должны изготавливаться из оцинкованной или коррозинностойкой (нержавеющей) стали.

Горизонтальное сечение 1.4

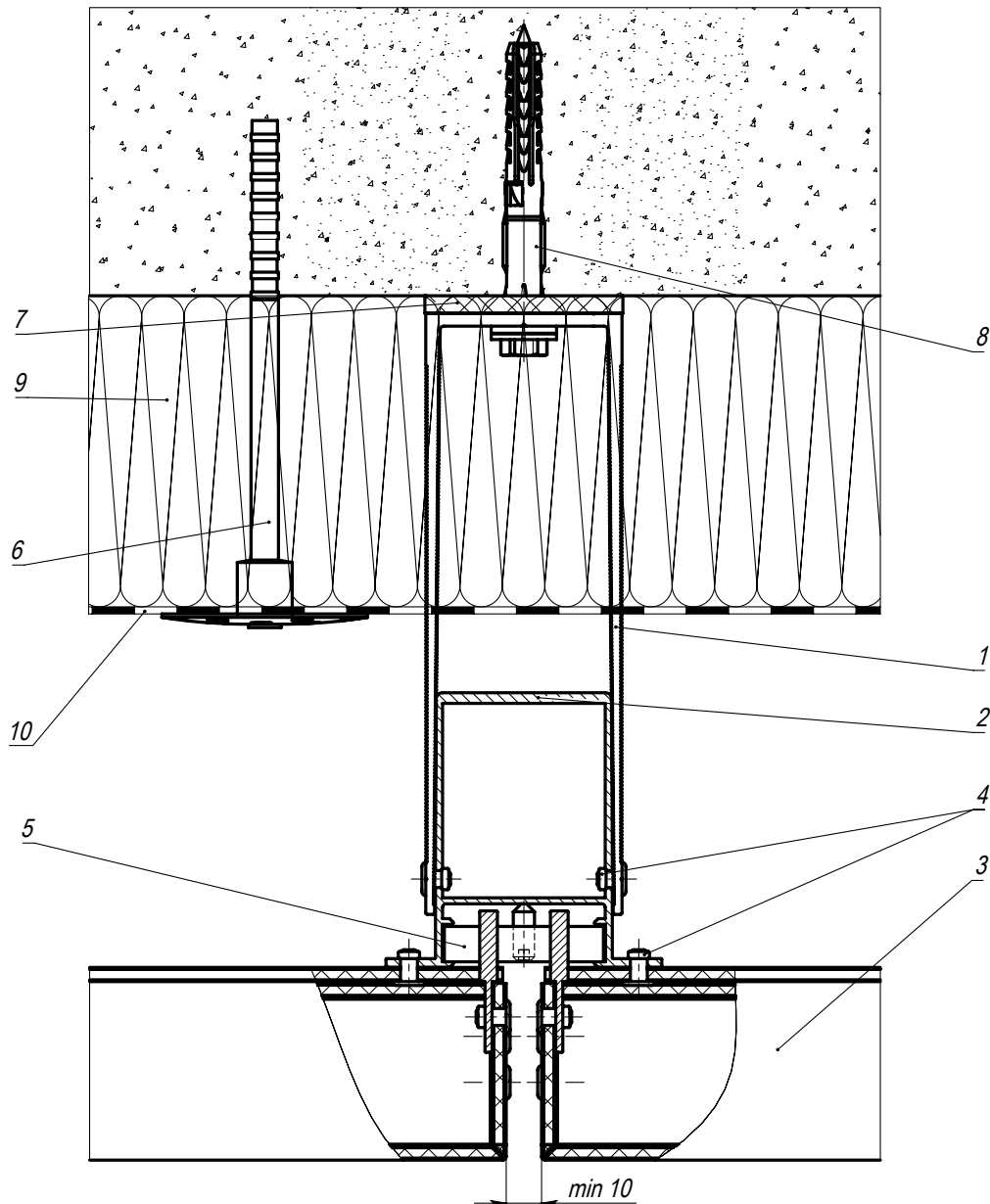

Поз.	Наименование	Артикул
1	Кронштейн	См. раздел 6
2	Направляющая Y-78 (98,128)*	См. раздел 6
3	Кассета	
4	Заклепка 4,8x12 AL/A2 (A2/A2)	EQ-RI-4812AL (EQ-RI-4812A2)**
5	Кронштейн скользящий	EQ-BR-SLID-Y-45
6	Элемент крепления утеплителя	
7	Термоизолятор	См. раздел 6
8	Элемент анкерный	
9	Утеплитель	
10	Гидро-ветрозащитная мембрана из НГ материала	

Примечание:

1. Технические параметры конструкций в проектах фасадов зданий и сооружений подтверждать прочностными расчетами.
2. Длина заклепок определяется в зависимости от толщины закрепляемых элементов (см. техническую информацию от производителя заклепок).
3. * Тип применяемых направляющих определяется расчетом в соответствии с требуемым конструктивом.
4. ** В зонах повышенной пожарной опасности крепежные изделия должны изготавливаться из оцинкованной или коррозионностойкой (нержавеющей) стали.

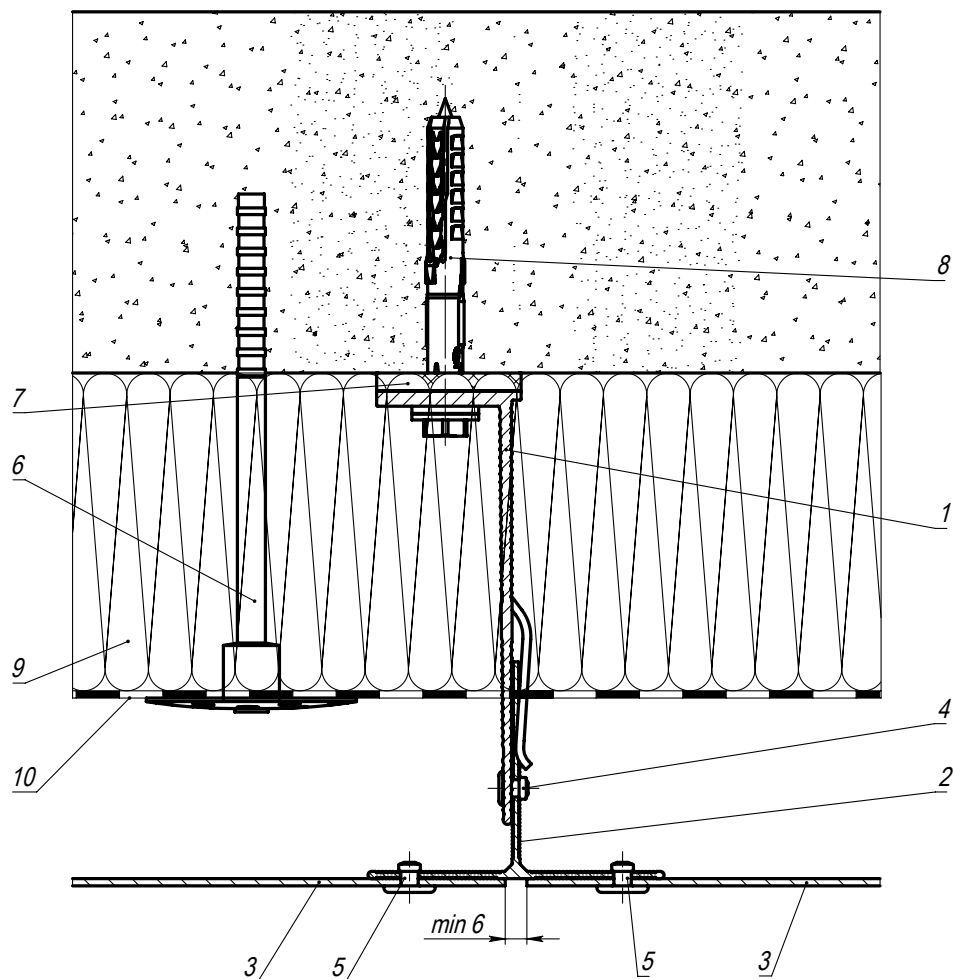

Поз.	Наименование	Артикул
1	Кронштейн	См. раздел 6
2	Направляющая Т*	См. раздел 6
3	Облицовочная панель	
4	Заклепка 4,8x12 AL/A2 (A2/A2)	EQ-RI-4812AL (EQ-RI-4812A2)**
5	Заклепка К14 4,8x12 AL/A2 (A2/A2)	EQ-RI-4812K14AL (EQ-RI-4812K14A2)**
6	Элемент крепления утеплителя	
7	Термоизоляция	См. раздел 6
8	Элемент анкерный	
9	Утеплитель	
10	Гидро-ветрозащитная мембрана из НГ материала	

Примечание:

1. Технические параметры конструкций в проектах фасадов зданий и сооружений подтверждать прочностными расчетами.
2. Длина заклепок определяется в зависимости от толщины закрепляемых элементов (см. техническую информацию от производителя заклепок).
3. * Тип применяемых направляющих определяется расчетом в соответствии с требуемым конструктивом.
4. ** В зонах повышенной пожарной опасности крепежные изделия должны изготавливаться из оцинкованной или коррозионностойкой (нержавеющей) стали.
5. При установке заклепок использовать специальные насадки для создания подвижных соединений.

Крепление панелей к П-профилям выполняется аналогично

Горизонтальное сечение 1.6

RLS-V-104.1347

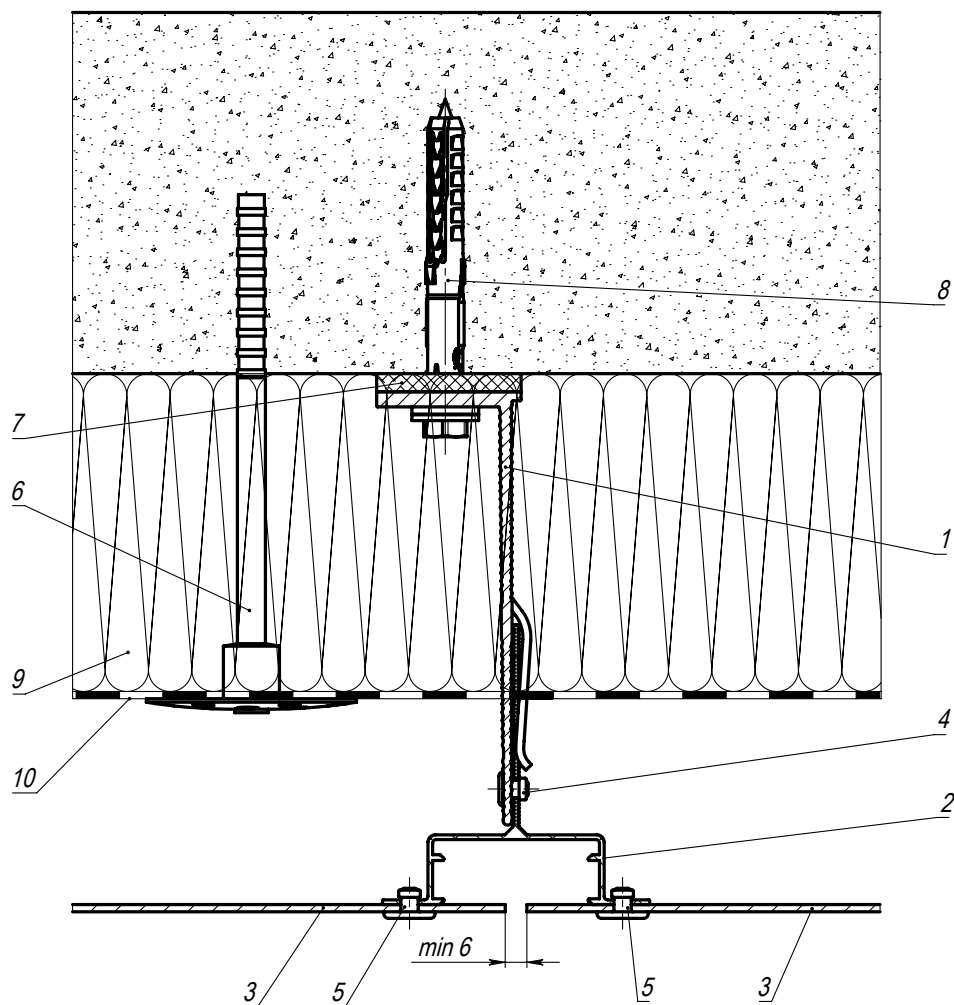

Поз.	Наименование	Артикул
1	Кронштейн	См. раздел 6
2	Направляющая Y*	См. раздел 6
3	Облицовочная панель	
4	Заклепка 4,8x12 AL/A2 (A2/A2)	EQ-RI-4812AL (EQ-RI-4812A2)**
5	Заклепка K14 4,8x12 AL/A2 (A2/A2)	EQ-RI-4812K14AL (EQ-RI-4812K14A2)**
6	Элемент крепления утеплителя	
7	Термоизолятор	См. раздел 6
8	Элемент анкерный	
9	Утеплитель	
10	Гидро-ветрозащитная мембрана из НГ материала	

Примечание:

1. Технические параметры конструкций в проектах фасадов зданий и сооружений подтверждать прочностными расчетами.
2. Длина заклепок определяется в зависимости от толщины закрепляемых элементов (см. техническую информацию от производителя заклепок).
3. * Тип применяемых направляющих определяется расчетом в соответствии с требуемым конструктивом.
4. ** В зонах повышенной пожарной опасности крепежные изделия должны изготавливаться из оцинкованной или коррозионностойкой (нержавеющей) стали.
5. При установке заклепок использовать специальные насадки для создания подвижных соединений.

Крепление панелей к Y-78,98,128-профилям выполняется аналогично

14.2 Горизонтальное сечение в местах деформационных швов 2.1

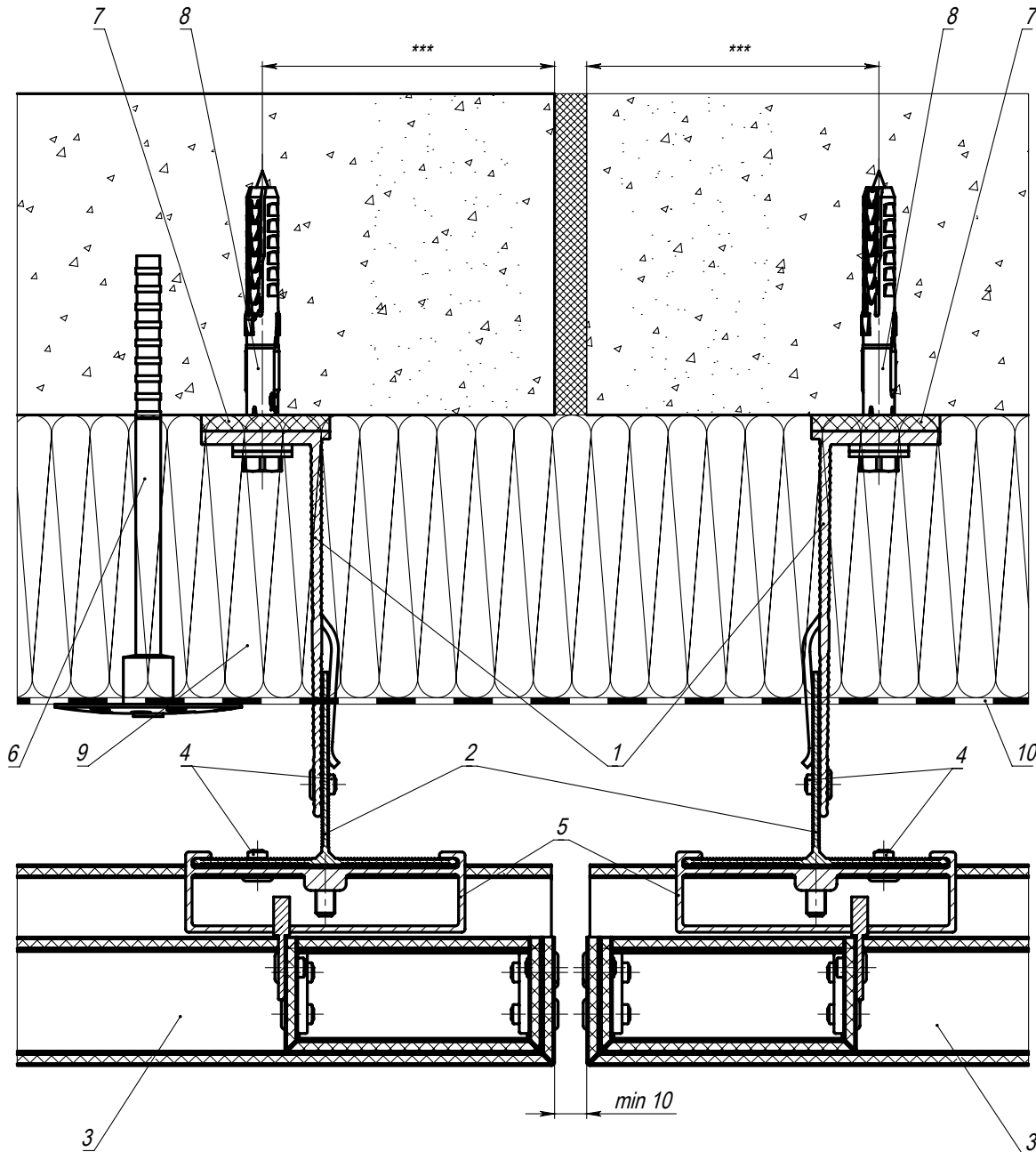

Поз.	Наименование	Артикул
1	Кронштейн	См. раздел 6
2	Направляющая Т*	См. раздел 6
3	Кассета	
4	Заклепка 4,8x12 AL/A2 (A2/A2)	EQ-RI-4812AL (EQ-RI-4812A2)**
5	Кронштейн скользящий	EQ-BR-SLID-H
6	Элемент крепления утеплителя	
7	Термоизолятор	См. раздел 6
8	Элемент анкерный	
9	Утеплитель	
10	Гидро-ветрозащитная мембрана из НГ материала	

Примечание:

1. Технические параметры конструкций в проектах фасадов зданий и сооружений подтверждать прочностными расчетами.
2. Длина заклепок определяется в зависимости от толщины закрепляемых элементов (см. техническую информацию от производителя заклепок).
3. * Тип применяемых направляющих определяется расчетом в соответствии с требуемым конструктивом.
4. ** В зонах повышенной пожарной опасности крепежные изделия должны изготавливаться из оцинкованной или коррозионностойкой (нержавеющей) стали.
5. *** Минимальное расстояние от края стены до оси анкера принимать в соответствии с требованиями технической документации на анкер для соответствующего строительного основания.

Горизонтальное сечение в местах деформационных швов 2.2

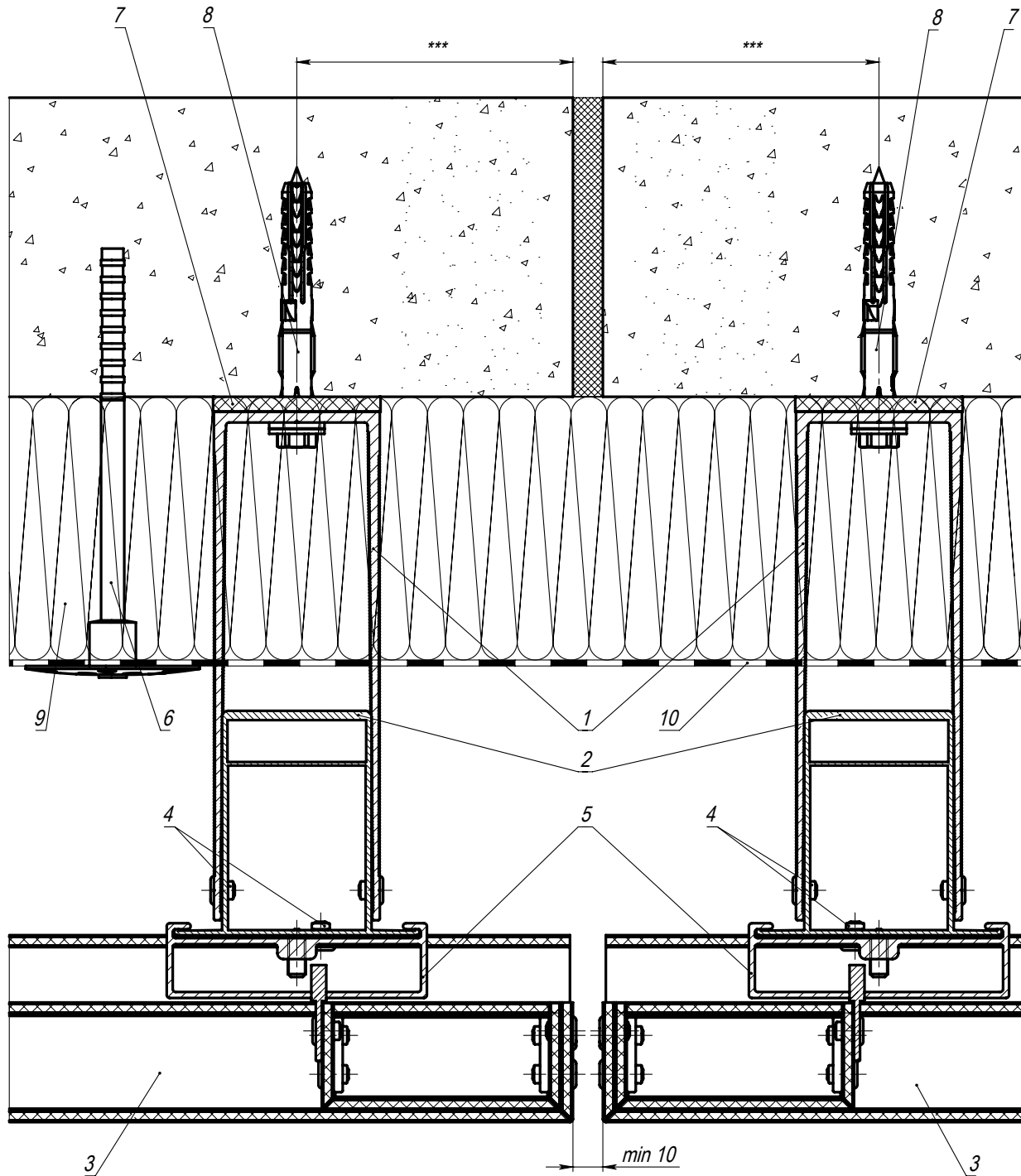

Поз.	Наименование	Артикул
1	Кронштейн	См. раздел 6
2	Направляющая П*	См. раздел 6
3	Кассета	
4	Заклепка 4,8x12 AL/A2 (A2/A2)	EQ-RI-4812AL (EQ-RI-4812A2)**
5	Кронштейн скользящий	EQ-BR-SLID-H
6	Элемент крепления утеплителя	
7	Термоизолятор	См. раздел 6
8	Элемент анкерный	
9	Утеплитель	
10	Гидро-ветрозащитная мембрана из НГ материала	

Примечание:

1. Технические параметры конструкций в проектах фасадов зданий и сооружений подтверждать прочностными расчетами.
2. Длина заклепок определяется в зависимости от толщины закрепляемых элементов (см. техническую информацию от производителя заклепок).
3. * Тип применяемых направляющих определяется расчетом в соответствии с требуемым конструктивом.
4. ** В зонах повышенной пожарной опасности крепежные изделия должны изготавливаться из оцинкованной или коррозионностойкой (нержавеющей) стали.
5. *** Минимальное расстояние от края стены до оси анкера принимать в соответствии с требованиями технической документации на анкер для соответствующего строительного основания.

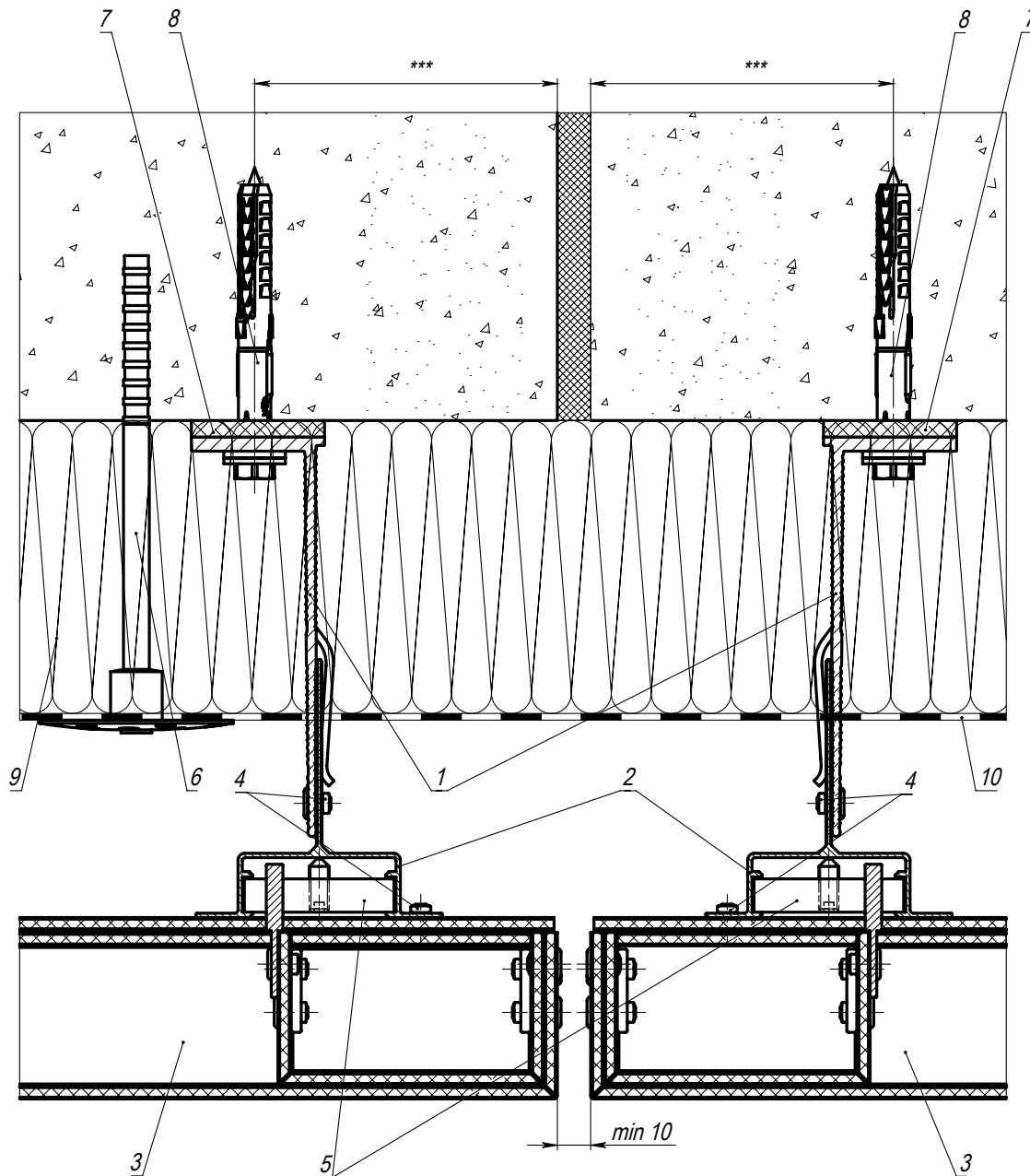

Поз.	Наименование	Артикул
1	Кронштейн	См. раздел 6
2	Направляющая Y*	См. раздел 6
3	Кассета	
4	Заклепка 4,8x12 AL/A2 (A2/A2)	EQ-RI-4812AL (EQ-RI-4812A2)**
5	Кронштейн скользящий	EQ-BR-SLID-Y-45
6	Элемент крепления утеплителя	
7	Термоизолятор	См. раздел 6
8	Элемент анкерный	
9	Утеплитель	
10	Гидро-ветрозащитная мембрана из НГ материала	

Примечание:

1. Технические параметры конструкций в проектах фасадов зданий и сооружений подтверждать прочностными расчетами.
2. Длина заклепок определяется в зависимости от толщины закрепляемых элементов (см. техническую информацию от производителя заклепок).
3. * Тип применяемых направляющих определяется расчетом в соответствии с требуемым конструктивом.
4. ** В зонах повышенной пожарной опасности крепежные изделия должны изготавливаться из оцинкованной или коррозионностойкой (нержавеющей) стали.
5. *** Минимальное расстояние от края стены до оси анкера принимать в соответствии с требованиями технической документации на анкер для соответствующего строительного основания.

Горизонтальное сечение в местах деформационных швов 2.4

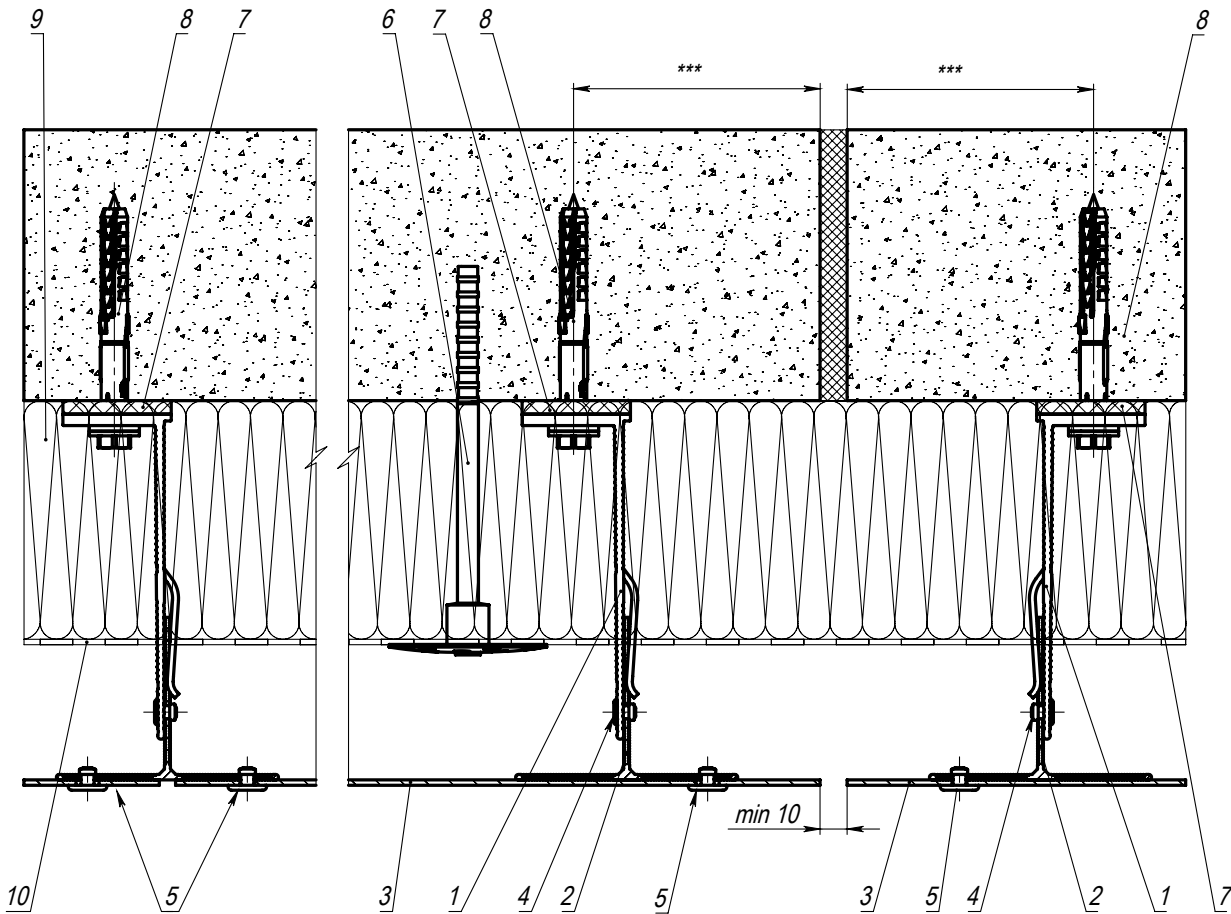

Поз.	Наименование	Артикул
1	Кронштейн	См. раздел 6
2	Направляющая Т (У)*	См. раздел 6
3	Облицовочная панель	
4	Заклепка 4,8x12 AL/A2 (A2/A2)	EQ-RI-4812AL (EQ-RI-4812A2)**
5	Заклепка К14 4,8x12 AL/A2 (A2/A2)	EQ-RI-4812K14AL (EQ-RI-4812K14A2)**
6	Элемент крепления утеплителя	
7	Термоизолятор	См. раздел 6
8	Элемент анкерный	
9	Утеплитель	
10	Гидро-ветрозащитная мембрана из НГ материала	

Примечание:

1. Технические параметры конструкций в проектах фасадов зданий и сооружений подтверждать прочностными расчетами.
2. Длина заклепок определяется в зависимости от толщины закрепляемых элементов (см. техническую информацию от производителя заклепок).
3. * Тип применяемых направляющих определяется расчетом в соответствии с требуемым конструктивом.
4. ** В зонах повышенной пожарной опасности крепежные изделия должны изготавливаться из оцинкованной или коррозионностойкой (нержавеющей) стали.
5. *** Минимальное расстояние от края стены до оси анкера принимать в соответствии с требованиями технической документации на анкер для соответствующего строительного основания.

Крепление на П и У-78 (98, 128) кронштейны выполняется аналогично

14.3 Вертикальное сечение 3.1

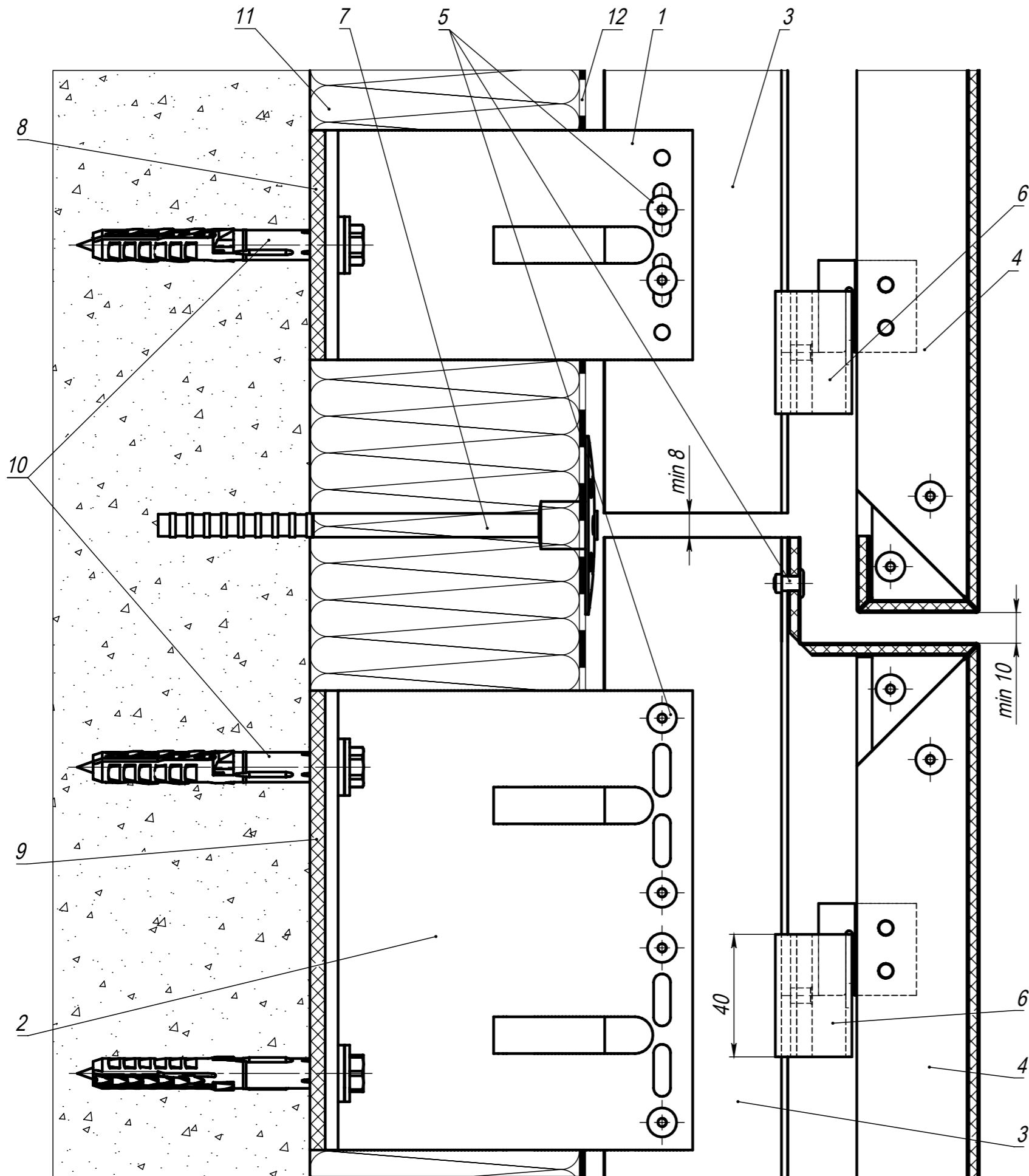

Поз.	Наименование	Артикул
1	Кронштейн М	См. раздел 6
2	Кронштейн L	См. раздел 6
3	Направляющая П (Т)*	См. раздел 6
4	Кассета	
5	Заклепка 4,8x12 AL/A2 (A2/A2)	EQ-RI-4812AL (EQ-RI-4812A2)**
6	Кронштейн скользящий	EQ-BR-SLID-H
7	Элемент крепления утеплителя	
8	Термоизолятор М	См. раздел 6
9	Термоизолятор XL	См. раздел 6
10	Элемент анкерный	
11	Утеплитель	
12	Гидро-ветрозащитная мембрана из НГ материала	

Примечание:

1. Технические параметры конструкций в проектах фасадов зданий и сооружений подтверждать прочностными расчетами.
2. Длина заклепок определяется в зависимости от толщины закрепляемых элементов (см. техническую информацию от производителя заклепок).
3. * Тип применяемых направляющих определяется расчетом в соответствии с требуемым конструктивом.
4. ** В зонах повышенной пожарной опасности крепежные изделия должны изготавливаться из оцинкованной или коррозионностойкой (нержавеющей) стали.

Вертикальное сечение 3.2

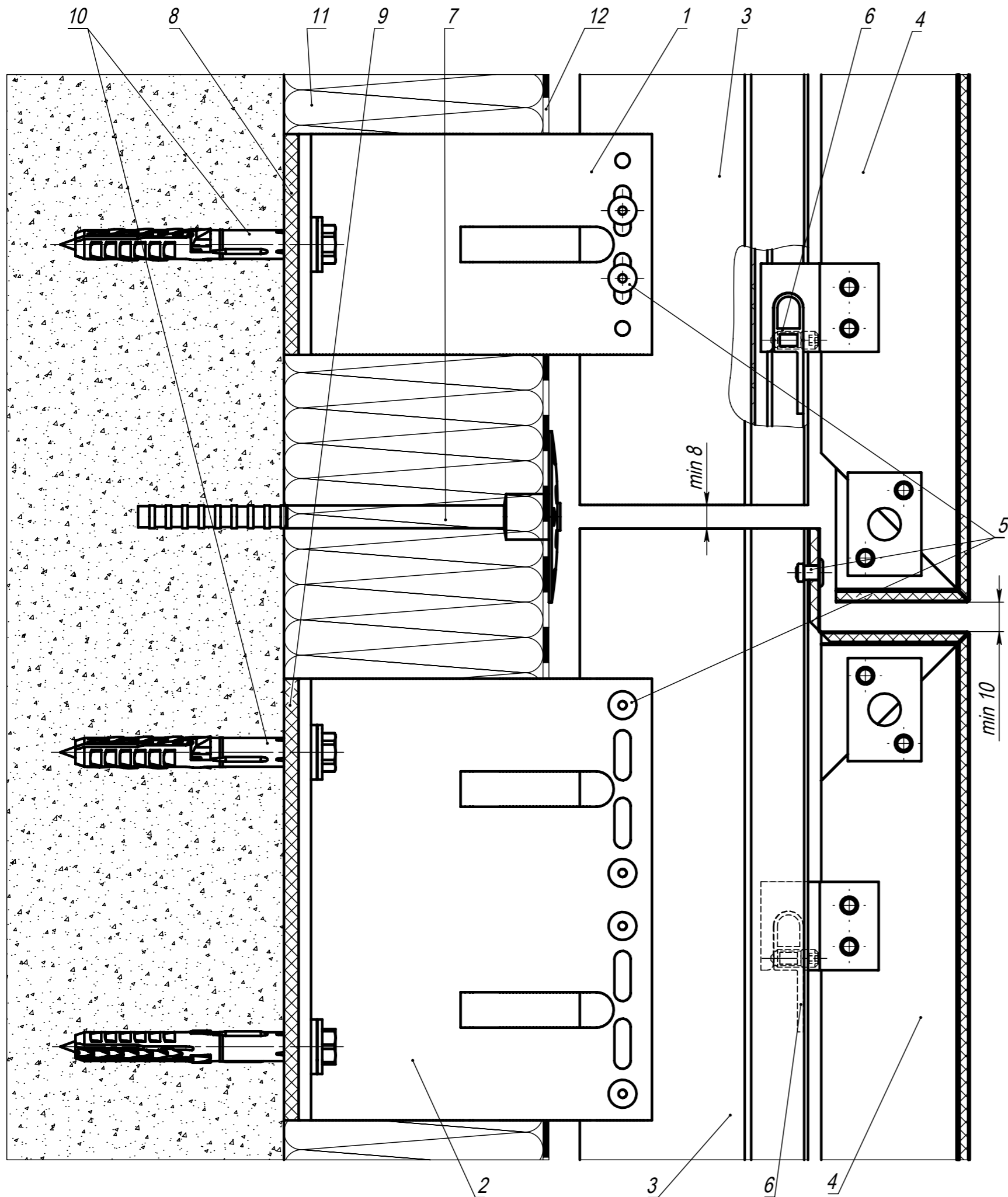

Поз.	Наименование	Артикул
1	Кронштейн М	См. раздел 6
2	Кронштейн L	См. раздел 6
3	Направляющая Y*	См. раздел 6
4	Кассета	
5	Заклепка 4,8x12 AL/A2 (A2/A2)	EQ-RI-4812AL (EQ-RI-4812A2)**
6	Кронштейн скользящий	EQ-BR-SLID-Y-45
7	Элемент крепления утеплителя	
8	Термоизолялятор М	См. раздел 6
9	Термоизолялятор XL	См. раздел 6
10	Элемент анкерный	
11	Утеплитель	
12	Гидро-ветрозащитная мембрана из НГ материала	

Примечание:

1. Технические параметры конструкций в проектах фасадов зданий и сооружений подтверждать прочностными расчетами.
2. Длина заклепок определяется в зависимости от толщины закрепляемых элементов (см. техническую информацию от производителя заклепок).
3. * Тип применяемых направляющих определяется расчетом в соответствии с требуемым конструктивом.
4. ** В зонах повышенной пожарной опасности крепежные изделия должны изготавливаться из оцинкованной или коррозинностойкой (нержавеющей) стали.

Вертикальное сечение 3.3

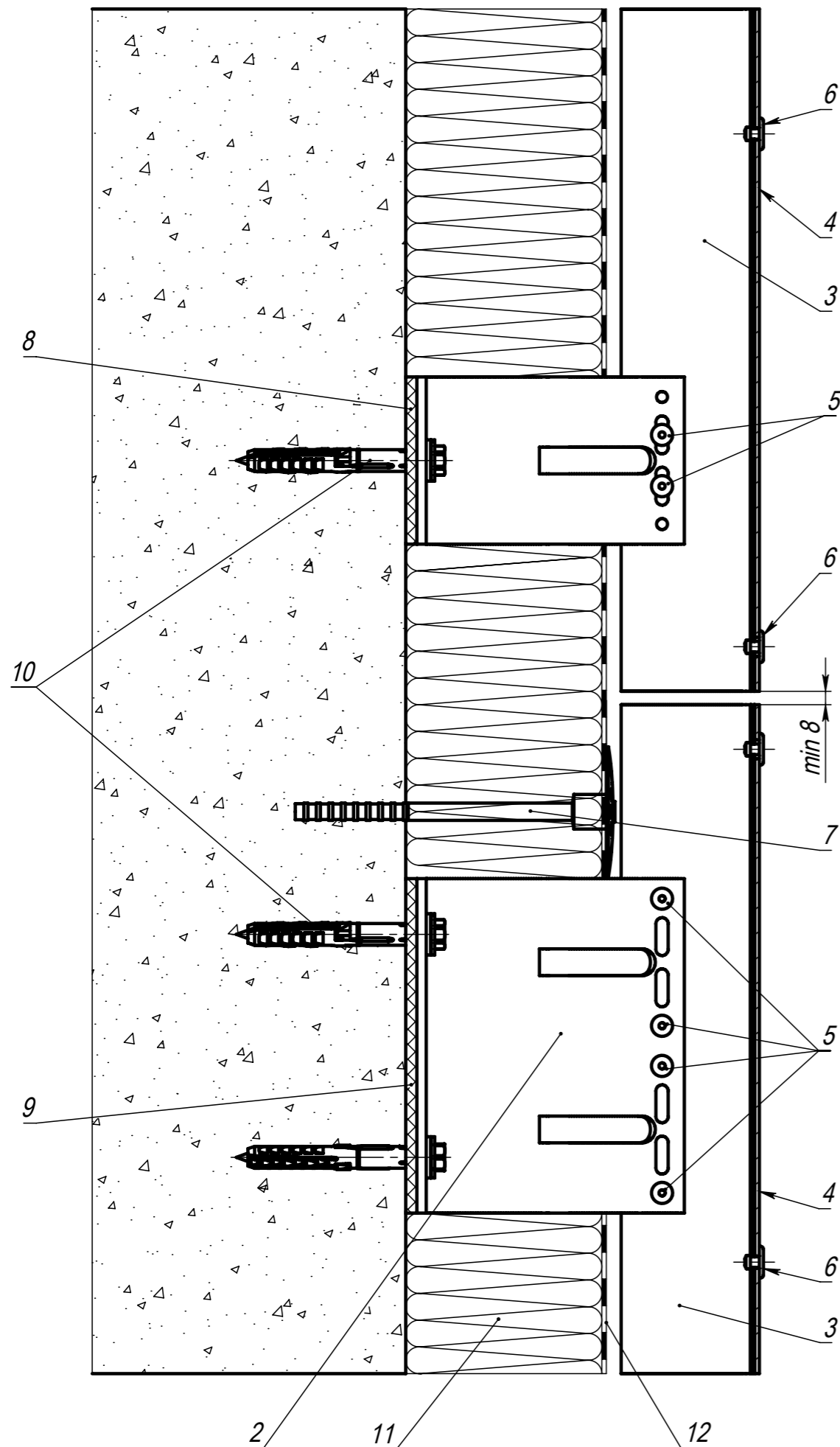

Поз.	Наименование	Артикул
1	Кронштейн М	См. раздел 6
2	Кронштейн L	См. раздел 6
3	Направляющая П (Т,У)*	См. раздел 6
4	Облицовочная панель	
5	Заклепка 4,8x12 AL/A2 (A2/A2)	EQ-RI-4812AL (EQ-RI-4812A2)**
6	Заклепка К14 4,8x12 AL/A2 (A2/A2)	EQ-RI-4812K14AL (EQ-RI-4812K14A2)**
7	Элемент крепления утеплителя	
8	Термоизолятор М	См. раздел 6
9	Термоизолятор XL	См. раздел 6
10	Элемент анкерный	
11	Утеплитель	
12	Гидро-ветрозащитная мембрана из НГ материала	

Примечание:

1. Технические параметры конструкций в проектах фасадов зданий и сооружений подтверждать прочностными расчетами.
2. Длина заклепок определяется в зависимости от толщины закрепляемых элементов (см. техническую информацию от производителя заклепок).
3. * Тип применяемых направляющих определяется расчетом в соответствии с требуемым конструктивом.
4. ** В зонах повышенной пожарной опасности крепежные изделия должны изготавливаться из оцинкованной или коррозионностойкой (нержавеющей) стали.

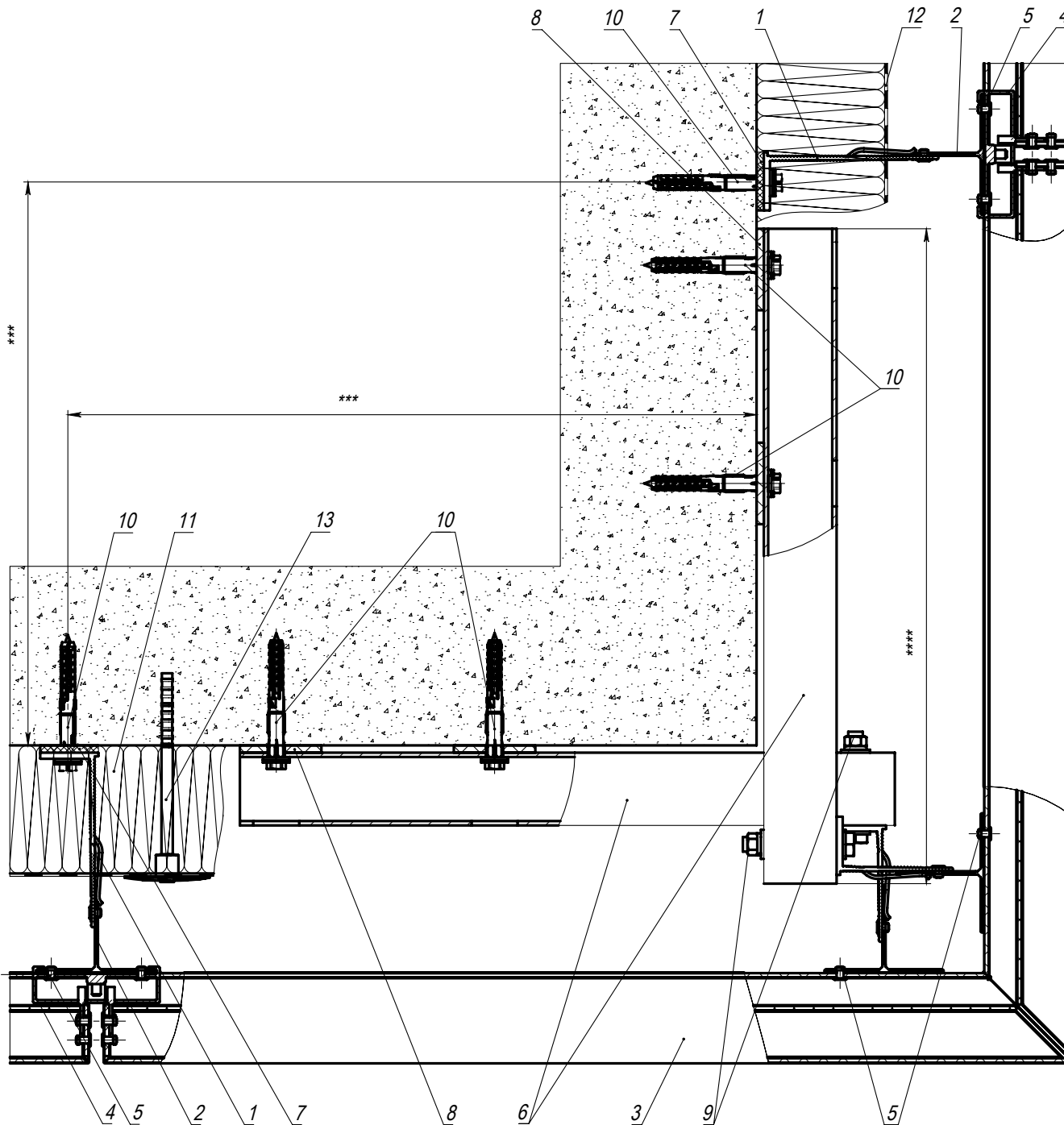

Поз.	Наименование	Артикул
1	Кронштейн	См. раздел 6
2	Направляющая Т*	См. раздел 6
3	Кассета	
4	Кронштейн скользящий	EQ-BR-SLID-H
5	Заклепка 4,8x12 AL/A2 (A2/A2)	EQ-RI-4812AL (EQ-RI-4812A2)**
6	Вспомогательный кронштейн	
7	Термоизолятор	См. раздел 6
8	Термоизолятор	EQ-RLS-TB-50
9	Болт M10x70 A2 DIN 931	
	Шайба M10 A2 DIN 125A	
	Шайба пружинная M10 A2 DIN 127B	
	Гайка M10 A2 DIN 934	
10	Элемент анкерный	
11	Утеплитель	
12	Гидро-ветрозащитная мембрана из НГ материала	
13	Элемент крепления утеплителя	

Примечание:

1. Технические параметры конструкций в проектах фасадов зданий и сооружений подтверждать прочностными расчетами.
2. Длина заклепок определяется в зависимости от толщины закрепляемых элементов (см. техническую информацию от производителя заклепок).
3. * Тип применяемых направляющих определяется расчетом в соответствии с требуемым конструктивом.
4. ** В зонах повышенной пожарной опасности крепежные изделия должны изготавливаться из оцинкованной или коррозионностойкой (нержавеющей) стали.
5. *** Минимальное расстояние от края стены до оси анкера принимать в соответствии с требованиями технической документации на анкер для соответствующего строительного основания.
6. **** Длина вспомогательных кронштейнов определяется конструктивом.

Внешний угол. Сечение 4.1 (Изометрический вид)
 Вспомогательные кронштейны

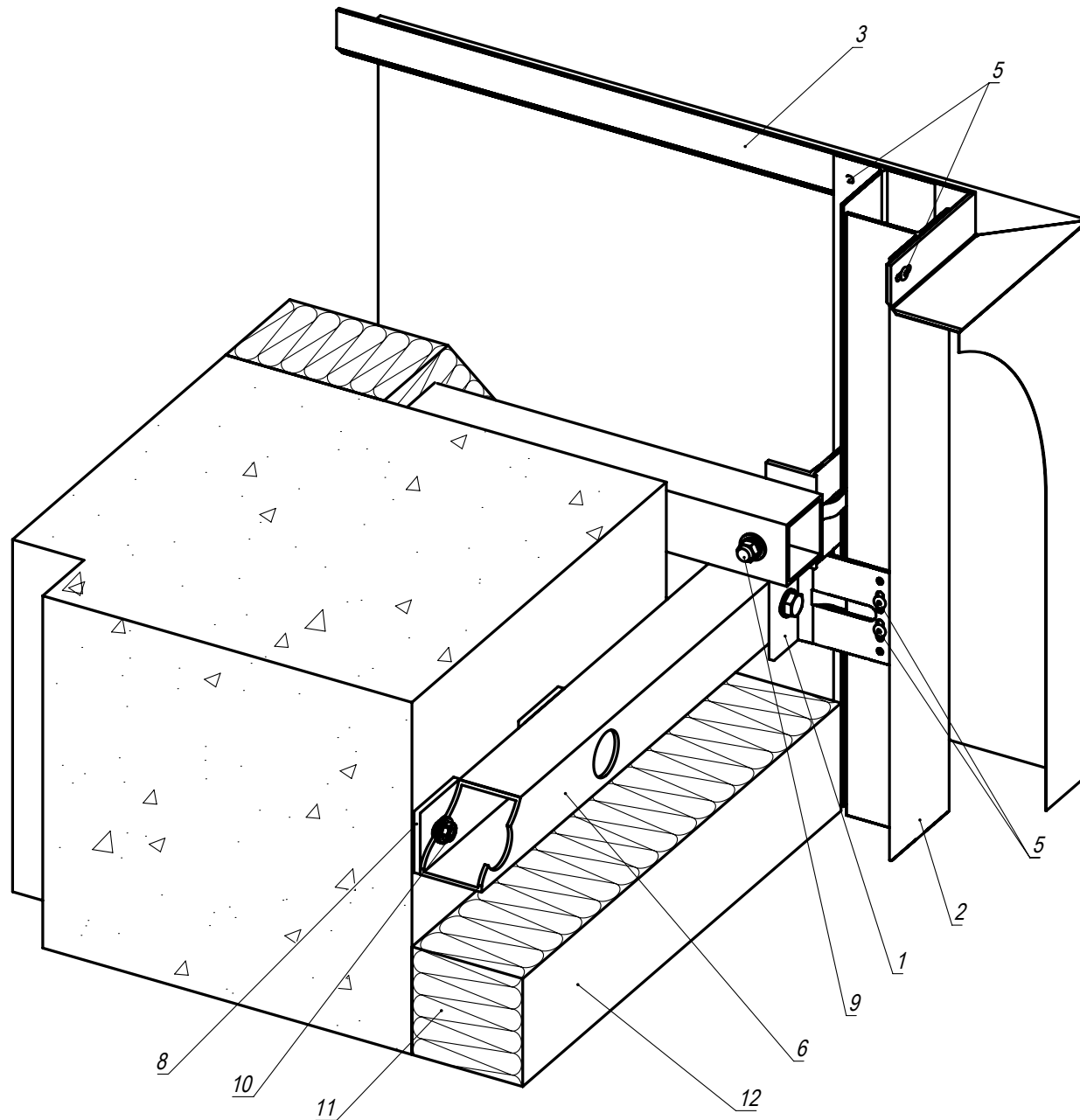

Внешний угол. Сечение 4.2

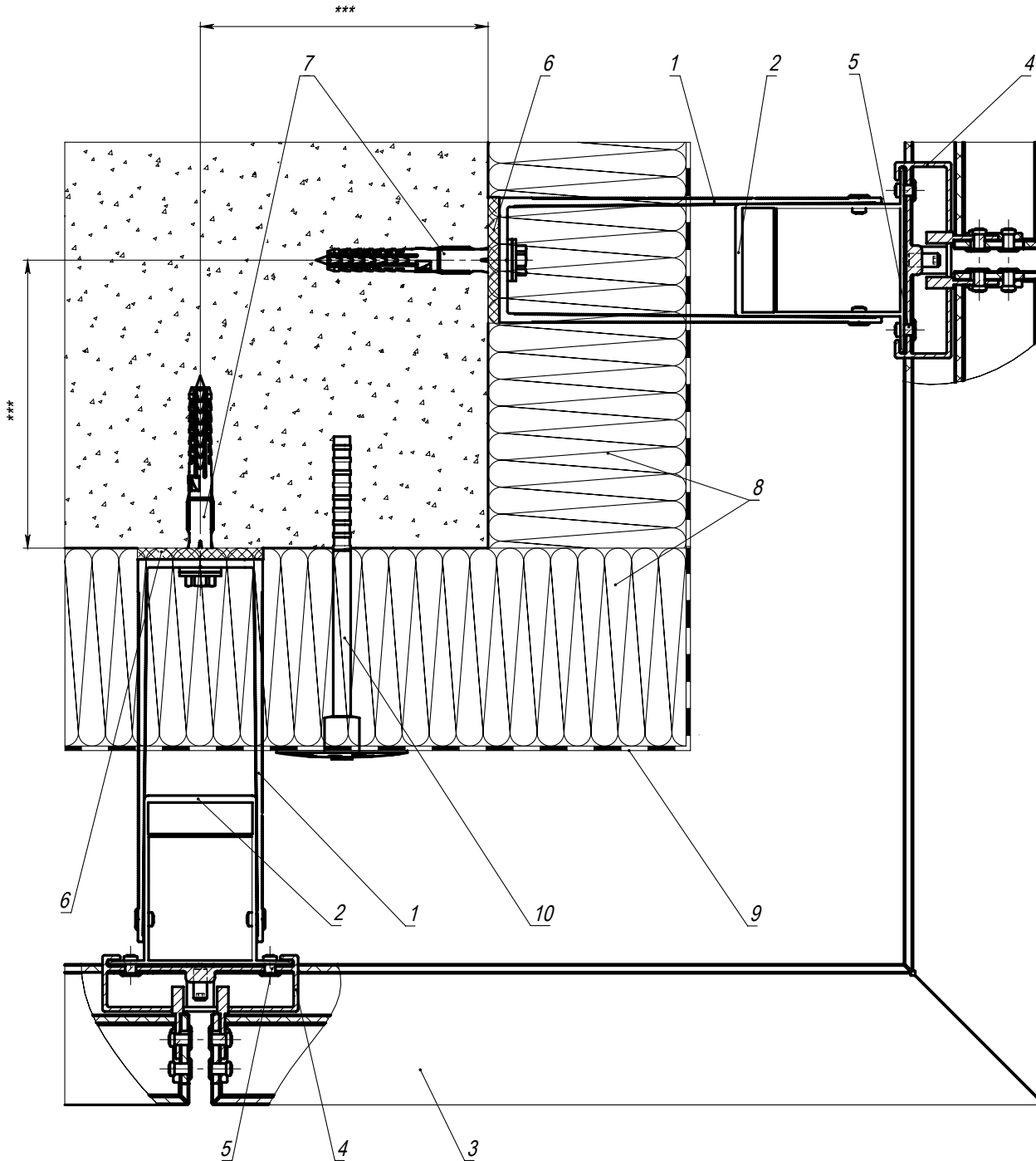

Поз.	Наименование	Артикул
1	Кронштейн	См. раздел 6
2	Направляющая П (Т)*	См. раздел 6
3	Кассета	
4	Кронштейн скользящий	EQ-BR-SLID-H
5	Заклепка 4,8x12 AL/A2 (A2/A2)	EQ-RI-4812AL (EQ-RI-4812A2)**
6	Термоизолятор	См. раздел 6
7	Элемент анкерный	
8	Утеплитель	
9	Гидро-ветрозащитная мембрана из НГ материала	
10	Элемент крепления утеплителя	

Примечание:

1. Технические параметры конструкций в проектах фасадов зданий и сооружений подтверждать прочностными расчетами.
2. Длина заклепок определяется в зависимости от толщины закрепляемых элементов (см. техническую информацию от производителя заклепок).
3. * Тип применяемых направляющих определяется расчетом в соответствии с требуемым конструктивом.
4. ** В зонах повышенной пожарной опасности крепежные изделия должны изготавливаться из оцинкованной или коррозионностойкой (нержавеющей) стали.
5. *** Минимальное расстояние от края стены до оси анкера принимать в соответствии с требованиями технической документации на анкер для соответствующего строительного основания.

Внешний угол. Сечение 4.3

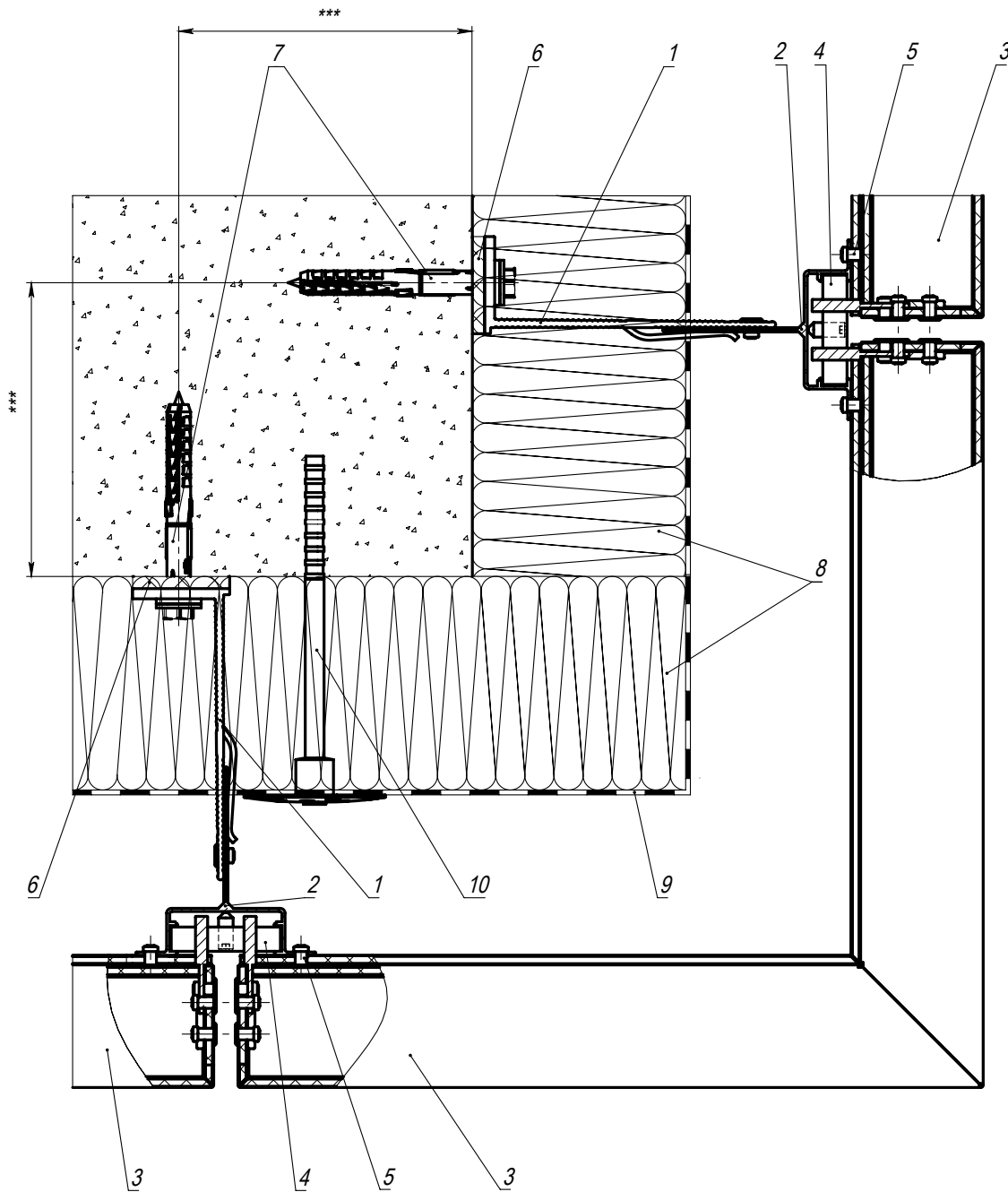

Поз.	Наименование	Артикул
1	Кронштейн	См. раздел 6
2	Направляющая Y*	См. раздел 6
3	Кассета	
4	Кронштейн скользящий	EQ-BR-SLID-Y-45
5	Заклепка 4,8x12 AL/A2 (A2/A2)	EQ-RI-4812AL (EQ-RI-4812A2)**
6	Термоизолятор	См. раздел 6
7	Элемент анкерный	
8	Утеплитель	
9	Гидро-ветрозащитная мембрана из НГ материала	
10	Элемент крепления утеплителя	

Примечание:

1. Технические параметры конструкций в проектах фасадов зданий и сооружений подтверждать прочностными расчетами.
2. Длина заклепок определяется в зависимости от толщины закрепляемых элементов (см. техническую информацию от производителя заклепок).
3. * Тип применяемых направляющих определяется расчетом в соответствии с требуемым конструктивом.
4. ** В зонах повышенной пожарной опасности крепежные изделия должны изготавливаться из оцинкованной или коррозионностойкой (нержавеющей) стали.
5. *** Минимальное расстояние от края стены до оси анкера принимать в соответствии с требованиями технической документации на анкер для соответствующего строительного основания.

Внешний угол. Сечение 4.4

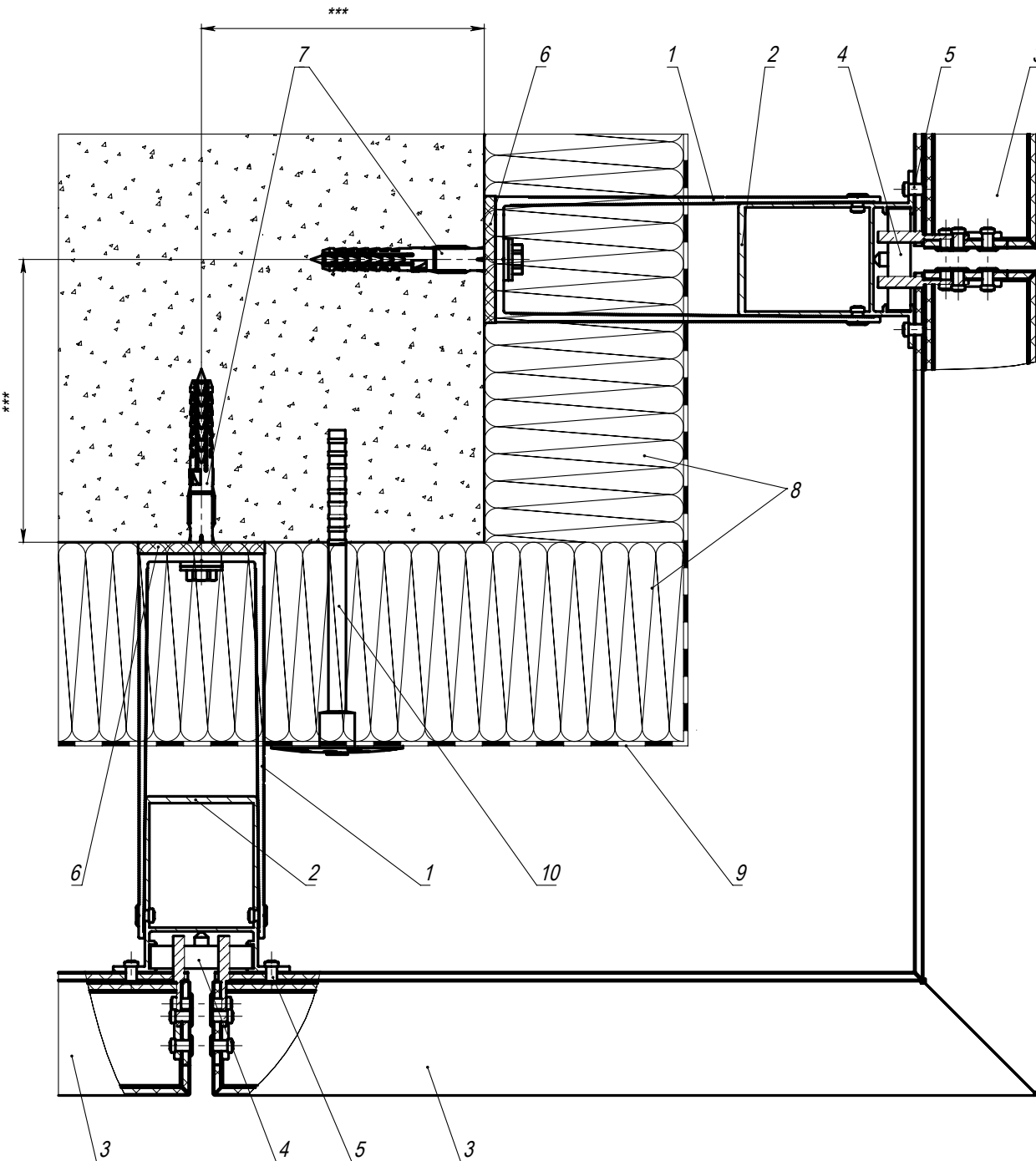

Поз.	Наименование	Артикул
1	Кронштейн	См. раздел 6
2	Направляющая Y-78 (98,128)*	См. раздел 6
3	Кассета	
4	Кронштейн скользящий	EQ-BR-SLID-Y-45
5	Заклепка 4,8x12 AL/A2 (A2/A2)	EQ-RI-4812AL (EQ-RI-4812A2)**
6	Термоизолятор	См. раздел 6
7	Элемент анкерный	
8	Утеплитель	
9	Гидро-ветрозащитная мембрана из НГ материала	
10	Элемент крепления утеплителя	

Примечание:

1. Технические параметры конструкций в проектах фасадов зданий и сооружений подтверждать прочностными расчетами.
2. Длина заклепок определяется в зависимости от толщины закрепляемых элементов (см. техническую информацию от производителя заклепок).
3. * Тип применяемых направляющих определяется расчетом в соответствии с требуемым конструктивом.
4. ** В зонах повышенной пожарной опасности крепежные изделия должны изготавливаться из оцинкованной или коррозионностойкой (нержавеющей) стали.
5. *** Минимальное расстояние от края стены до оси анкера принимать в соответствии с требованиями технической документации на анкер для соответствующего строительного основания.

Внешний угол. Сечение 4.5

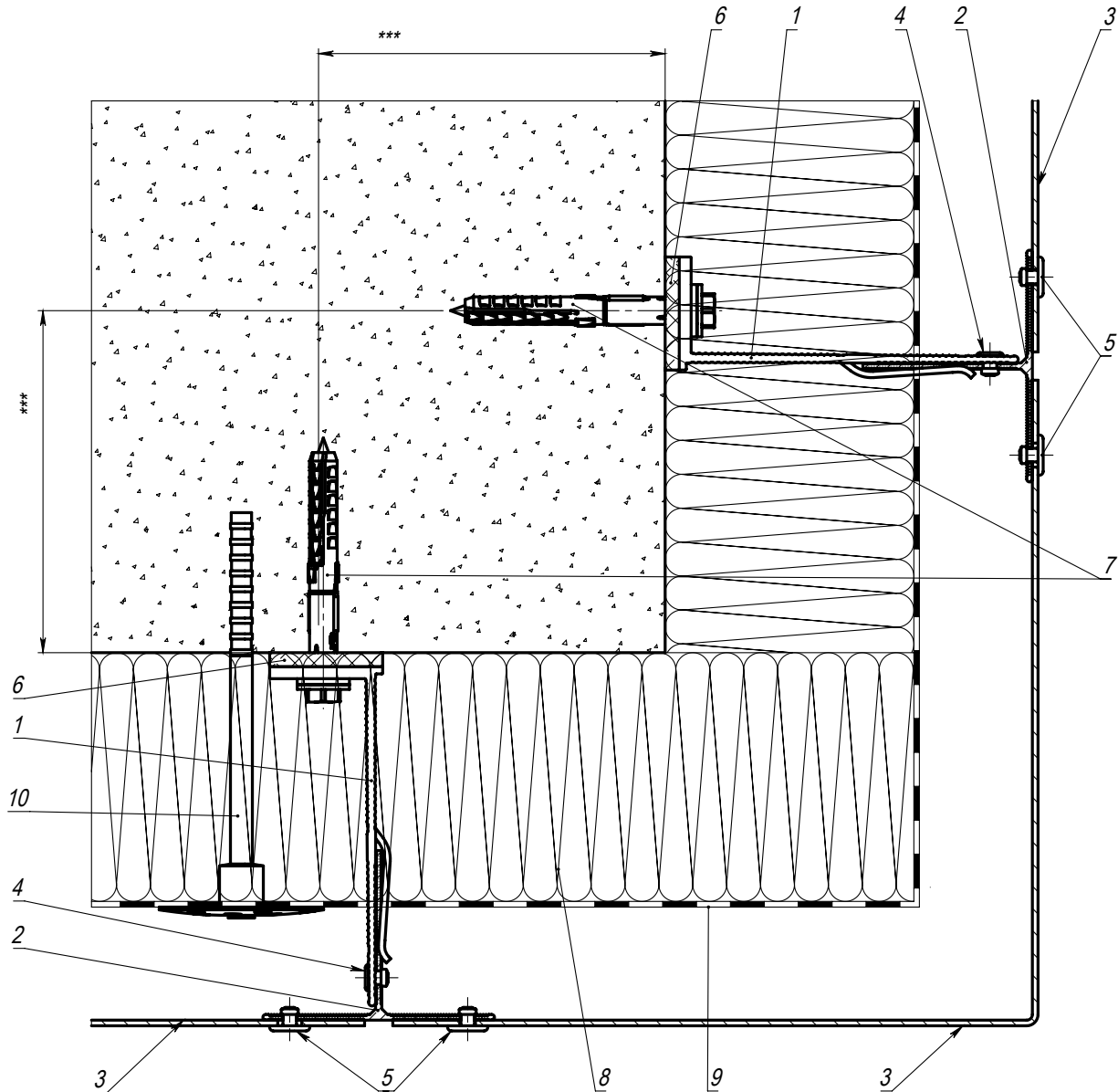

Поз.	Наименование	Артикул
1	Кронштейн	См. раздел 6
2	Направляющая П (Т)*	См. раздел 6
3	Облицовочная панель	
4	Заклепка 4,8x12 AL/A2 (A2/A2)	EQ-RI-4812AL (EQ-RI-4812A2)**
5	Заклепка К14 4,8x12 AL/A2 (A2/A2)	EQ-RI-4812 K14AL (EQ-RI-4812 K14A2)**
6	Термоизолятор	См. раздел 6
7	Элемент анкерный	
8	Утеплитель	
9	Гидро-ветрозащитная мембрана из НГ материала	
10	Элемент крепления утеплителя	

Примечание:

1. Технические параметры конструкций в проектах фасадов зданий и сооружений подтверждать прочностными расчетами.
2. Длина заклепок определяется в зависимости от толщины закрепляемых элементов (см. техническую информацию от производителя заклепок).
3. * Тип применяемых направляющих определяется расчетом в соответствии с требуемым конструктивом.
4. ** В зонах повышенной пожарной опасности крепежные изделия должны изготавливаться из оцинкованной или коррозионностойкой (нержавеющей) стали.
5. *** Минимальное расстояние от края стены до оси анкера принимать в соответствии с требованиями технической документации на анкер для соответствующего строительного основания.

14.5 Внутренний угол. Сечение 5.1

RLS-V-104.1500

Узел с П-образными направляющими и кронштейнами выполняется аналогично.

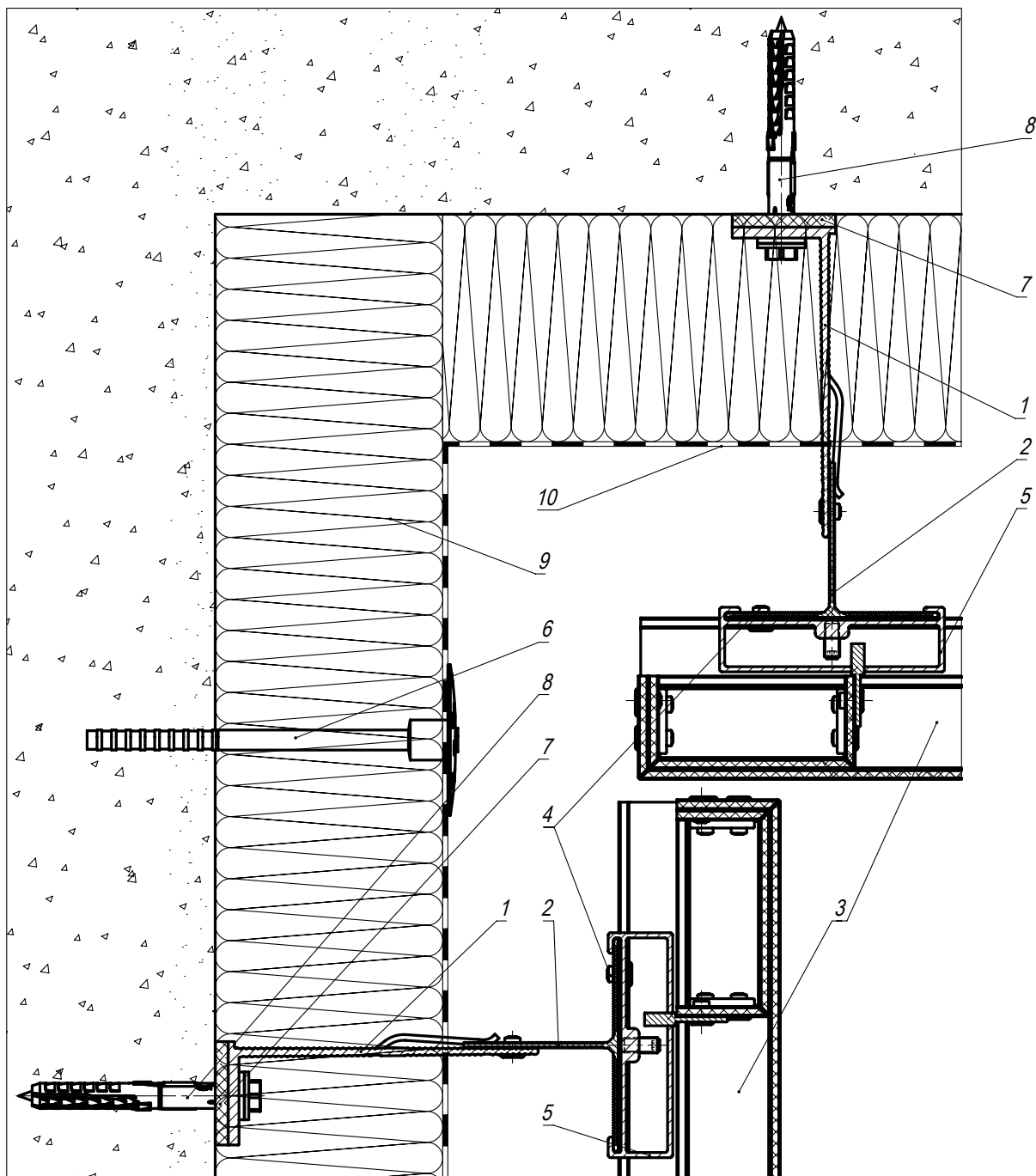

Поз.	Наименование	Артикул
1	Кронштейн	См. раздел 6
2	Направляющая Т*	См. раздел 6
3	Кассета	
4	Заклепка 4,8x12 AL/A2 (A2/A2)	EQ-RI-4812AL (EQ-RI-4812A2)**
5	Кронштейн скользящий	EQ-BR-SLID-H
6	Элемент крепления утеплителя	
7	Термоизолятор	См. раздел 6
8	Элемент анкерный	
9	Утеплитель	
10	Гидро-ветрозащитная мембрана из НГ материала	

Примечание:

1. Технические параметры конструкций в проектах фасадов зданий и сооружений подтверждать прочностными расчетами.
2. Длина заклепок определяется в зависимости от толщины закрепляемых элементов (см. техническую информацию от производителя заклепок).
3. * Тип применяемых направляющих определяется расчетом в соответствии с требуемым конструктивом.
4. ** В зонах повышенной пожарной опасности крепежные изделия должны изготавливаться из оцинкованной или коррозионностойкой (нержавеющей) стали.

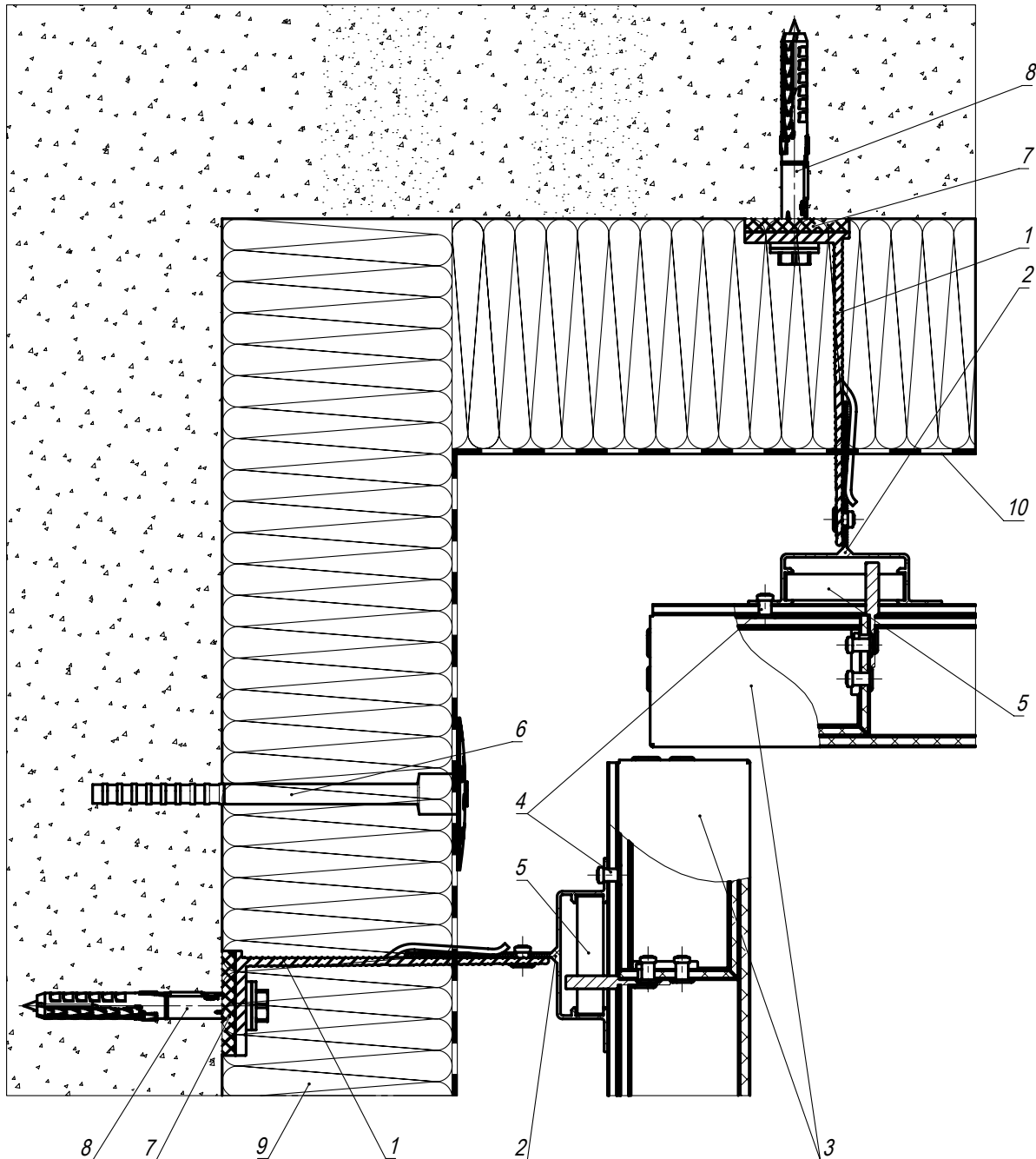

Поз.	Наименование	Артикул
1	Кронштейн	См. раздел 6
2	Направляющая Y*	См. раздел 6
3	Кассета	
4	Заклепка 4,8x12 AL/A2 (A2/A2)	EQ-RI-4812AL (EQ-RI-4812A2)**
5	Кронштейн скользящий	EQ-BR-SLID-Y-45
6	Элемент крепления утеплителя	
7	Термоизолятор	См. раздел 6
8	Элемент анкерный	
9	Утеплитель	
10	Гидро-ветрозащитная мембрана из НГ материала	

Примечание:

1. Технические параметры конструкций в проектах фасадов зданий и сооружений подтверждать прочностными расчетами.
2. Длина заклепок определяется в зависимости от толщины закрепляемых элементов (см. техническую информацию от производителя заклепок).
3. * Тип применяемых направляющих определяется расчетом в соответствии с требуемым конструктивом.
4. ** В зонах повышенной пожарной опасности крепежные изделия должны изготавливаться из оцинкованной или коррозионностойкой (нержавеющей) стали.

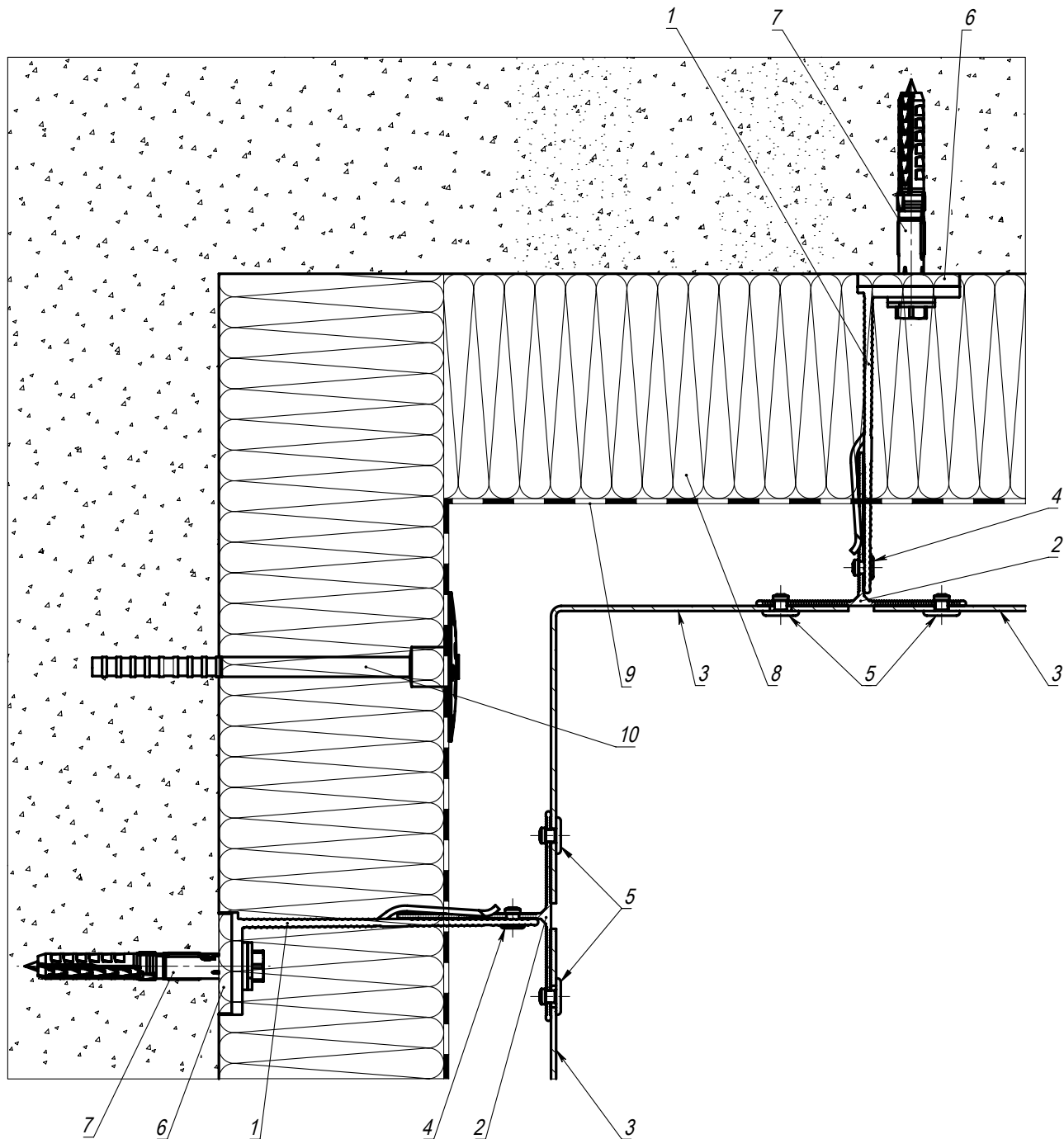

Поз.	Наименование	Артикул
1	Кронштейн	См. раздел 6
2	Направляющая П (Т,У)*	См. раздел 6
3	Облицовочная панель	
4	Заклепка 4,8x12 AL/A2 (A2/A2)	EQ-RI-4812AL (EQ-RI-4812A2)**
5	Заклепка К14 4,8x12 AL/A2 (A2/A2)	EQ-RI-4812 K14AL (EQ-RI-4812 K14A2)**
6	Термоизолятор	См. раздел 6
7	Элемент анкерный	
8	Утеплитель	
9	Гидро-ветрозащитная мембрана из НГ материала	
10	Элемент крепления утеплителя	

Примечание:

1. Технические параметры конструкций в проектах фасадов зданий и сооружений подтверждать прочностными расчетами.
2. Длина заклепок определяется в зависимости от толщины закрепляемых элементов (см. техническую информацию от производителя заклепок).
3. * Тип применяемых направляющих определяется расчетом в соответствии с требуемым конструктивом.
4. ** В зонах повышенной пожарной опасности крепежные изделия должны изготавливаться из оцинкованной или коррозионностойкой (нержавеющей) стали.
5. *** Минимальное расстояние от края стены до оси анкера принимать в соответствии с требованиями технической документации на анкер для соответствующего строительного основания.

14.6 Оконное примыкание. Откос боковой. Сечение 6.1

RLS-V-104.1520

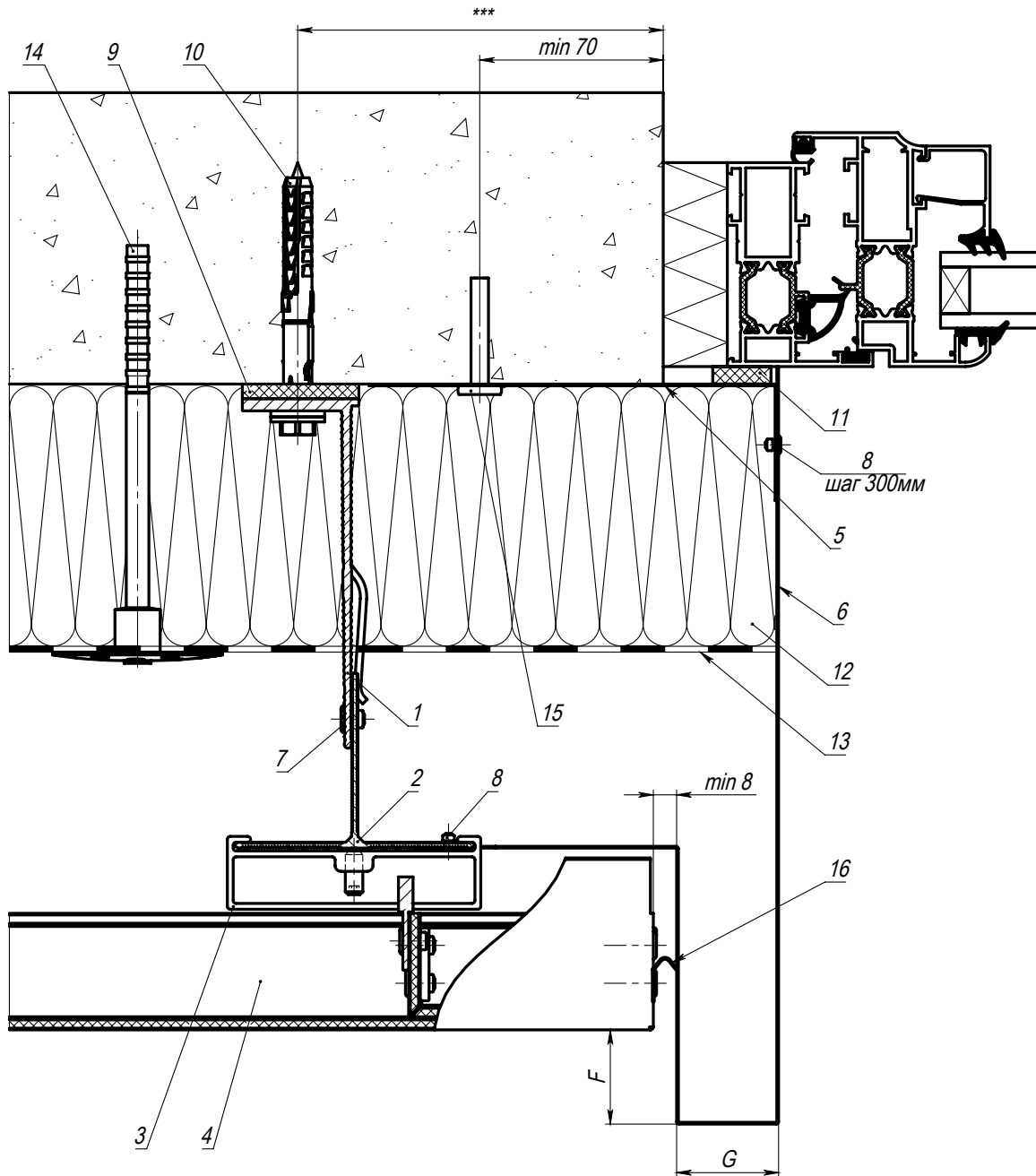

Поз.	Наименование	Артикул
1	Кронштейн	См. раздел 6
2	Направляющая Т*	См. раздел 6
3	Кронштейн скользящий	EQ-BR-SLID-H
4	Кассета	
5	Уголок гнутый, оц. сталь $s \geq 0,55\text{мм}$	
6	Откос боковой, оц. сталь $s \geq 0,55\text{мм}$	
7	Заклепка 4,8x12 A2/A2	EQ-RI-4812A2**
8	Заклепка 3,2x8 A2/A2	EQ-RI-328A2
9	Термоизолятор	См. раздел 6
10	Элемент анкерный	
11	Лента ПСУЛ	
12	Утеплитель	
13	Гидро-ветрозащитная мембрана из НГ материала	
14	Элемент крепления утеплителя	
15	Анкер-клин	
16	Нащельник, оц. сталь $s \geq 0,55\text{мм}$	

Примечание:

1. Контуры гидроизоляции оконного блока условно не показаны.
2. Технические параметры конструкций в проектах фасадов зданий и сооружений подтверждать прочностными расчетами.
3. Длина заклепок определяется в зависимости от толщины закрепляемых элементов (см. техническую информацию от производителя заклепок).
4. * Тип применяемых направляющих определяется расчетом в соответствии с требуемым конструктивом.
5. **В зонах повышенной пожарной опасности крепежные изделия должны изготавливаться из оцинкованной или коррозионностойкой (нержавеющей) стали.
6. *** Минимальное расстояние от края стены до оси анкера принимать в соответствии с требованиями технической документации на анкер для соответствующего строительного основания.
7. Размеры F, G определяются экспертным заключением по пожарной опасности.

Оконное примыкание. Откос боковой. Сечение 6.2

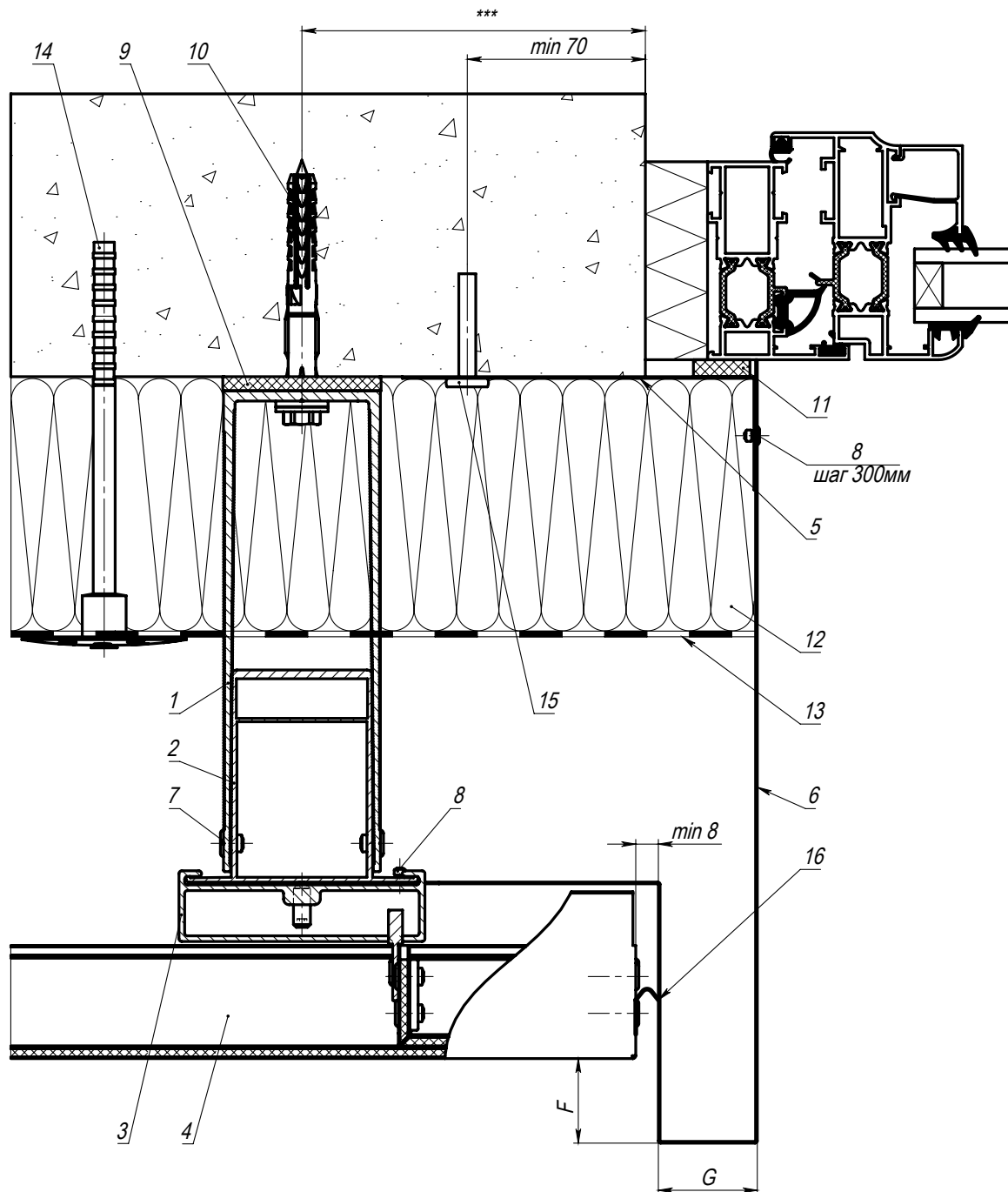

Поз.	Наименование	Артикул
1	Кронштейн	См. раздел 6
2	Направляющая П*	См. раздел 6
3	Кронштейн скользящий	EQ-BR-SLID-H
4	Кассета	
5	Уголок гнутый, оц. сталь $s \geq 0,55\text{мм}$	
6	Откос боковой, оц. сталь $s \geq 0,55\text{мм}$	
7	Заклепка 4,8x12 A2/A2	EQ-RI-4812A2**
8	Заклепка 3,2x8 A2/A2	EQ-RI-328A2
9	Термоизолятор	См. раздел 6
10	Элемент анкерный	
11	Лента ПСУЛ	
12	Утеплитель	
13	Гидро-ветрозащитная мембрана из НГ материала	
14	Элемент крепления утеплителя	
15	Анкер-клин	
16	Нащельник, оц. сталь $s \geq 0,55\text{мм}$	

Примечание:

1. Контуры гидроизоляции оконного блока условно не показаны.
2. Технические параметры конструкций в проектах фасадов зданий и сооружений подтверждать прочностными расчетами.
3. Длина заклепок определяется в зависимости от толщины закрепляемых элементов (см. техническую информацию от производителя заклепок).
4. * Тип применяемых направляющих определяется расчетом в соответствии с требуемым конструктивом.
5. **В зонах повышенной пожарной опасности крепежные изделия должны изготавливаться из оцинкованной или коррозионностойкой (нержавеющей) стали.
6. *** Минимальное расстояние от края стены до оси анкера принимать в соответствии с требованиями технической документации на анкер для соответствующего строительного основания.
7. Размеры F, G определяются экспертным заключением по пожарной опасности.

Оконное примыкание. Откос боковой. Сечение 6.3

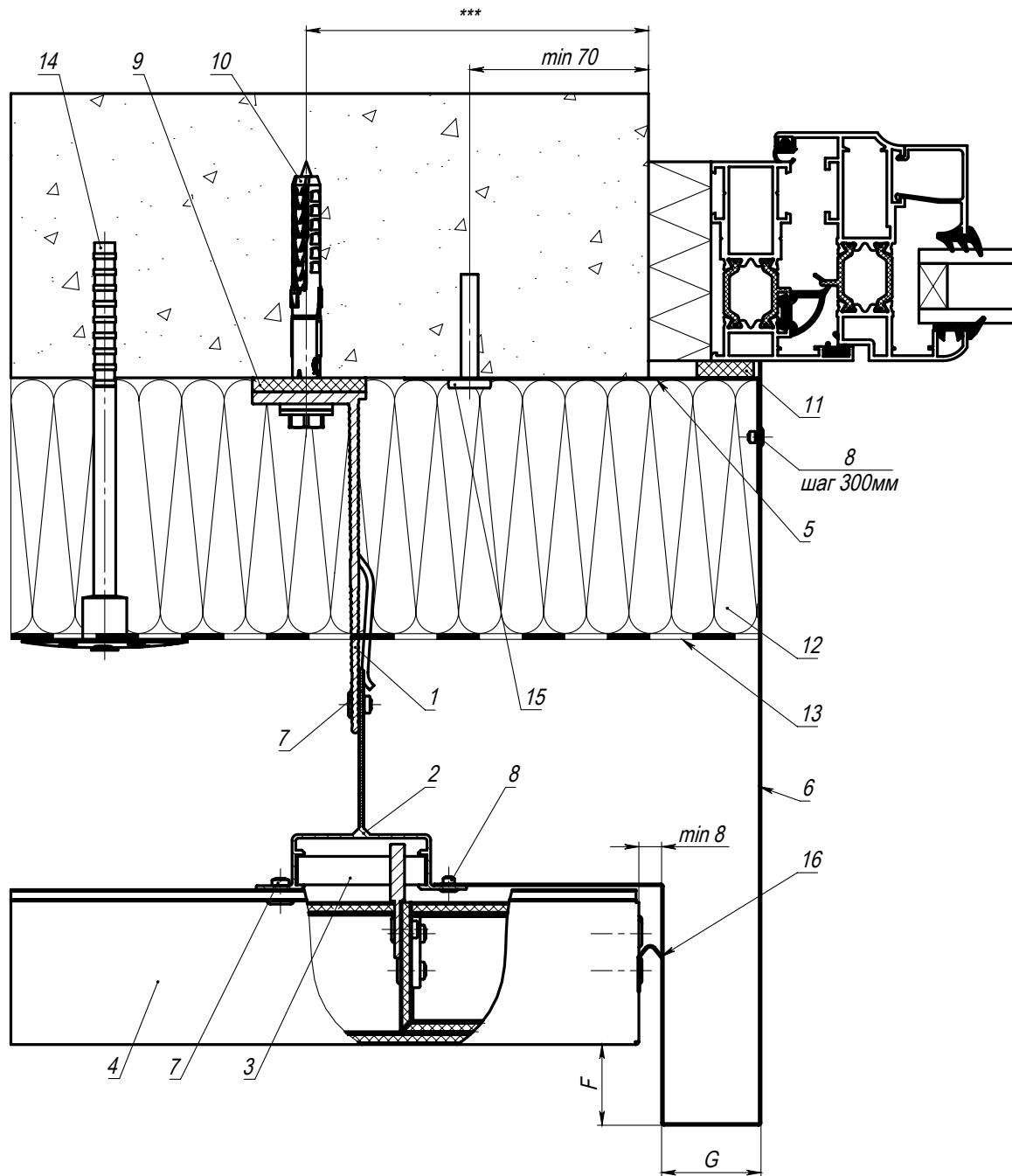

Поз.	Наименование	Артикул
1	Кронштейн	См. раздел 6
2	Направляющая Y*	См. раздел 6
3	Кронштейн скользящий	EQ-BR-SLID-Y-45
4	Кассета	
5	Уголок гнутый, оц. сталь $s \geq 0,55$ мм	
6	Откос боковой, оц. сталь $s \geq 0,55$ мм	
7	Заклепка 4,8x12 A2/A2	EQ-RI-4812A2**
8	Заклепка 3,2x8 A2/A2	EQ-RI-328A2
9	Термоизолятор	См. раздел 6
10	Элемент анкерный	
11	Лента ПСУЛ	
12	Утеплитель	
13	Гидро-ветрозащитная мембрана из НГ материала	
14	Элемент крепления утеплителя	
15	Анкер-клин	
16	Нащельник, оц. сталь $s \geq 0,55$ мм	

Примечание:

1. Контуры гидроизоляции оконного блока условно не показаны.
2. Технические параметры конструкций в проектах фасадов зданий и сооружений подтверждать прочностными расчетами.
3. Длина заклепок определяется в зависимости от толщины закрепляемых элементов (см. техническую информацию от производителя заклепок).
4. * Тип применяемых направляющих определяется расчетом в соответствии с требуемым конструктивом.
5. ** В зонах повышенной пожарной опасности крепежные изделия должны изготавливаться из оцинкованной или коррозионностойкой (нержавеющей) стали.
6. *** Минимальное расстояние от края стены до оси анкера принимать в соответствии с требованиями технической документации на анкер для соответствующего строительного основания.
7. Размеры F, G определяются экспертным заключением по пожарной опасности.

Оконное примыкание. Откос боковой. Сечение 6.4

RLS-V-104.1533

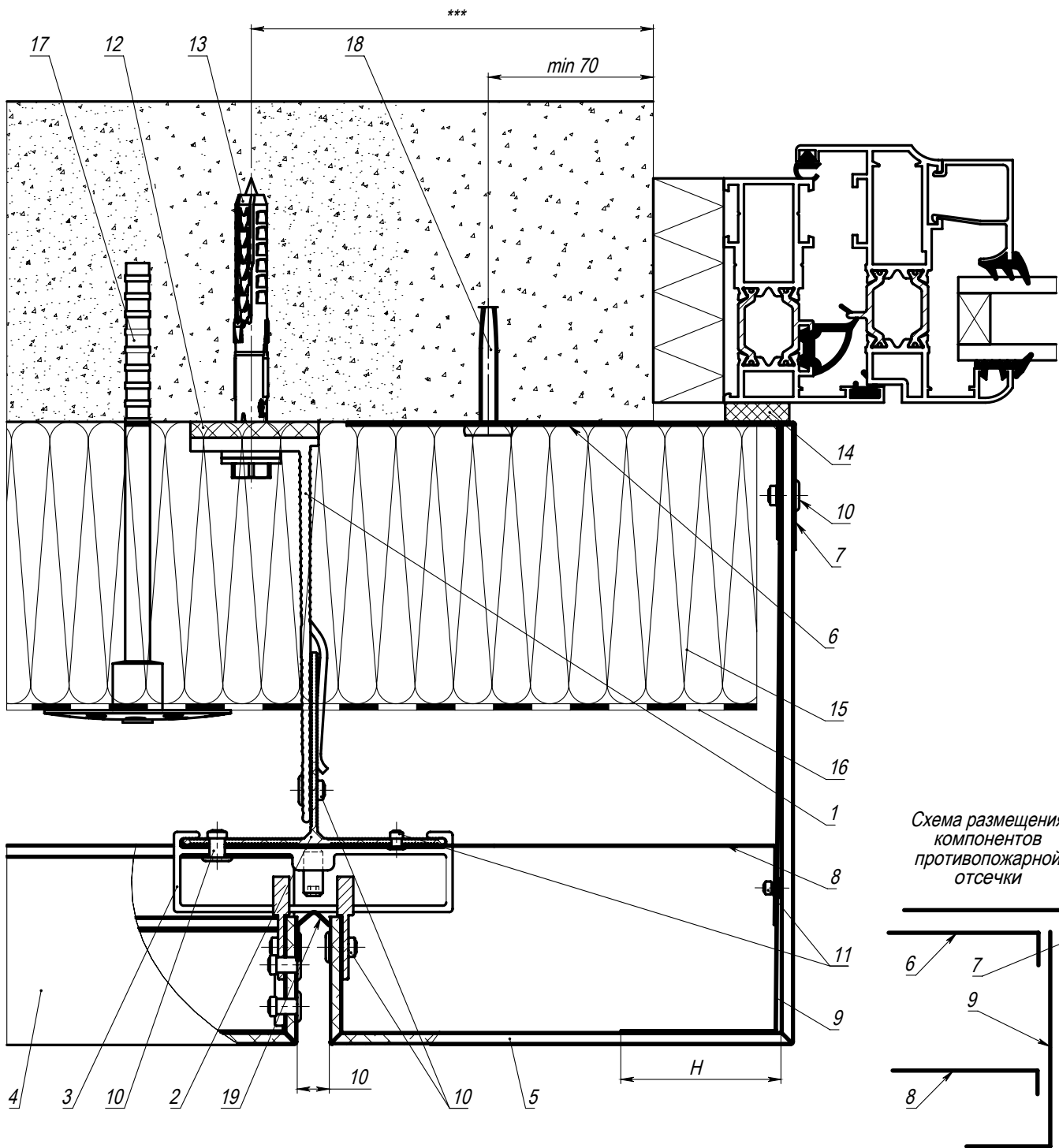

Поз.	Наименование	Артикул
1	Кронштейн	См. раздел 6
2	Направляющая Т*	См. раздел 6
3	Кронштейн скользящий	EQ-BR-SLID-H
4	Кассета	
5	Откос боковой из композитной плиты	
6	Уголок гнутый, оц. сталь $s \geq 0,55\text{мм}$	
7	Уголок гнутый, оц. сталь $s \geq 0,55\text{мм}$	
8	Уголок гнутый, оц. сталь $s \geq 0,55\text{мм}$	
9	Противопожарная отсечка, оц. сталь $s \geq 0,55\text{мм}$	
10	Заклепка 4,8x12 A2/A2	EQ-RI-4812A2**
11	Заклепка 3,2x8 A2/A2	EQ-RI-328A2**
12	Термоизолятор	См. раздел 6
13	Элемент анкерный	
14	Лента ПСУЛ	
15	Утеплитель	
16	Гидро-ветрозащитная мембрана из НГ материала	
17	Элемент крепления утеплителя	
18	Анкер-клин	
19	Нащельник, оц. сталь $s \geq 0,55\text{мм}$	

Примечание:

1. Контуры гидроизоляции оконного блока условно не показаны.
2. Технические параметры конструкций в проектах фасадов зданий и сооружений подтверждать прочностными расчетами.
3. Длина заклепок определяется в зависимости от толщины закрепляемых элементов (см. техническую информацию от производителя заклепок).
4. * Тип применяемых направляющих определяется расчетом в соответствии с требуемым конструктивом.
5. **В зонах повышенной пожарной опасности крепежные изделия должны изготавливаться из оцинкованной или коррозионностойкой (нержавеющей) стали.
6. *** Минимальное расстояние от края стены до оси анкера принимать в соответствии с требованиями технической документации на анкер для соответствующего строительного основания.
7. Размер Н определяется экспертным заключением по пожарной опасности.

Оконное примыкание. Откос боковой. Сечение 6.5

RLS-V-104.1535

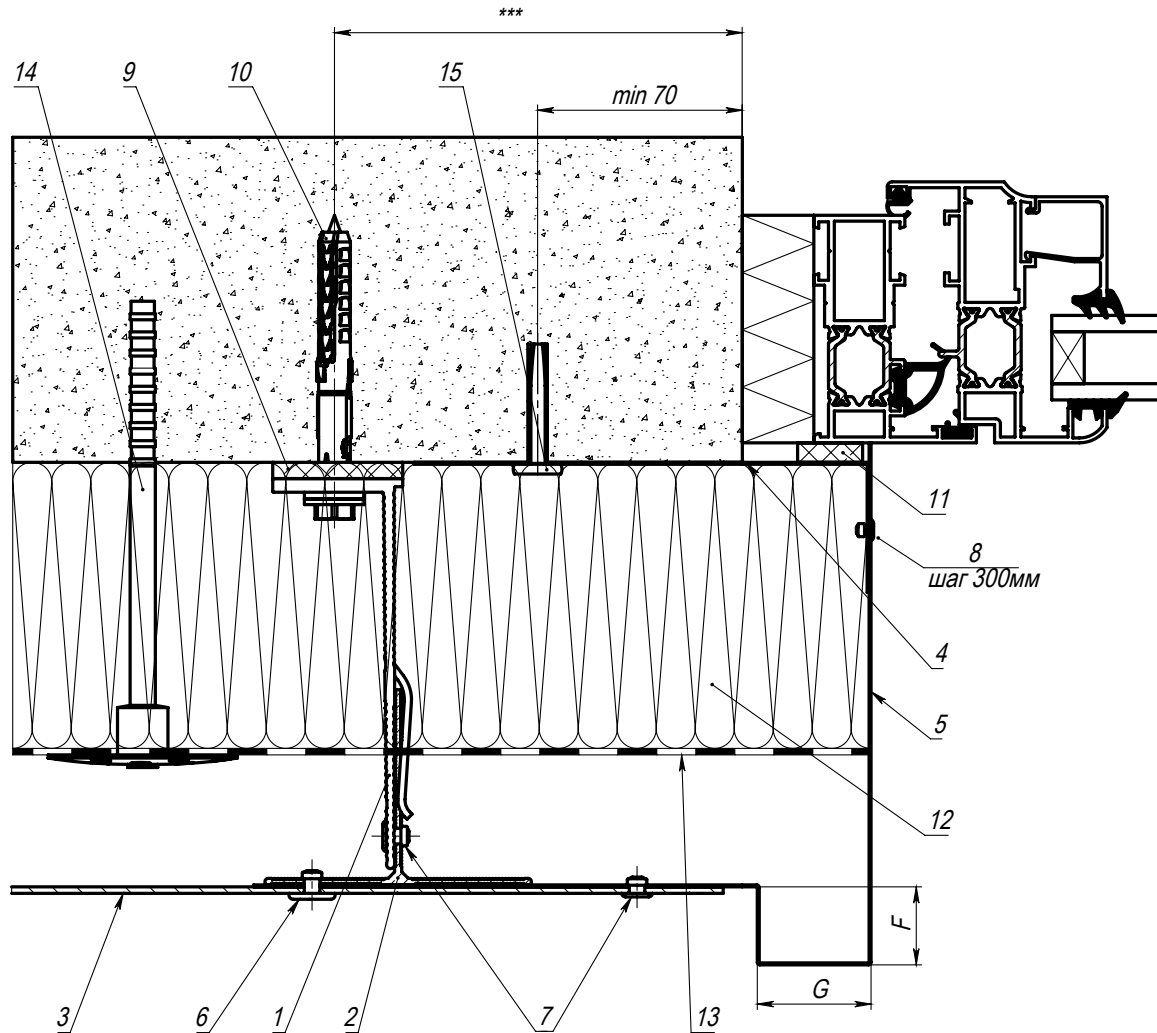

Поз.	Наименование	Артикул
1	Кронштейн	См. раздел 6
2	Направляющая Т (П,У)*	См. раздел 6
3	Облицовочная панель	
4	Уголок гнутый, оц. сталь $s \geq 0,55\text{мм}$	
5	Откос боковой, оц. сталь $s \geq 0,55\text{мм}$	
6	Заклепка К14 4,8x12 А2/А2	EQ-RI-4812K14A2**
7	Заклепка 4,8x12 А2/А2	EQ-RI-4812A2**
8	Заклепка 3,2x8 А2/А2	EQ-RI-328A2**
9	Термоизолятор	См. раздел 6
10	Элемент анкерный	
11	Лента ПСУЛ	
12	Утеплитель	
13	Гидро-ветрозащитная мембрана из НГ материала	
14	Элемент крепления утеплителя	
15	Анкер-клин	

Примечание:

1. Контуры гидроизоляции оконного блока условно не показаны.
2. Технические параметры конструкций в проектах фасадов зданий и сооружений подтверждать прочностными расчетами.
3. Длина заклепок определяется в зависимости от толщины закрепляемых элементов (см. техническую информацию от производителя заклепок).
4. * Тип применяемых направляющих определяется расчетом в соответствии с требуемым конструктивом.
5. **В зонах повышенной пожарной опасности крепежные изделия должны изготавливаться из оцинкованной или коррозионностойкой (нержавеющей) стали.
6. *** Минимальное расстояние от края стены до оси анкера принимать в соответствии с требованиями технической документации на анкер для соответствующего строительного основания.
7. Размеры F, G определяются экспертным заключением по пожарной опасности.

14.7 Оконное примыкание. Откос верхний. Сечение 7.1

RLS-V-104.1540

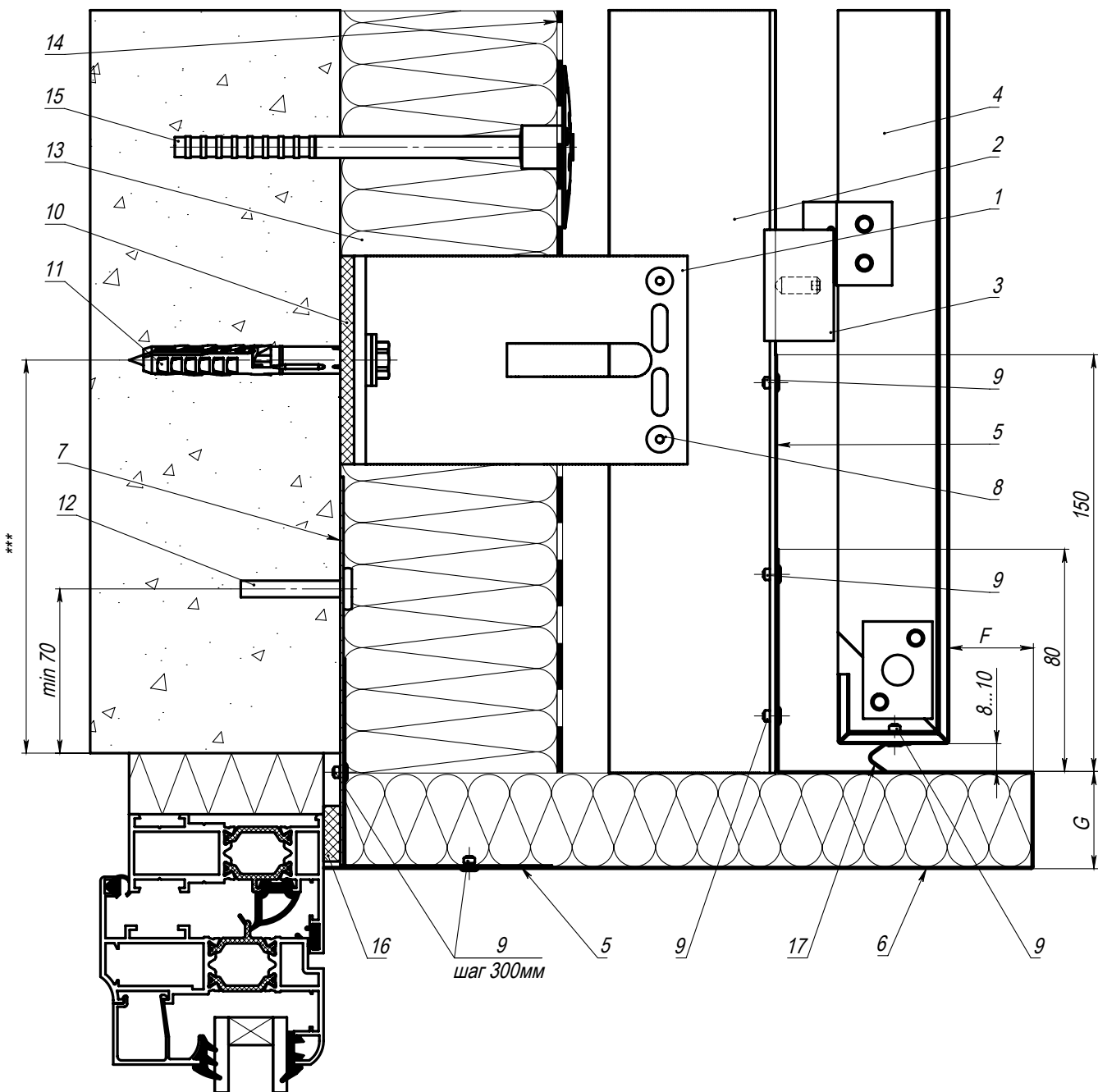

Поз.	Наименование	Артикул
1	Кронштейн*	См. раздел 6
2	Направляющая Т*	См. раздел 6
3	Кронштейн скользящий	EQ-BR-SLID-H
4	Кассета	
5	Пластина противопожарная, коррозионностойкая сталь, $s \geq 0,55$ мм	
6	Откос боковой, оц. сталь $s \geq 0,55$ мм	
7	Полоса для крепления противопожарной отсечки, коррозионностойкая сталь $s \geq 1.2$ мм	
8	Заклепка 4,8x12 A2/A2	EQ-RI-4812A2**
9	Заклепка 3,2x8 A2/A2	EQ-RI-328A2
10	Термоизолятор	См. раздел 6
11	Элемент анкерный	
12	Анкер-клин	
14	Гидро-ветрозащитная мембрана из НГ материала	
13	Утеплитель	
15	Элемент крепления утеплителя	
16	Лента ПСУЛ	
17	Нащельник, оц. сталь $s \geq 0,55$ мм	

Примечание:

1. Контуры гидроизоляции оконного блока условно не показаны.
2. Технические параметры конструкций в проектах фасадов зданий и сооружений подтверждать прочностными расчетами.
3. Длина заклепок определяется в зависимости от толщины закрепляемых элементов (см. техническую информацию от производителя заклепок).
4. * Тип применяемых кронштейнов и направляющих определяется расчетом в соответствии с требуемым конструктивом.
5. **В зонах повышенной пожарной опасности крепежные изделия должны изготавливаться из оцинкованной или коррозионностойкой (нержавеющей) стали.
6. *** Минимальное расстояние от края стены до оси анкера принимать в соответствии с требованиями технической документации на анкер для соответствующего строительного основания.
7. Размеры F, G определяются экспертным заключением по пожарной опасности.

Оконное примыкание. Откос верхний. Сечение 7.1 (Изометрический вид)

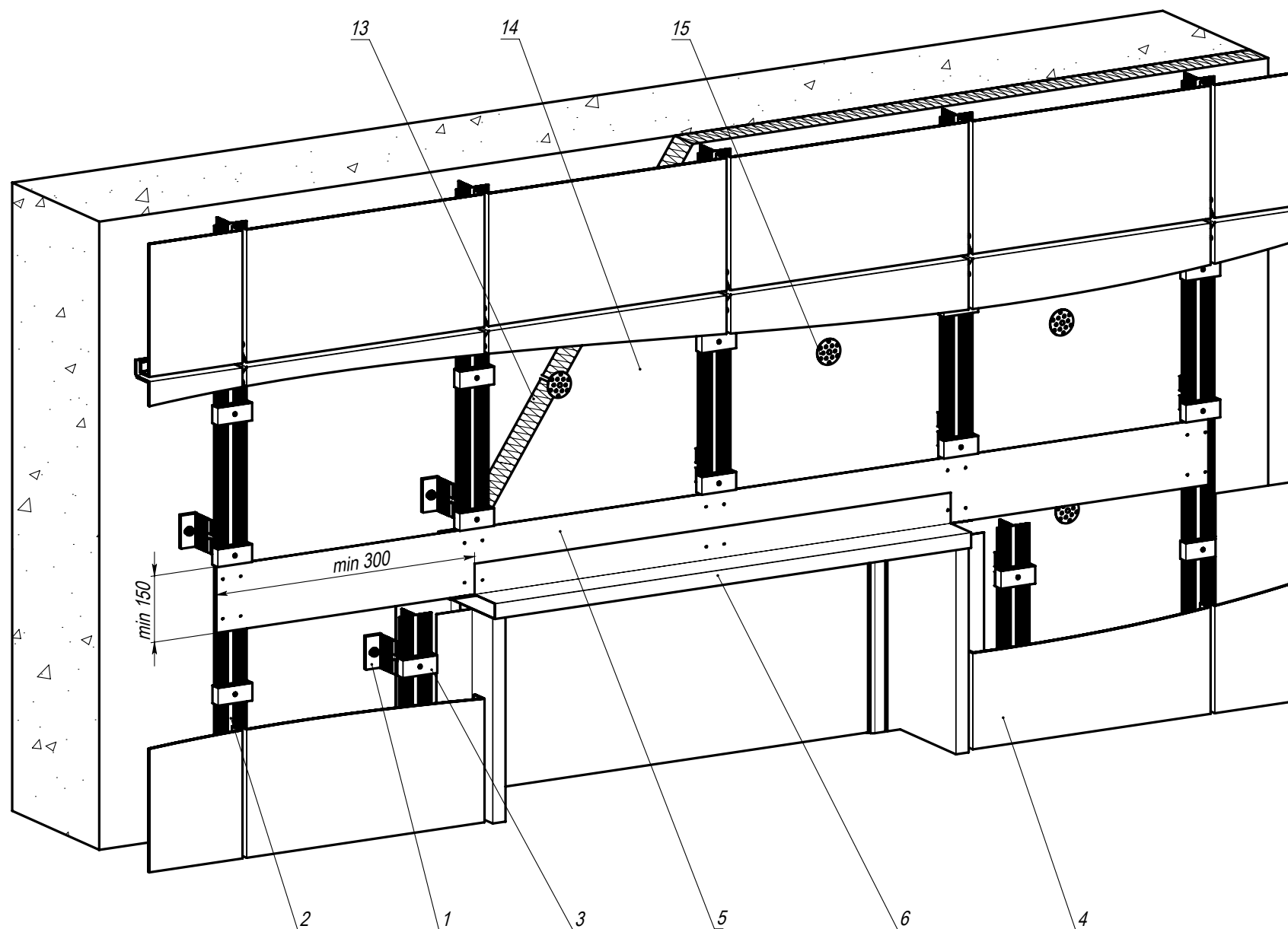

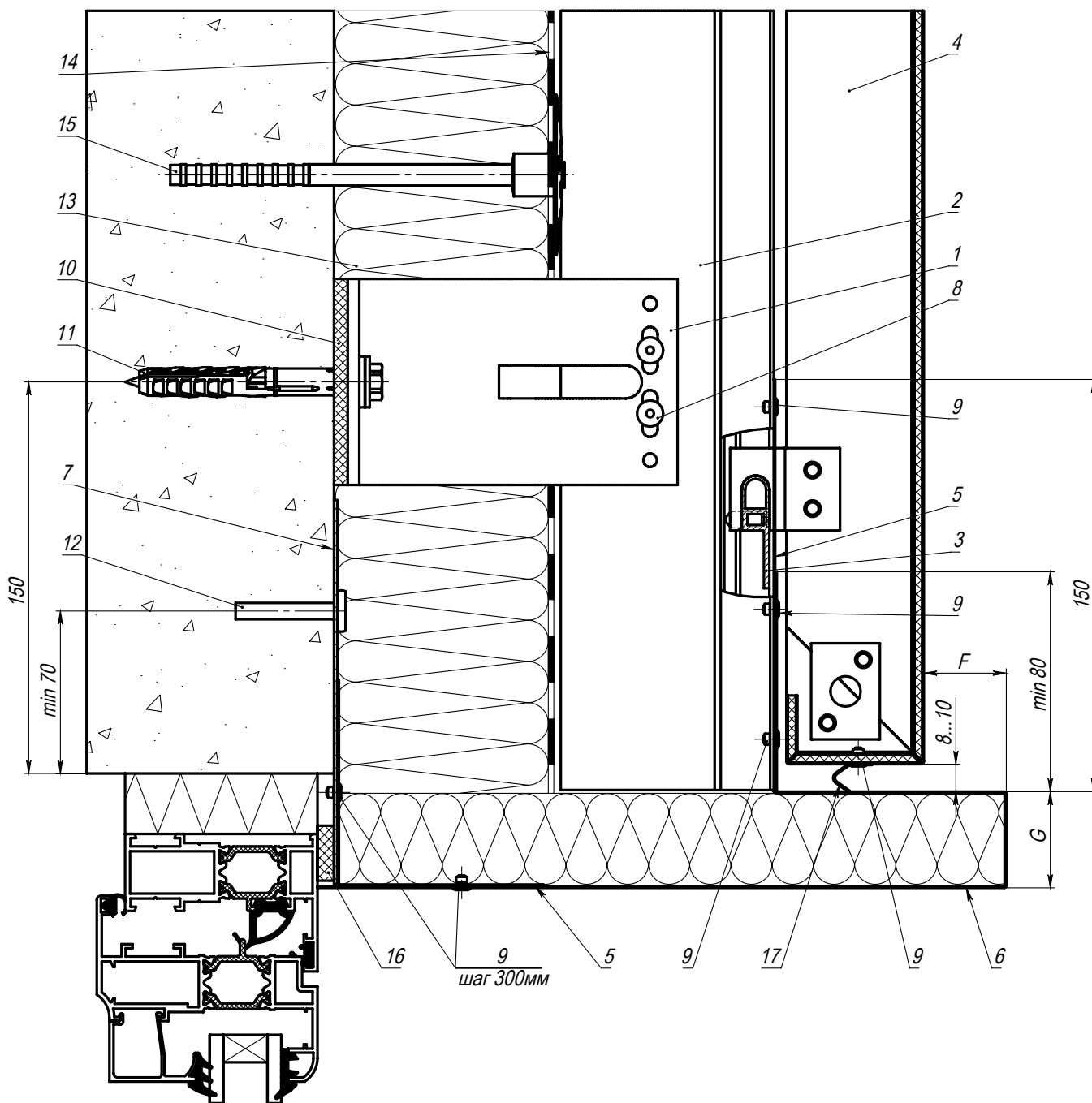

Поз.	Наименование	Артикул
1	Кронштейн*	См. раздел 6
2	Направляющая Y*	См. раздел 6
3	Кронштейн скользящий	EQ-BR-SLID-Y-45
4	Кассета	
5	Пластина противопожарная, коррозионностойкая сталь, $s_{\geq 0,55\text{мм}}$	
6	Откос боковой, оц. сталь $s_{\geq 0,55\text{мм}}$	
7	Полоса для крепления противопожарной пластины, коррозионностойкая сталь $s_{\geq 1,2\text{мм}}$	
8	Заклепка 4,8x12 A2/A2	EQ-RI-4812A2**
9	Заклепка 3,2x8 A2/A2	EQ-RI-328A2
10	Термоизолятор	См. раздел 6
11	Элемент анкерный	
12	Анкер-клин	
13	Утеплитель	
14	Гидро-ветрозащитная мембрана из НГ материала	
15	Элемент крепления утеплителя	
16	Лента ПСУЛ	
17	Нащельник, оц. сталь $s_{\geq 0,55\text{мм}}$	

Примечание:

1. Контуры гидроизоляции оконного блока условно не показаны.
2. Технические параметры конструкций в проектах фасадов зданий и сооружений подтверждать прочностными расчетами.
3. Длина заклепок определяется в зависимости от толщины закрепляемых элементов (см. техническую информацию от производителя заклепок).
4. * Тип применяемых кронштейнов и направляющих определяется расчетом в соответствии с требуемым конструктивом.
5. **В зонах повышенной пожарной опасности крепежные изделия должны изготавливаться из оцинкованной или коррозионностойкой (нержавеющей) стали.
6. *** Минимальное расстояние от края стены до оси анкера принимать в соответствии с требованиями технической документации на анкер для соответствующего строительного основания.
7. Размеры F, G определяются экспертным заключением по пожарной опасности.



Схема расположения компонентов противопожарной отсечки

Поз.	Наименование	Артикул
1	Кронштейн	См. раздел 6
2	Направляющая Т*	См. раздел 6
3	Кронштейн скользящий	EQ-BR-SLID-H
4	Кассета	
5	Откос верхний из композитной плиты	
6	Полоса для крепления противопожарной отсечки, коррозионностойкая сталь $s \geq 1,2\text{мм}$	
7	Уголок гнутый, оц. сталь $s \geq 0,55\text{мм}$	
8	Уголок гнутый, оц. сталь $s \geq 0,55\text{мм}$	
9	Пластина противопожарная, коррозионностойкая сталь, $s \geq 0,55\text{мм}$	
10	Противопожарная отсечка, оц. сталь $s \geq 0,55\text{мм}$	
11	Заклепка 4,8x12 A2/A2	EQ-RI-4812A2**
12	Заклепка 3,2x8 A2/A2	EQ-RI-328A2**
13	Термоизолятор	См. раздел 6
14	Элемент анкерный	
15	Лента ПСУЛ	
16	Утеплитель	
17	Гидро-ветрозащитная мембрана из НГ материала	
18	Элемент крепления утеплителя	
19	Анкер-клин	
20	Нащельник, оц. сталь $s \geq 0,55\text{мм}$	

Примечание:

1. Контуры гидроизоляции оконного блока условно не показаны.
2. Технические параметры конструкций в проектах фасадов зданий и сооружений подтверждать прочностными расчетами.
3. Длина заклепок определяется в зависимости от толщины закрепляемых элементов (см. техническую информацию от производителя заклепок).
4. * Тип применяемых кронштейнов и направляющих определяется расчетом в соответствии с требуемым конструктивом.
5. **В зонах повышенной пожарной опасности крепежные изделия должны изготавливаться из оцинкованной или коррозионностойкой (нержавеющей) стали.
6. *** Минимальное расстояние от края стены до оси анкера принимать в соответствии с требованиями технической документации на анкер для соответствующего строительного основания.
7. Размер G определяется экспертным заключением по пожарной опасности.

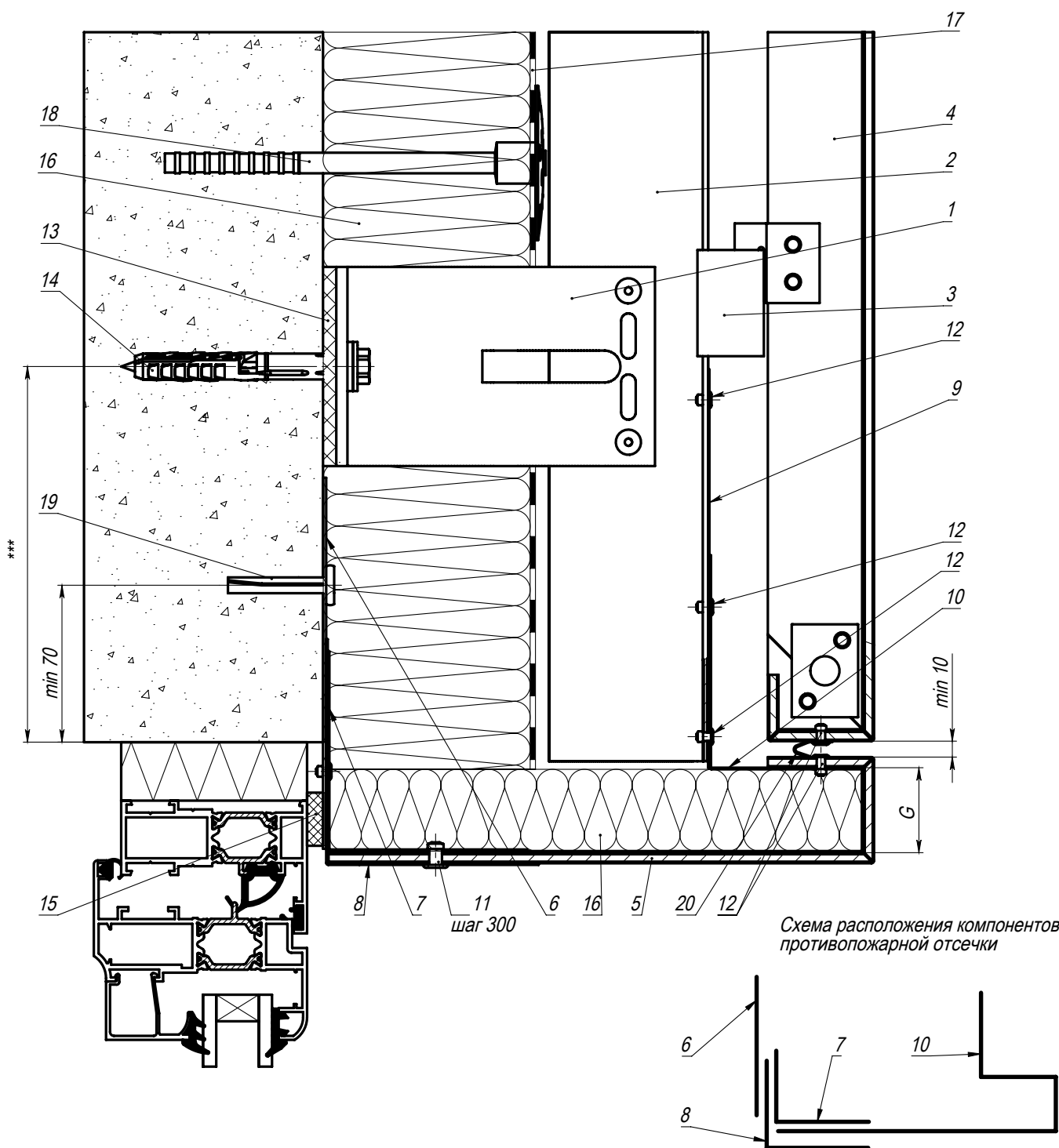
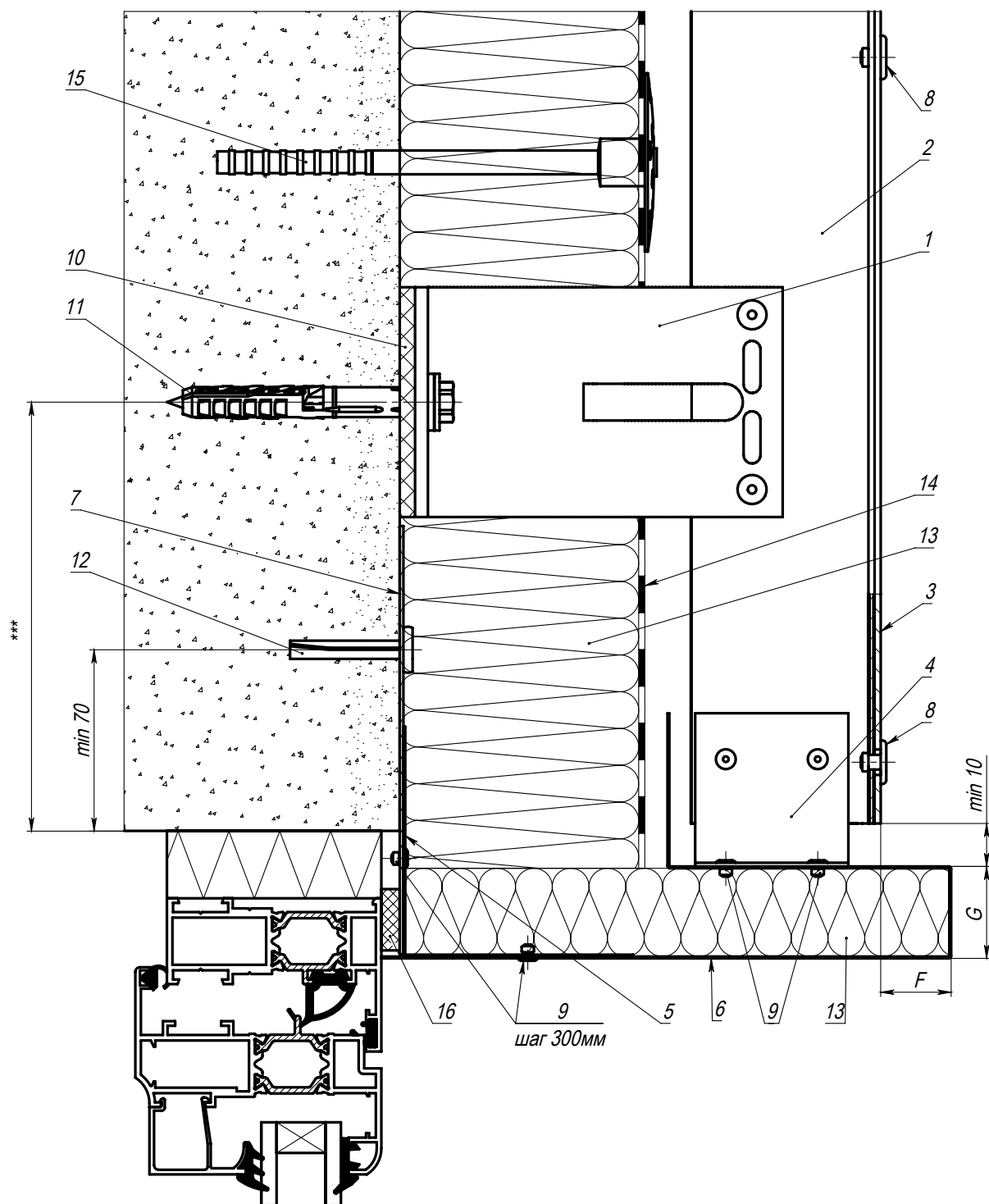

Поз.	Наименование	Артикул
1	Кронштейн*	См. раздел 6
2	Направляющая Т*	См. раздел 6
3	Облицовочная панель	
4	Уголок гнутый, оц. сталь, $s \geq 1.2\text{мм}$	
5	Уголок гнутый, оц. сталь, $s \geq 0,55\text{мм}$	
6	Откос верхний, оц. сталь $s \geq 0,55\text{мм}$	
7	Полоса для крепления противопожарной отсечки, коррозионностойкая сталь $s \geq 1.2\text{мм}$	
8	Заклепка K14 4,8x12 A2/A2	EQ-RI-4812K14A2**
9	Заклепка 3,2x8 A2/A2	EQ-RI-328A2
10	Термоизолятор	См. раздел 6
11	Элемент анкерный	
12	Анкер-клин	
13	Утеплитель	
14	Гидро-ветрозащитная мембрана из НГ материала	
15	Элемент крепления утеплителя	
16	Лента ПСУЛ	

Примечание:

1. Контуры гидроизоляции оконного блока условно не показаны.
2. Технические параметры конструкций в проектах фасадов зданий и сооружений подтверждать прочностными расчетами.
3. Длина заклепок определяется в зависимости от толщины закрепляемых элементов (см. техническую информацию от производителя заклепок).
4. * Тип применяемых кронштейнов и направляющих определяется расчетом в соответствии с требуемым конструктивом.
5. **В зонах повышенной пожарной опасности крепежные изделия должны изготавливаться из оцинкованной или коррозионностойкой (нержавеющей) стали.
6. *** Минимальное расстояние от края стены до оси анкера принимать в соответствии с требованиями технической документации на анкер для соответствующего строительного основания.
7. Размеры F, G определяются экспертным заключением по пожарной опасности.

14.8 Оконное примыкание. Нижний откос. Сечение 8.1

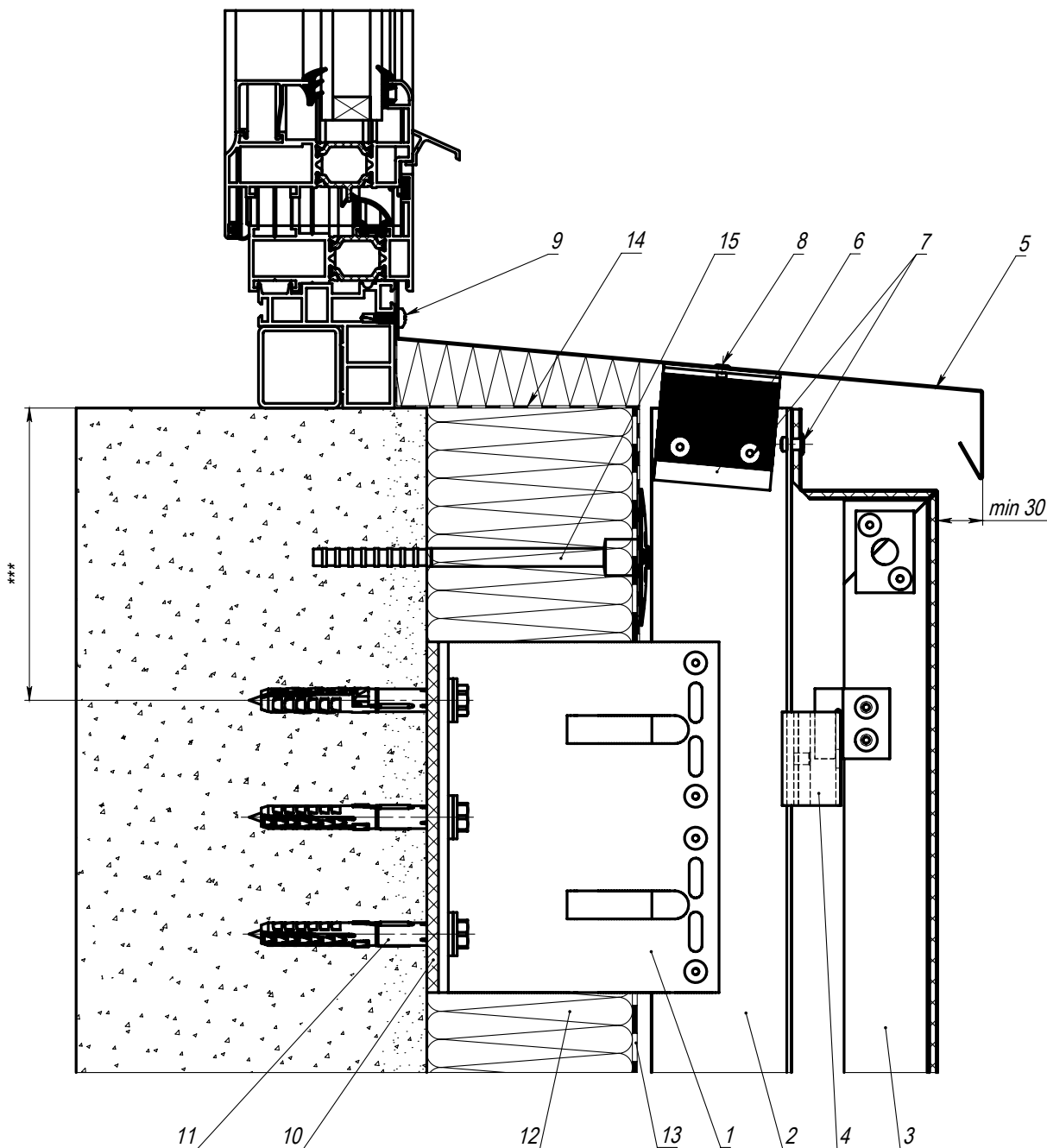

Поз.	Наименование	Артикул
1	Кронштейн XL*	См. раздел 6
2	Направляющая Т*	См. раздел 6
3	Кассета	
4	Кронштейн скользящий	EQ-BR-SLID-H
5	Отлив, оц. сталь $s \geq 0,55\text{мм}$	
6	L-профиль/Т-профиль	См. раздел 6
7	Заклепка 4,8x12 A2/A2	EQ-RI-4812A2**
8	Заклепка 3,2x8 A2/A2	EQ-RI-328A2
9	Саморез 4,2x16 DIN 7504N A2	EQ-4216NA2
10	Термоизолятор	См. раздел 6
11	Элемент анкерный	
12	Утеплитель	
13	Гидро-ветрозащитная мембрана из НГ материала	
14	Контур гидроизоляции окна	
15	Элемент крепления утеплителя	

Примечание:

1. Длина заклепок определяется в зависимости от толщины закрепляемых элементов (см. техническую информацию от производителя заклепок).
2. * Тип применяемых кронштейнов и направляющих определяется расчетом в соответствии с требуемым конструктивом.
3. **В зонах повышенной пожарной опасности крепежные изделия должны изготавливаться из оцинкованной или коррозионностойкой (нержавеющей) стали.
4. *** Минимальное расстояние от края стены до оси анкера принимать в соответствии с требованиями технической документации на анкер для соответствующего строительного основания.

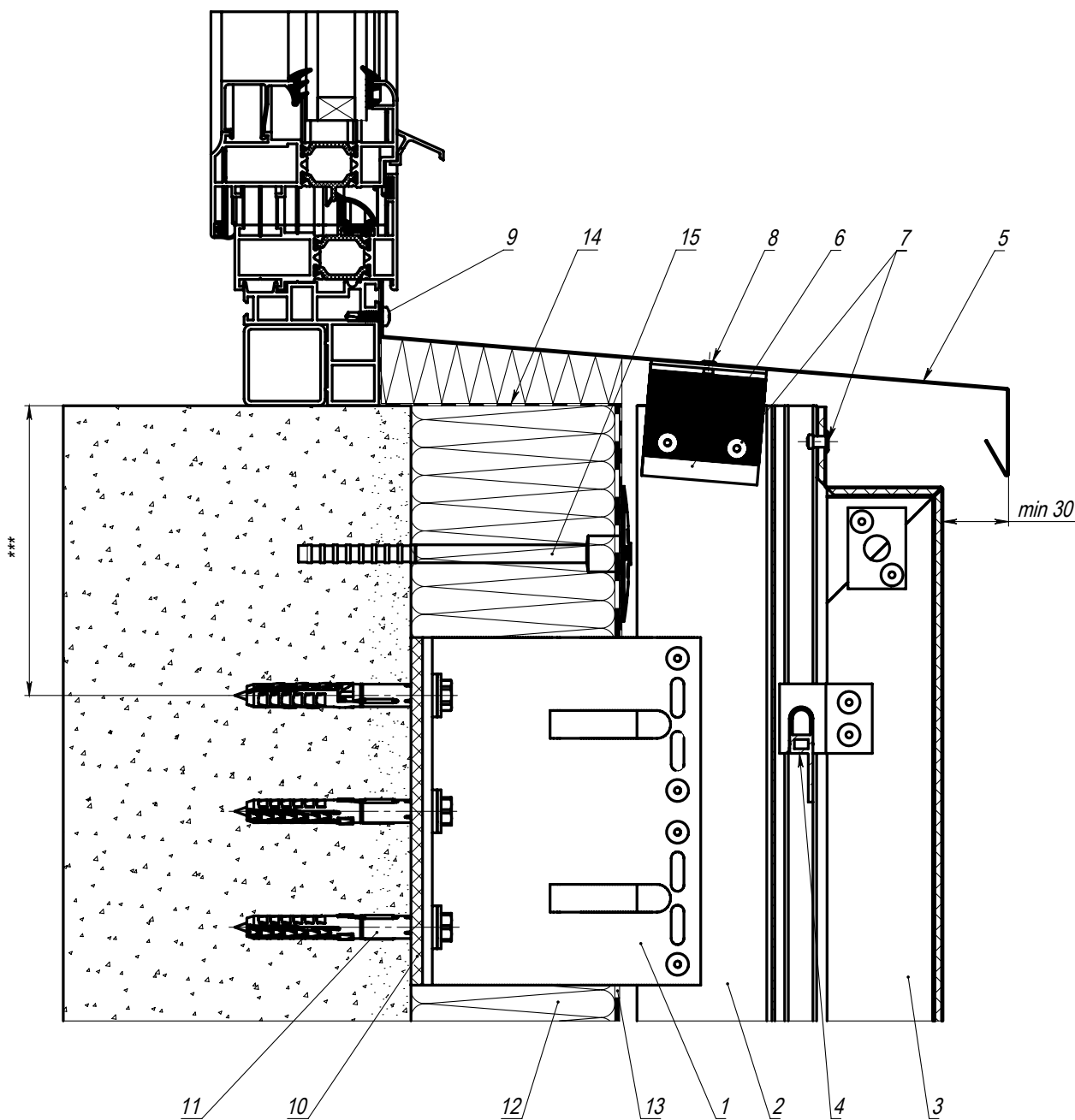

Поз.	Наименование	Артикул
1	Кронштейн XL*	См. раздел 6
2	Направляющая Y*	См. раздел 6
3	Кассета	
4	Кронштейн скользящий	EQ-BR-SLID-Y-45
5	Отлив, оц. сталь $s \geq 0,55\text{мм}$	
6	L-профиль/Т-профиль	См. раздел 6
7	Заклепка 4,8x12 A2/A2	EQ-RI-4812A2**
8	Заклепка 3,2x8 A2/A2	EQ-RI-328A2
9	Саморез 4,2x16 DIN 7504N A2	EQ-4216NA2
10	Термоизолятор	См. раздел 6
11	Элемент анкерный	
12	Утеплитель	
13	Гидро-ветрозащитная мембрана из НГ материала	
14	Контур гидроизоляции окна	
15	Элемент крепления утеплителя	

Примечание:

1. Длина заклепок определяется в зависимости от толщины закрепляемых элементов (см. техническую информацию от производителя заклепок).
2. * Тип применяемых кронштейнов и направляющих определяется расчетом в соответствии с требуемым конструктивом.
3. **В зонах повышенной пожарной опасности крепежные изделия должны изготавливаться из оцинкованной или коррозионностойкой (нержавеющей) стали.
4. *** Минимальное расстояние от края стены до оси анкера принимать в соответствии с требованиями технической документации на анкер для соответствующего строительного основания.

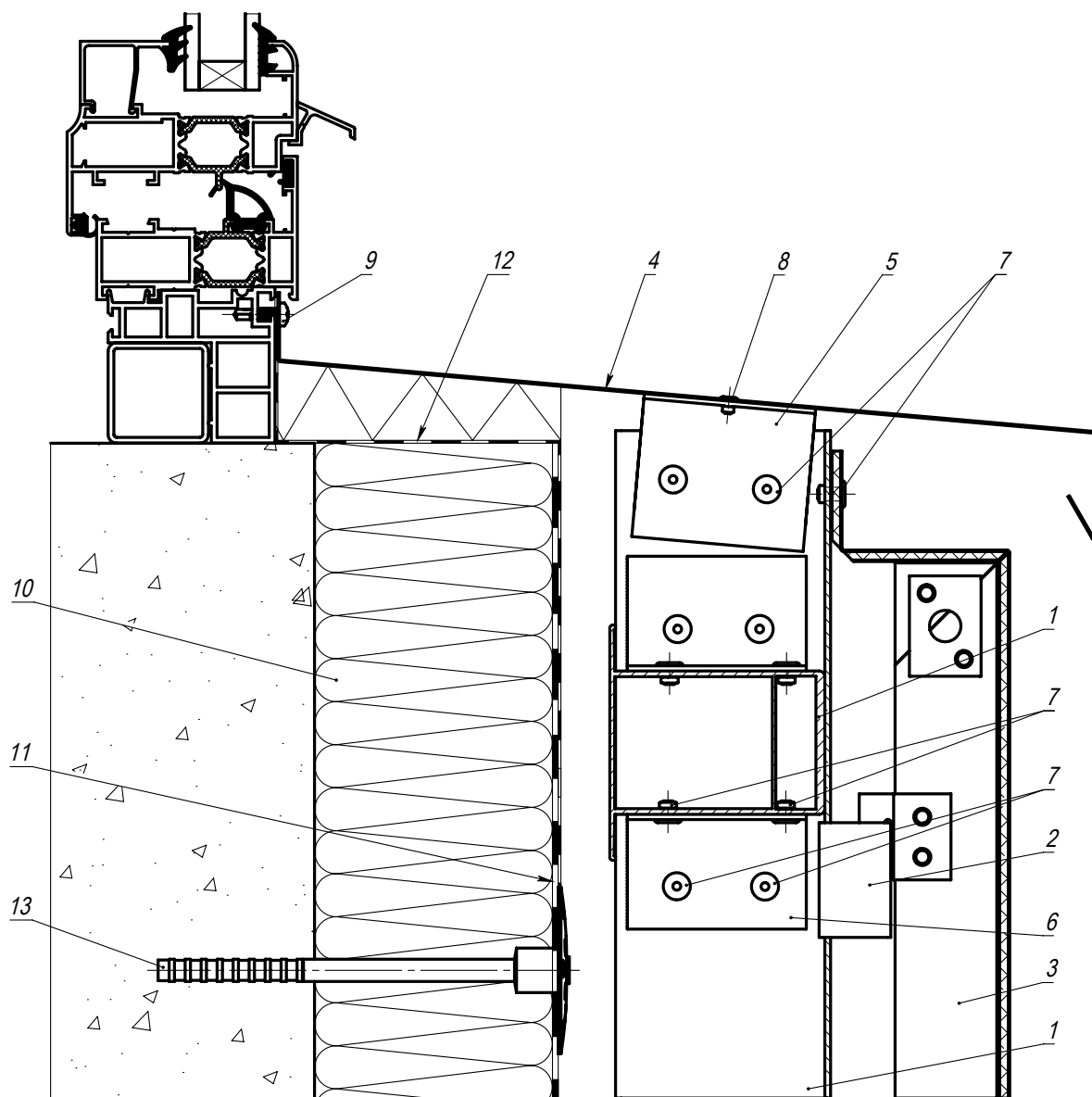

Поз.	Наименование	Артикул
1	Направляющая П*	См. раздел 6
2	Кронштейн скользящий	EQ-BR-SLID-H
3	Кассета	
4	Отлив, оц. сталь $s \geq 0,55\text{мм}$	
5	L-профиль/Т-профиль	См. раздел 6
6	L-профиль	RLS-GU-L-404018
7	Заклепка 4,8x12 A2/A2	EQ-RI-4812A2**
8	Заклепка 3,2x8 A2/A2	EQ-RI-328A2
9	Саморез 4,2x16 DIN 7504N A2	EQ-4216NA2
10	Утеплитель	
11	Гидро-ветрозащитная мембрана из НГ материала	
12	Контур гидроизоляции окна	
13	Элемент крепления утеплителя	

Примечание:

1. Длина заклепок определяется в зависимости от толщины закрепляемых элементов (см. техническую информацию от производителя заклепок).
2. * Тип применяемых кронштейнов и направляющих определяется расчетом в соответствии с требуемым конструктивом.
3. ** В зонах повышенной пожарной опасности крепежные изделия должны изготавливаться из оцинкованной или коррозионностойкой (нержавеющей) стали.

Оконное примыкание. Нижний откос. Сечение 8.3 (Изометрический вид)

RLS-V-104.1572

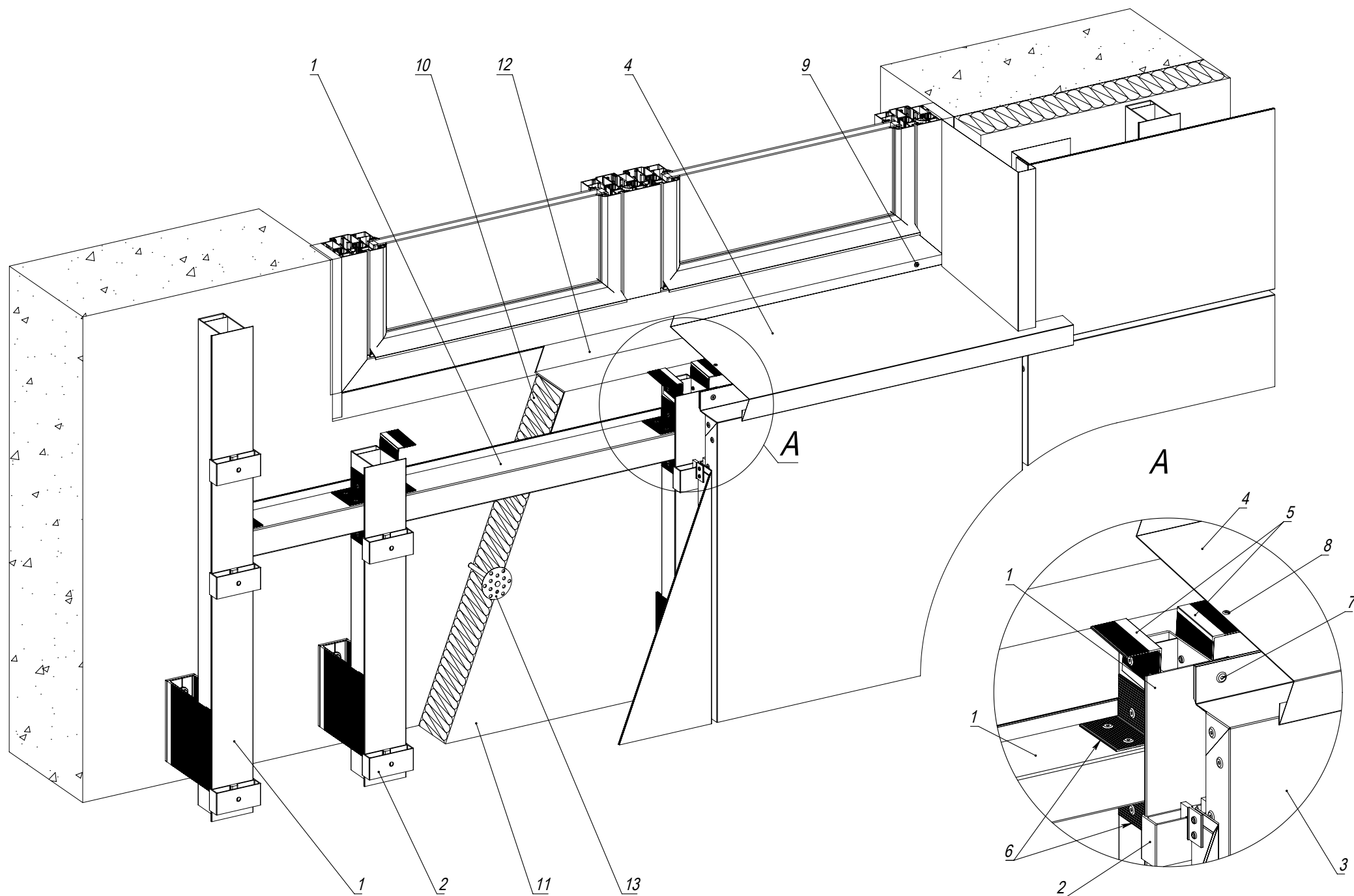

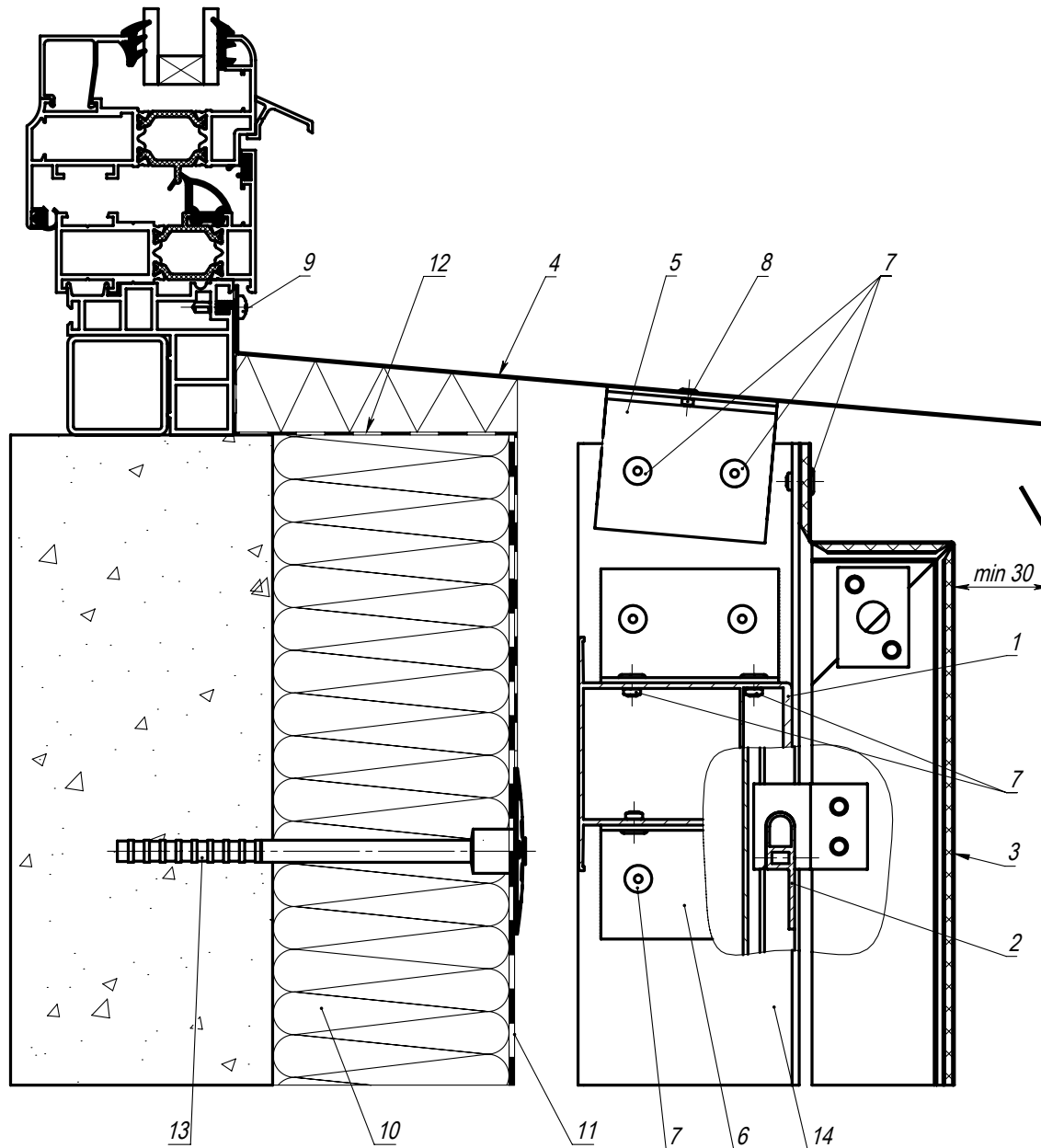

Поз.	Наименование	Артикул
1	Направляющая П*	См. раздел 6
2	Кронштейн скользящий	EQ-BR-SLID-Y-45
3	Кассета	
4	Отлив, оц. сталь $s \geq 0,55\text{мм}$	
5	L-профиль/Т-профиль	См. раздел 6
6	L-профиль	RLS-GU-L-404018
7	Заклепка 4,8x12 A2/A2	EQ-RI-4812A2**
8	Заклепка 3,2x8 A2/A2	EQ-RI-328A2
9	Саморез 4,2x16 DIN 7504N A2	EQ-4216NA2
10	Утеплитель	
11	Гидро-ветрозащитная мембрана из НГ материала	
12	Контур гидроизоляции окна	
13	Элемент крепления утеплителя	
14	Направляющая Y-78 (98,128)*	См. раздел 6

Примечание:

1. Длина заклепок определяется в зависимости от толщины закрепляемых элементов (см. техническую информацию от производителя заклепок).
2. * Тип применяемых кронштейнов и направляющих определяется расчетом в соответствии с требуемым конструктивом.
3. ** В зонах повышенной пожарной опасности крепежные изделия должны изготавливаться из оцинкованной или коррозионностойкой (нержавеющей) стали.

Оконное примыкание. Нижний откос. Сечение 8.4 (Изометрический вид)

RLS-V-104.1576

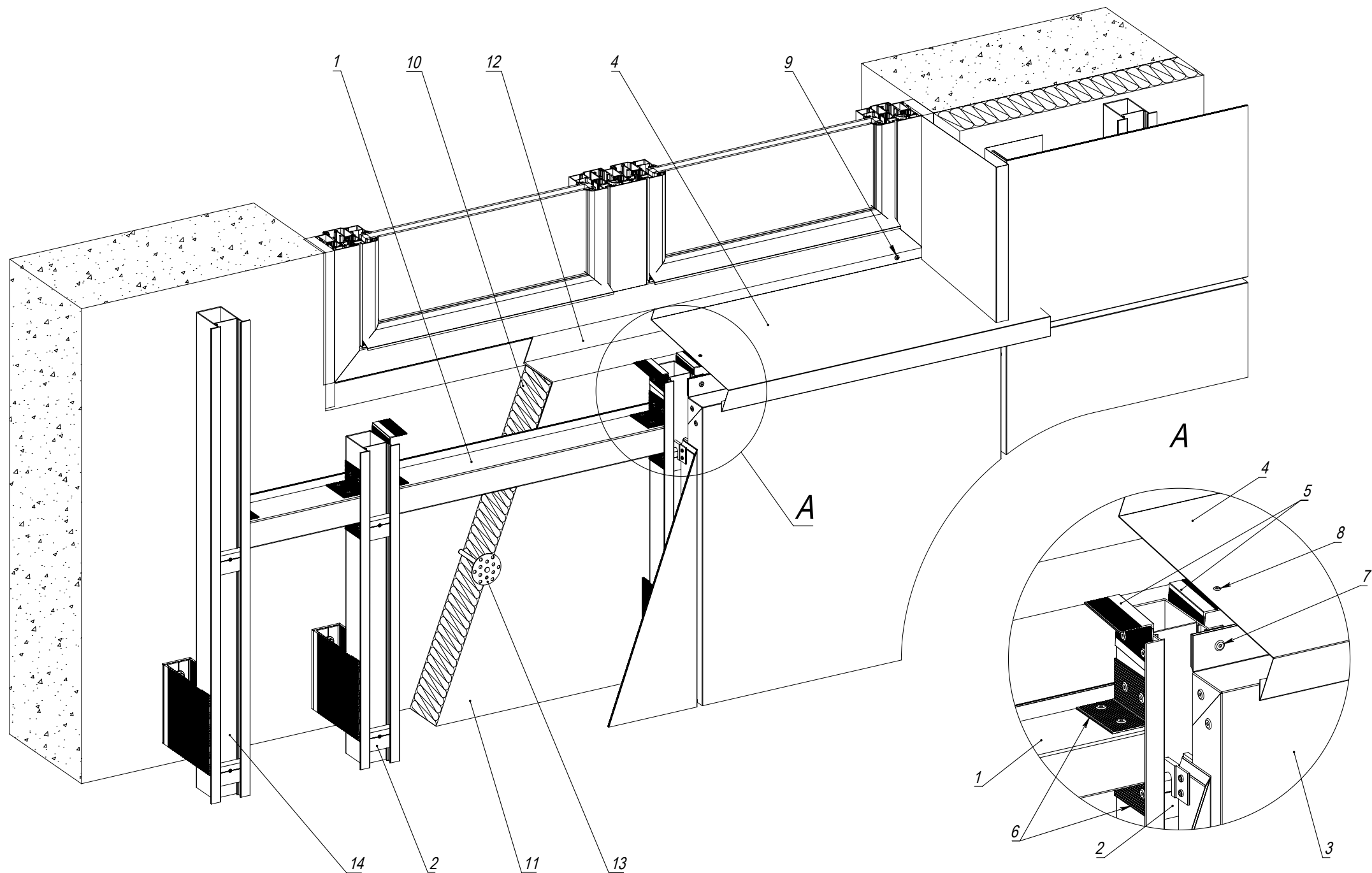

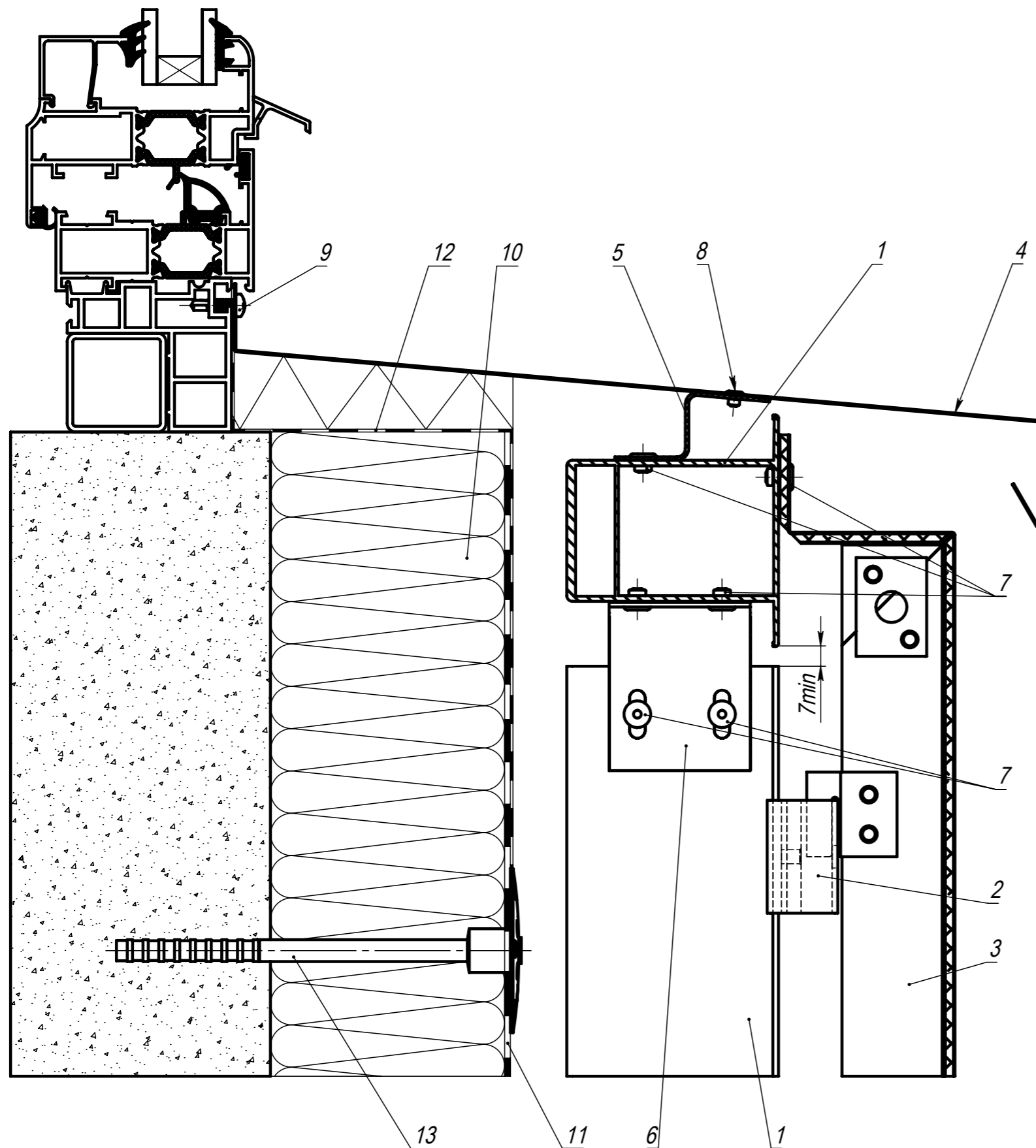

Поз.	Наименование	Артикул
1	Направляющая П*	См. раздел 6
2	Кронштейн скользящий	EQ-BR-SLID-H
3	Кассета	
4	Отлив, оц. сталь $s \geq 0,55\text{мм}$	
5	Уголок, оц. сталь $s \geq 1,2\text{мм}$	
6	L-профиль	RLS-GU-L-604022
7	Заклепка 4,8x12 A2/A2	EQ-RI-4812A2**
8	Заклепка 3,2x8 A2/A2	EQ-RI-328A2
9	Саморез 4,2x16 DIN 7504N A2	EQ-4216NA2
10	Утеплитель	
11	Гидро-ветрозащитная мембрана из НГ материала	
12	Контур гидроизоляции окна	
13	Элемент крепления утеплителя	

Примечание:

1. Длина заклепок определяется в зависимости от толщины закрепляемых элементов (см. техническую информацию от производителя заклепок).

2. * Тип применяемых кронштейнов и направляющих определяется расчетом в соответствии с требуемым конструктивом.

3. ** В зонах повышенной пожарной опасности крепежные изделия должны изготавливаться из оцинкованной или коррозионностойкой (нержавеющей) стали.

Оконное примыкание. Нижний откос. Сечение 8.5 (Изометрический вид)

RLS-V-104.1578



Схема крепления кронштейнов к стойкам



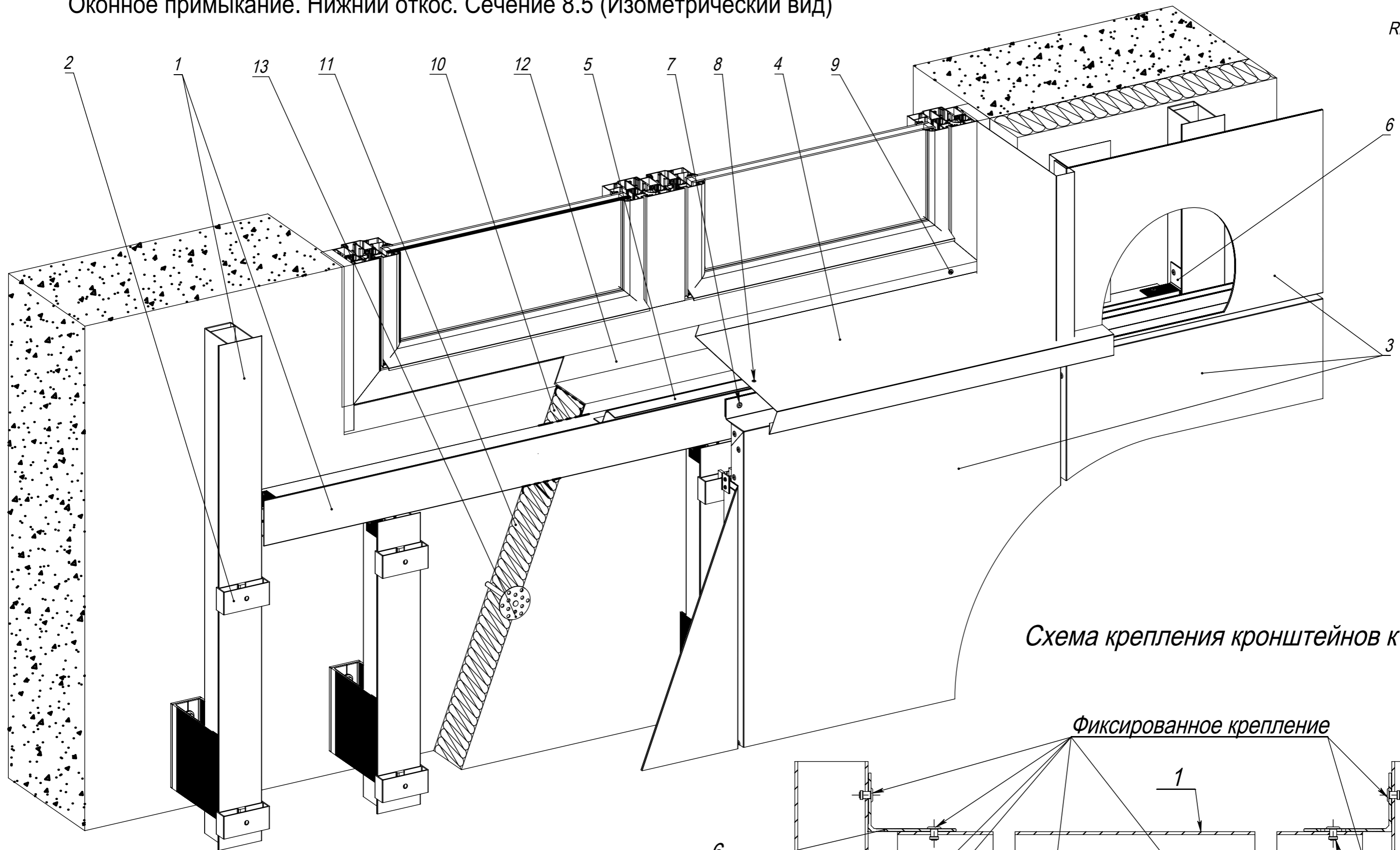
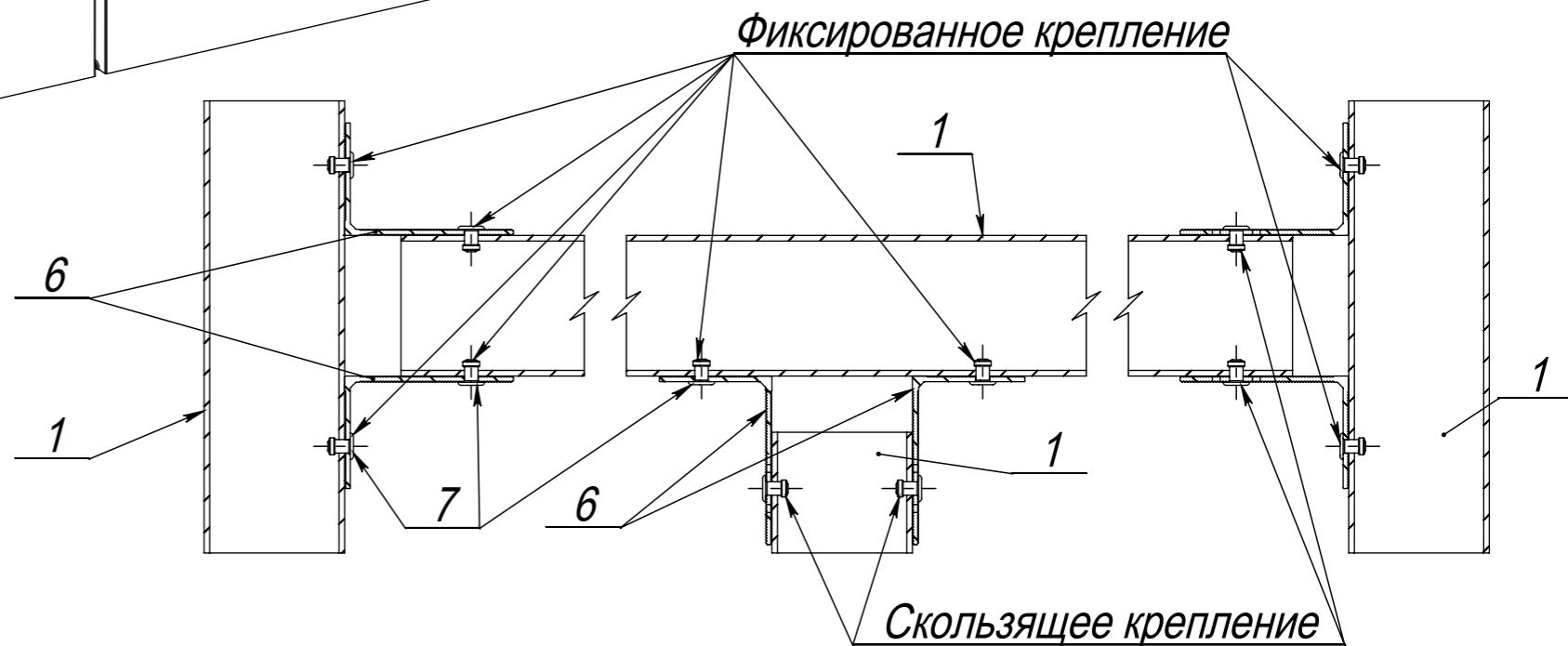
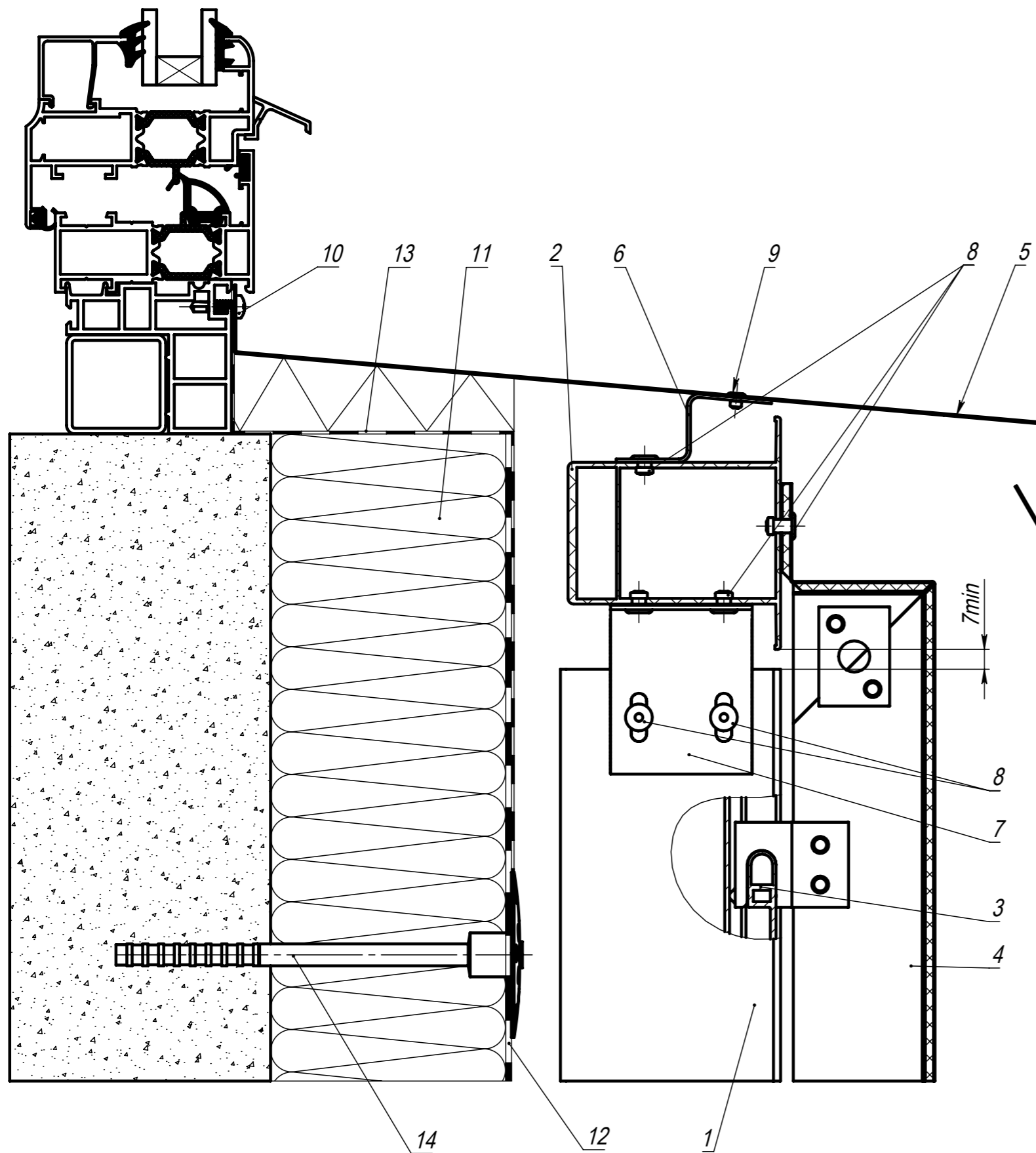

Поз.	Наименование	Артикул
1	Направляющая Y-78*	См. раздел 6
2	Направляющая П*	См. раздел 6
3	Кронштейн скользящий	EQ-BR-SLID-Y-45
4	Кассета	
5	Отлив, оц. сталь $s \geq 0,55$ мм	
6	Уголок, оц. сталь $s \geq 1,2$ мм	
7	L-профиль	RLS-GU-L-604022
8	Заклепка 4,8x12 A2/A2	EQ-RI-4812A2**
9	Заклепка 3,2x8 A2/A2	EQ-RI-328A2
10	Саморез 4,2x16 DIN 7504N A2	EQ-4216NA2
11	Утеплитель	
12	Гидро-ветрозащитная мембрана из НГ материала	
13	Контур гидроизоляции окна	
14	Элемент крепления утеплителя	

Примечание:

1. Длина заклепок определяется в зависимости от толщины закрепляемых элементов (см. техническую информацию от производителя заклепок).

2. * Тип применяемых кронштейнов и направляющих определяется расчетом в соответствии с требуемым конструктивом.

3. ** В зонах повышенной пожарной опасности крепежные изделия должны изготавливаться из оцинкованной или коррозионностойкой (нержавеющей) стали.



Схема крепления кронштейнов к стойкам



14.9 Верхнее примыкание. Парапет. Сечение 9.1

Узел с П-направляющими выполняется аналогично

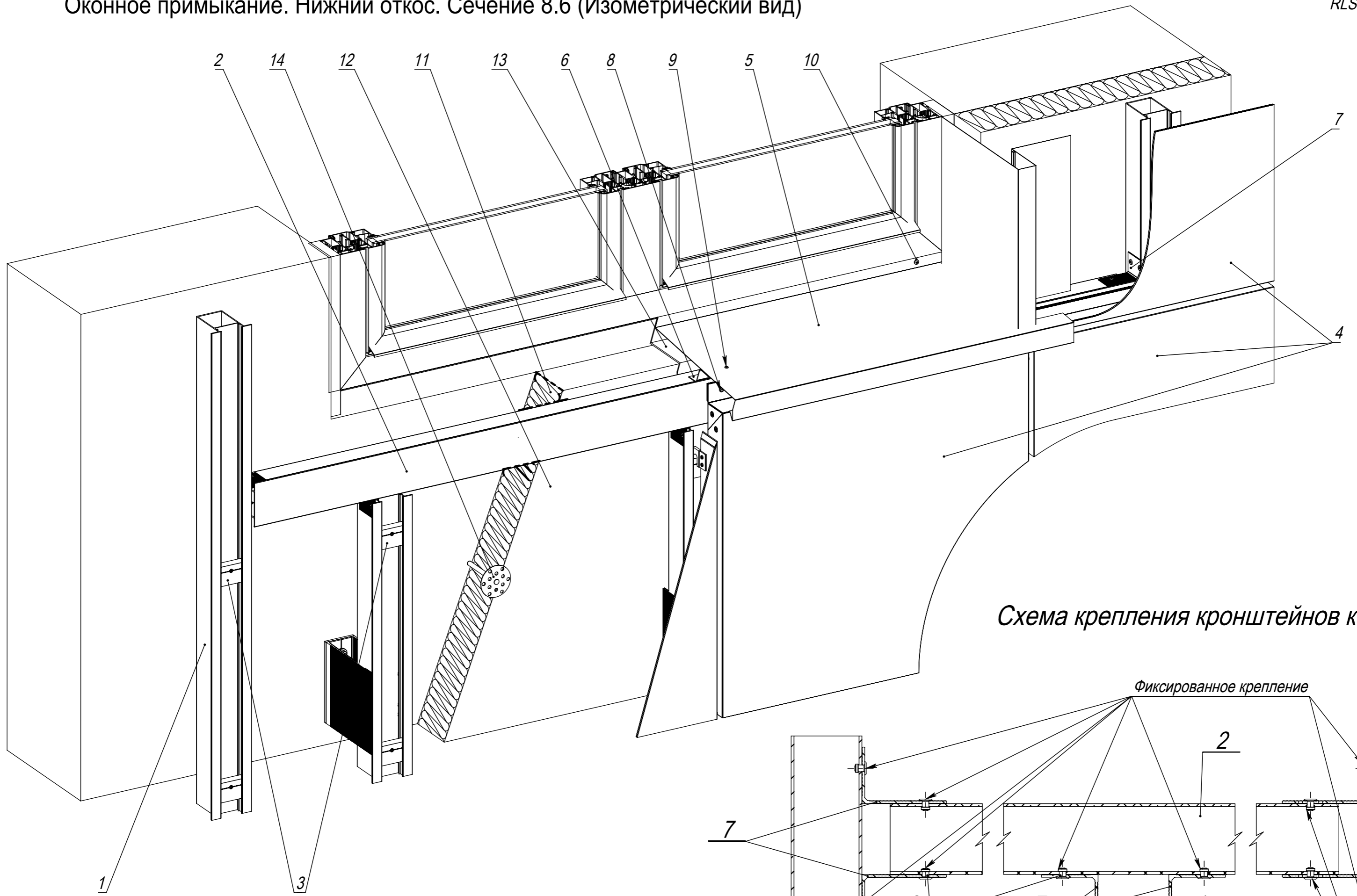
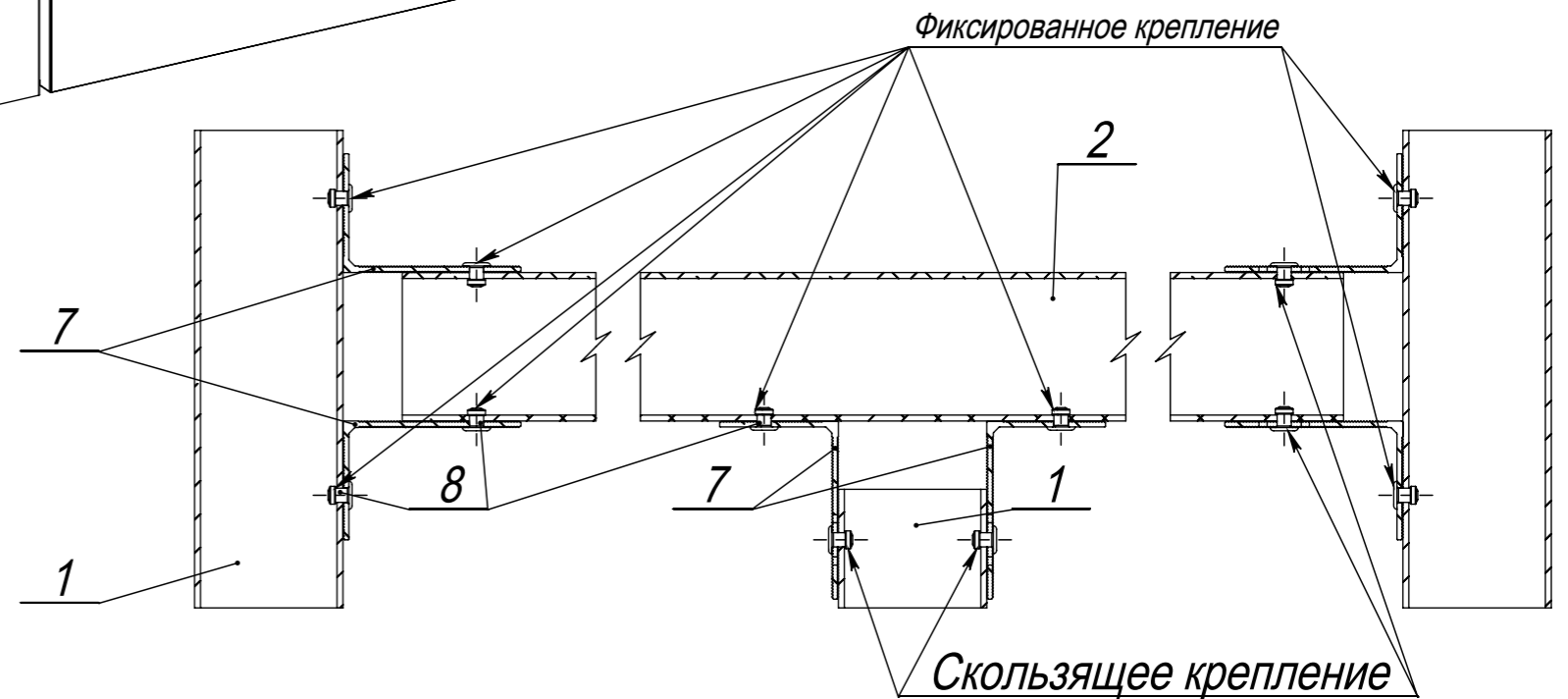
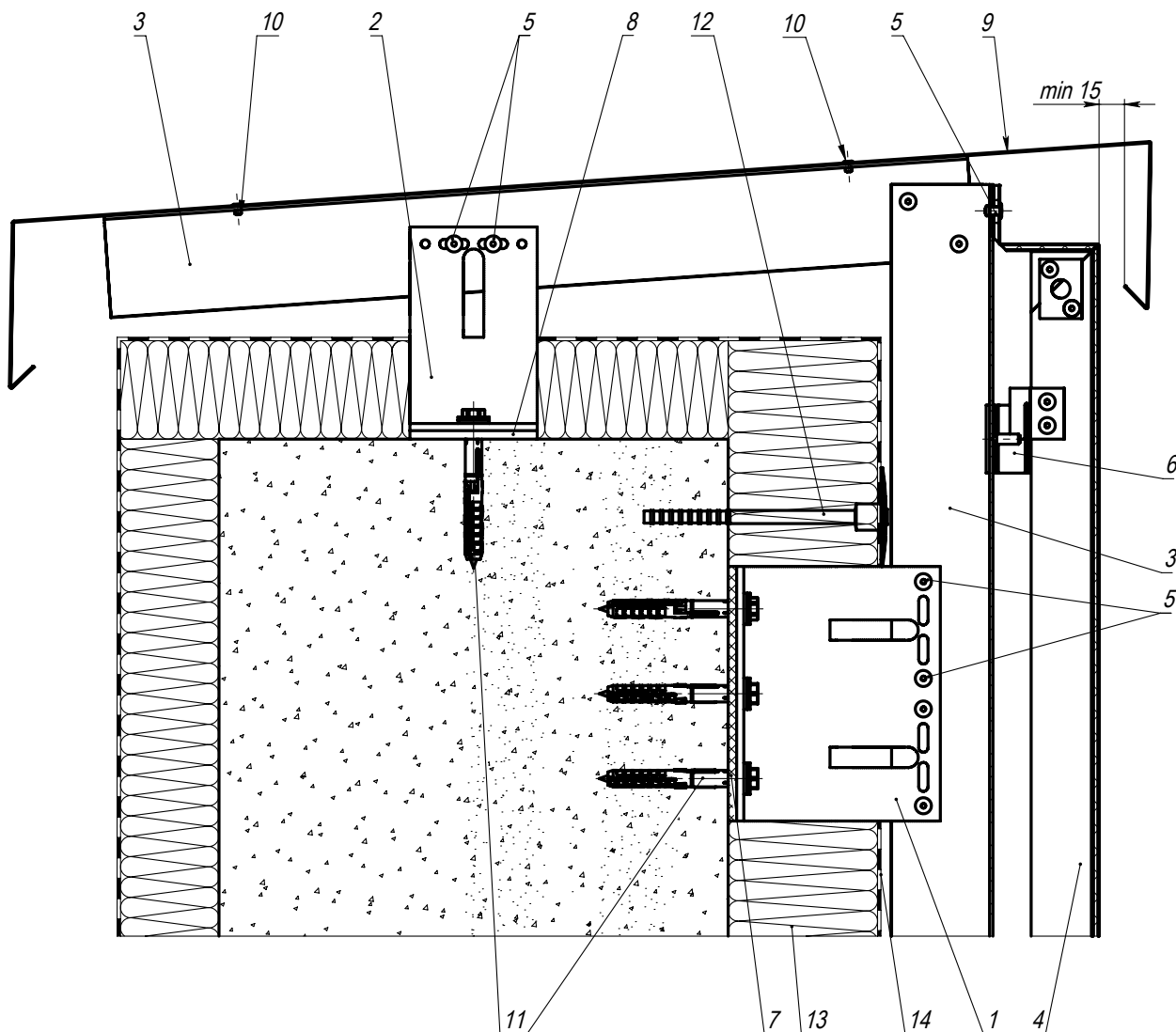

Поз.	Наименование	Артикул
1	Кронштейн L	См. раздел 6
2	Кронштейн М*	См. раздел 6
3	Направляющая Т (П)**	См. раздел 6
4	Кассета	
5	Заклепка 4,8x12 AL/A2 (A2/A2)	EQ-RI-4812AL (EQ-RI-4812A2)***
6	Кронштейн скользящий	EQ-BR-SLID-Y-45
7	Термоизолятор XL	См. раздел 6
8	Термоизолятор М	См. раздел 6
9	Отлив, оц. сталь $s \geq 0,55$ мм	
10	Заклепка 3,2x8 A2/A2	EQ-RI-328A2
11	Элемент анкерный	
12	Элемент крепления утеплителя	
13	Утеплитель	
14	Гидро-ветрозащитная мембрана из НГ материала	

Примечания:

1. Технические параметры конструкций в проектах фасадов зданий и сооружений подтверждать прочностными расчетами.
2. Длина заклепок определяется в зависимости от толщины закрепляемых элементов (см. техническую информацию от производителя заклепок).
3. *При толщине парапета до 380мм устанавливать один кронштейн. Свыше 380мм - два кронштейна.
4. ** Тип применяемых кронштейнов и направляющих определяется расчетом в соответствии с требуемым конструктивом.
5. *** В зонах повышенной пожарной опасности крепежные изделия должны изготавливаться из оцинкованной или коррозионностойкой (нержавеющей) стали.

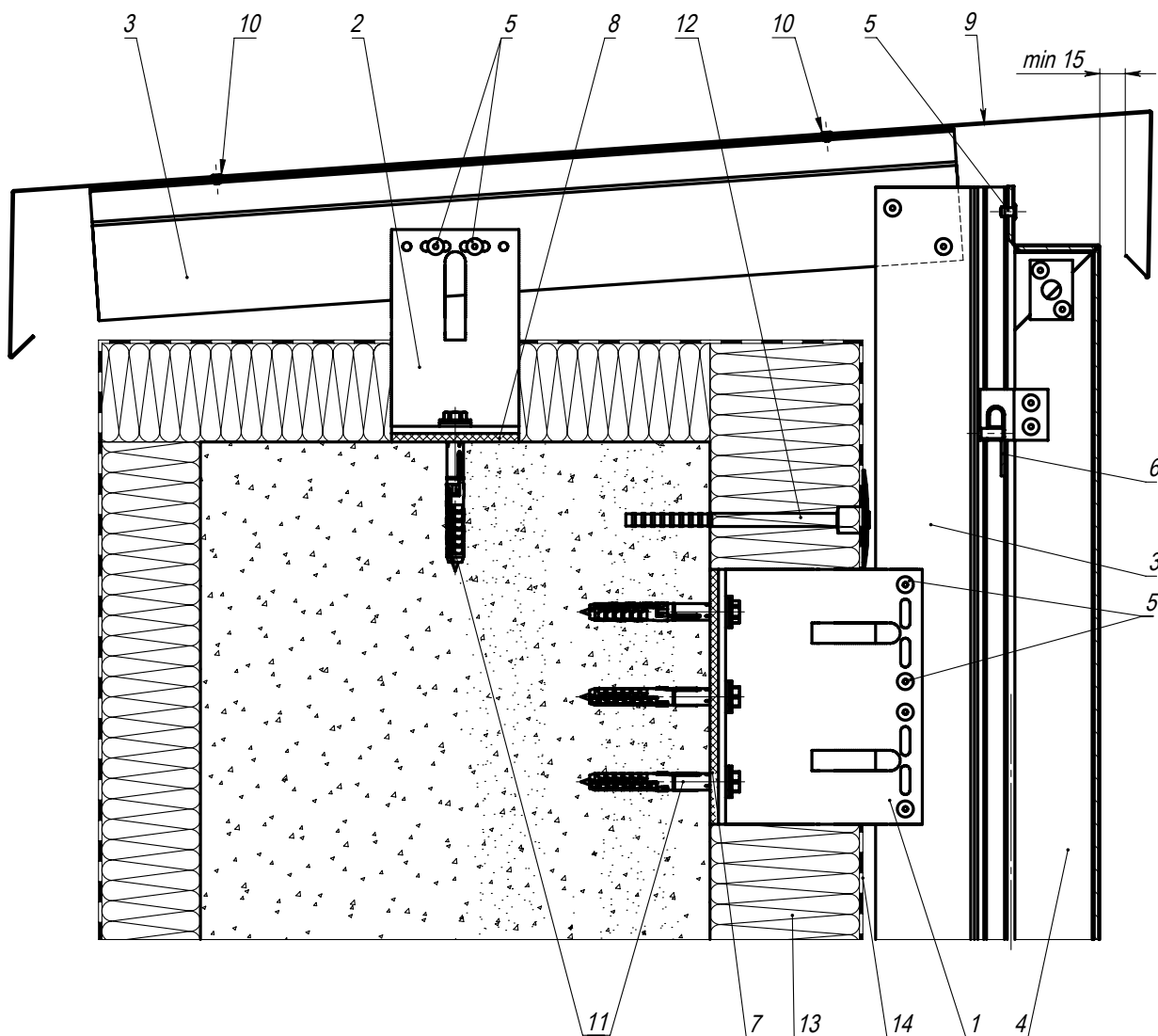

Поз.	Наименование	Артикул
1	Кронштейн L	См. раздел 6
2	Кронштейн М*	См. раздел 6
3	Направляющая Y**	См. раздел 6
4	Кассета	
5	Заклепка 4,8x12 AL/A2 (A2/A2)	EQ-RI-4812AL (EQ-RI-4812A2)***
6	Кронштейн скользящий	EQ-BR-SLID-Y-45
7	Термоизолятор XL	См. раздел 6
8	Термоизолятор М	См. раздел 6
9	Отлив, оц. сталь $s \geq 0,55$ мм	
10	Заклепка 3,2x8 A2/A2	EQ-RI-328A2
11	Элемент анкерный	
12	Элемент крепления утеплителя	
13	Утеплитель	
14	Гидро-ветрозащитная мембрана из НГ материала	

Примечания:

1. Технические параметры конструкций в проектах фасадов зданий и сооружений подтверждать прочностными расчетами.
2. Длина заклепок определяется в зависимости от толщины закрепляемых элементов (см. техническую информацию от производителя заклепок).
3. *При толщине парапета до 380мм устанавливать один кронштейн. Свыше 380мм - два кронштейна.
4. ** Тип применяемых кронштейнов и направляющих определяется расчетом в соответствии с требуемым конструктивом.
5. *** В зонах повышенной пожарной опасности крепежные изделия должны изготавливаться из оцинкованной или коррозинностойкой (нержавеющей) стали.

Верхнее примыкание. Парапет. Сечение 9.3

RLS-V-104.1600

Узел с П,У-направляющими выполняется аналогично



Поз.	Наименование	Артикул
1	Кронштейн L	См. раздел 6
2	Кронштейн М*	См. раздел 6
3	Направляющая Т (П, У)**	См. раздел 6
4	Панель облицовочная	
5	Заклепка 4,8x12 AL/A2 (A2/A2)	EQ-RI-4812AL (EQ-RI-4812A2)***
6	Заклепка K14 4,8x12 AL/A2 (A2/A2)	EQ-RI-4812 K14AL (EQ-RI-4812 K14A2)***
7	Термоизолятор XL	См. раздел 6
8	Термоизолятор М	См. раздел 6
9	Отлив, оц. сталь $s \geq 0,55$ мм	
10	Заклепка 3,2x8 A2/A2	EQ-RI-328A2
11	Элемент анкерный	
12	Элемент крепления утеплителя	
13	Утеплитель	
14	Гидро-ветрозащитная мембрана из НГ материала	

Примечания:

1. Технические параметры конструкций в проектах фасадов зданий и сооружений подтверждать прочностными расчетами.
2. Длина заклепок определяется в зависимости от толщины закрепляемых элементов (см. техническую информацию от производителя заклепок).
3. *При толщине парапета до 380мм устанавливать один кронштейн. Свыше 380мм - два кронштейна.
4. ** Тип применяемых кронштейнов и направляющих определяется расчетом в соответствии с требуемым конструктивом.
5. *** В зонах повышенной пожарной опасности крепежные изделия должны изготавливаться из оцинкованной или коррозионностойкой (нержавеющей) стали.

14.10 Нижнее примыкание. Цоколь. Сечение 10.1

Узел с П-образными направляющими и кронштейнами выполняется аналогично.

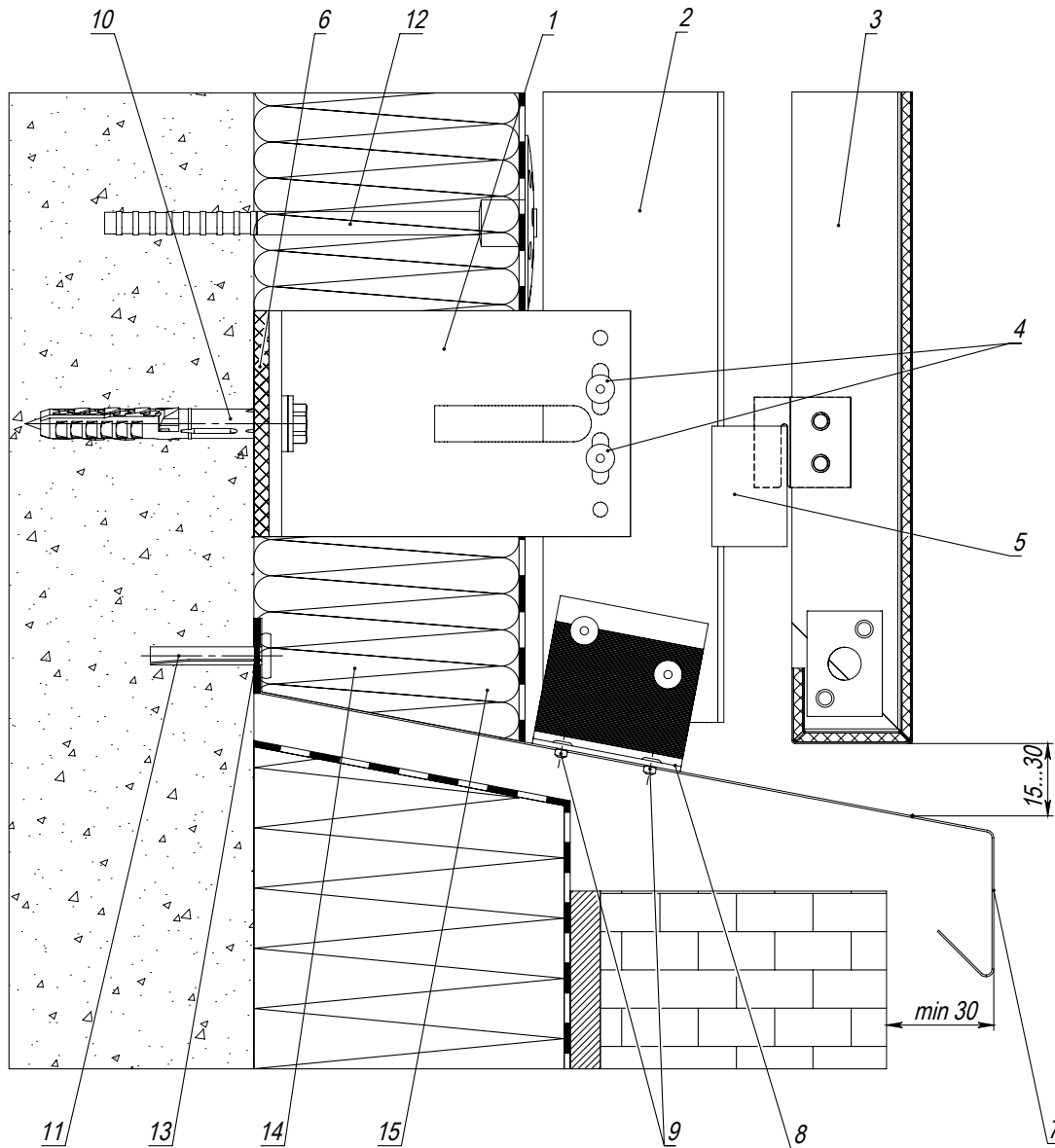

Поз.	Наименование	Артикул
1	Кронштейн*	См. раздел 6
2	Направляющая Т (П)*	См. раздел 6
3	Кассета	
4	Заклепка 4,8x12 AL/A2 (A2/A2)	EQ-RI-4812AL (EQ-RI-4812A2)**
5	Кронштейн скользящий	EQ-BR-SLID-H
6	Термоизолятор	См. раздел 6
7	Отлив, оц. сталь $s \geq 0,55$ мм	
8	L-профиль/Т-профиль	См. раздел 6
9	Заклепка 3,2x8 A2/A2	EQ-RI-328A2
10	Элемент анкерный	
11	Анкер-клин	
12	Элемент крепления утеплителя	
13	Бутил-каучуковая лента	
14	Утеплитель	
15	Гидро-ветрозащитная мембрана из НГ материала	

Примечание:

1. Устройство цоколя показано условно.
2. Технические параметры конструкций в проектах фасадов зданий и сооружений подтверждать прочностными расчетами.
3. Длина заклепок определяется в зависимости от толщины закрепляемых элементов (см. техническую информацию от производителя заклепок).
4. * Тип применяемых кронштейнов и направляющих определяется расчетом в соответствии с требуемым конструктивом.
5. ** В зонах повышенной пожарной опасности крепежные изделия должны изготавливаться из оцинкованной или коррозинностойкой (нержавеющей) стали.

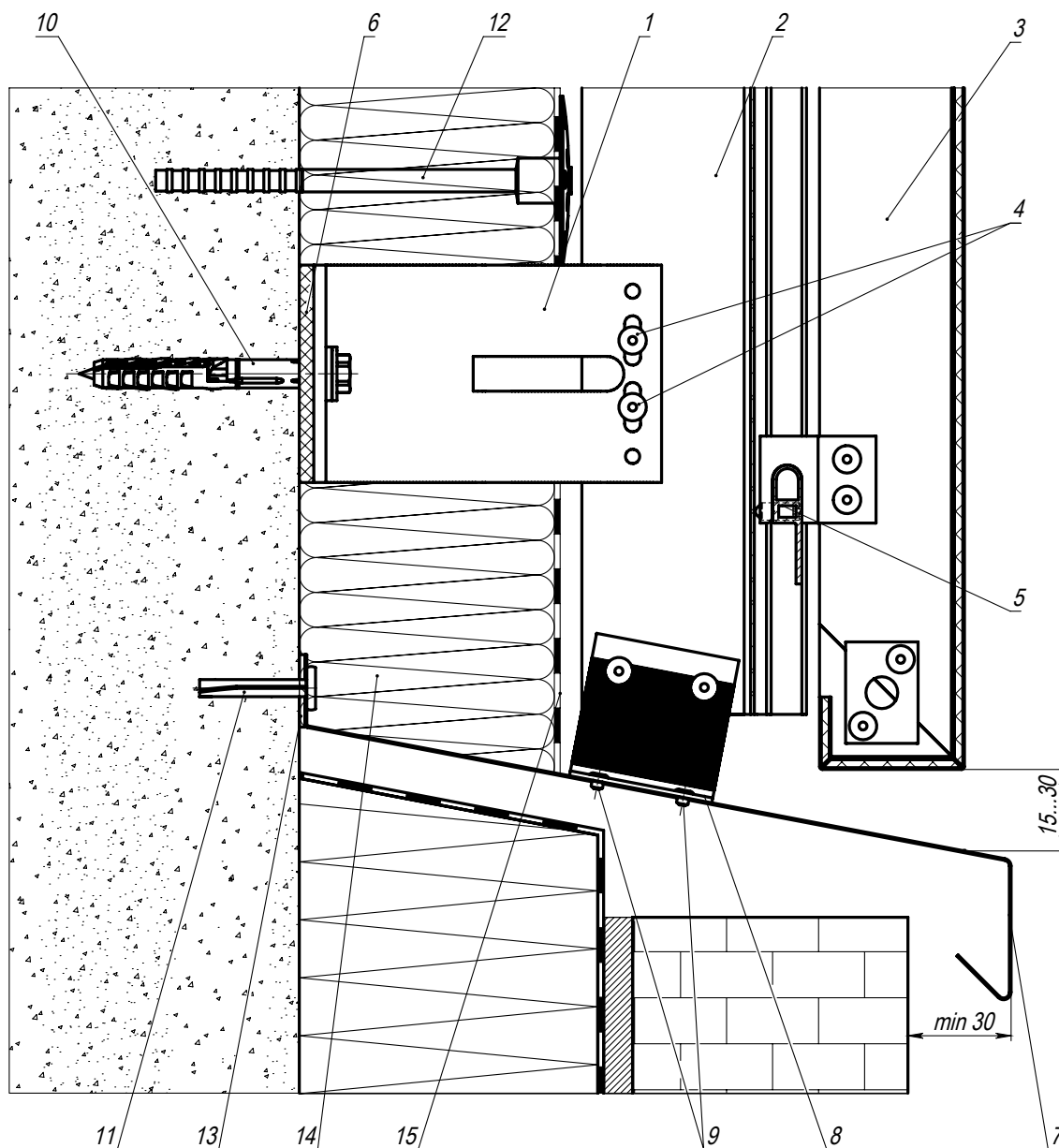

Поз.	Наименование	Артикул
1	Кронштейн*	См. раздел 6
2	Направляющая Y*	См. раздел 6
3	Кассета	
4	Заклепка 4,8x12 AL/A2 (A2/A2)	EQ-RI-4812AL (EQ-RI-4812A2)**
5	Кронштейн скользящий	EQ-BR-SLID-Y-45
6	Термоизолятор	См. раздел 6
7	Отлив, оц. сталь $s \geq 0,55$ мм	
8	L-профиль/T-профиль	См. раздел 6
9	Заклепка 3,2x8 A2/A2	EQ-RI-328A2
10	Элемент анкерный	
11	Анкер-клин	
12	Элемент крепления утеплителя	
13	Бутил-каучуковая лента	
14	Утеплитель	
15	Гидро-ветрозащитная мембрана из НГ материала	

Примечание:

1. Устройство цоколя показано условно.
2. Технические параметры конструкций в проектах фасадов зданий и сооружений подтверждать прочностными расчетами.
3. Длина заклепок определяется в зависимости от толщины закрепляемых элементов (см. техническую информацию от производителя заклепок).
4. * Тип применяемых кронштейнов и направляющих определяется расчетом в соответствии с требуемым конструктивом.
5. ** В зонах повышенной пожарной опасности крепежные изделия должны изготавливаться из оцинкованной или коррозинностойкой (нержавеющей) стали.



Поз.	Наименование	Артикул
1	Кронштейн*	См. раздел 6
2	Направляющая Т (П,У)*	См. раздел 6
3	Облицовочная панель	
4	Заклепка 4,8x12 AL/A2 (A2/A2)	EQ-RI-4812AL (EQ-RI-4812A2)**
5	Заклепка К14 4,8x12 AL/A2 (A2/A2)	EQ-RI-4812 K14AL (EQ-RI-4812 K14A2)**
6	Термоизолятор	См. раздел 6
7	Отлив, оц. сталь $s \geq 0,55$ мм	
8	L-профиль/Т-профиль	См. раздел 6
9	Заклепка 3,2x8 A2/A2	EQ-RI-328A2
10	Элемент анкерный	
11	Анкер-клин	
12	Элемент крепления утеплителя	
13	Бутил-каучуковая лента	
14	Утеплитель	
15	Гидро-ветрозащитная мембрана из НГ материала	

Примечание:

1. Устройство цоколя показано условно.
2. Технические параметры конструкций в проектах фасадов зданий и сооружений подтверждать прочностными расчетами.
3. Длина заклепок определяется в зависимости от толщины закрепляемых элементов (см. техническую информацию от производителя заклепок).
4. * Тип применяемых кронштейнов и направляющих определяется расчетом в соответствии с требуемым конструктивом.
5. ** В зонах повышенной пожарной опасности крепежные изделия должны изготавливаться из оцинкованной или коррозионностойкой (нержавеющей) стали.

14.11 Примыкание к витражам. Верхнее примыкание. Сечение 11.1

RLS-V-104.1670

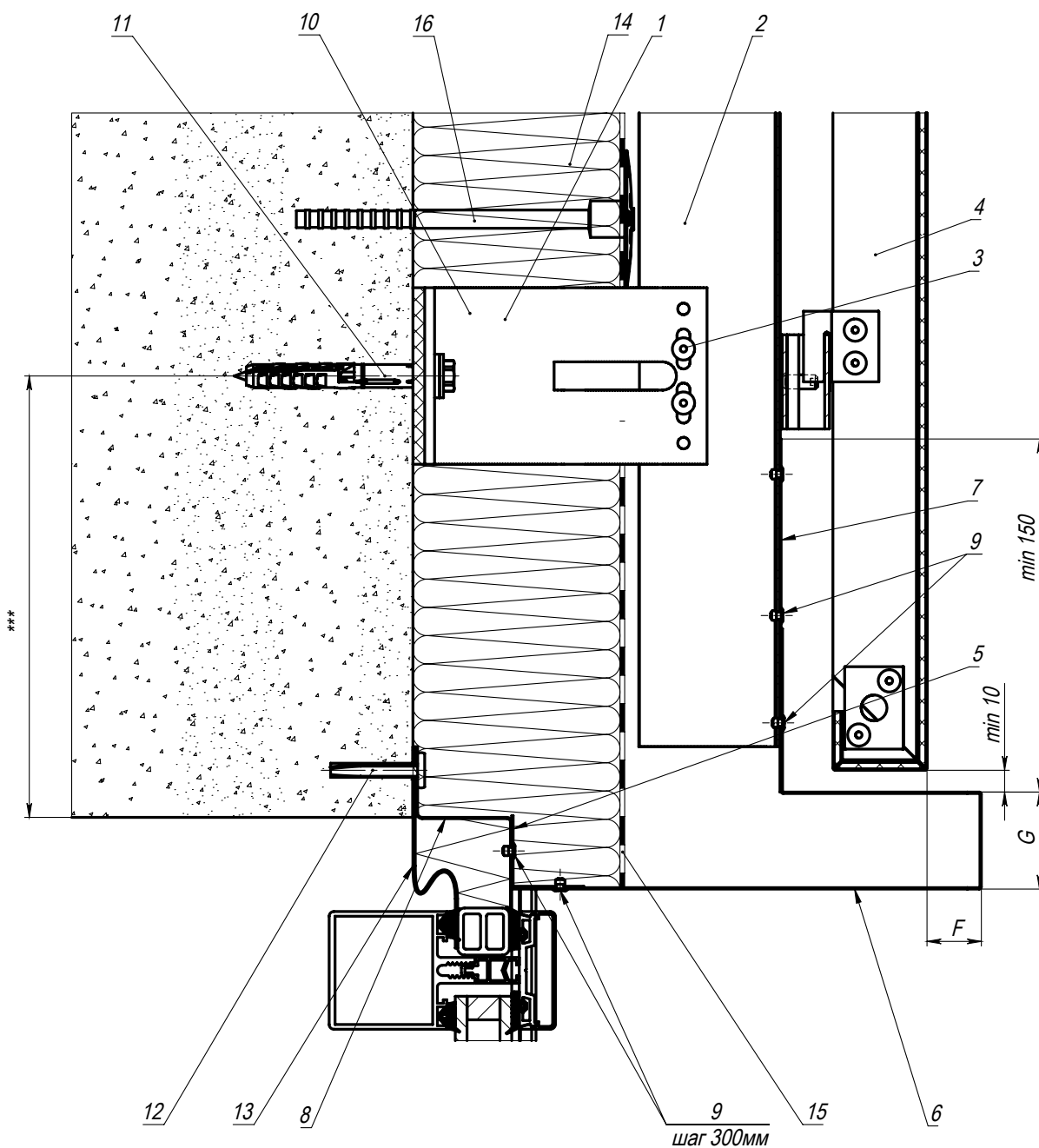

Поз.	Наименование	Артикул
1	Кронштейн*	См. раздел 6
2	Направляющая Т (П)*	См. раздел 6
3	Заклепка 4,8x12 A2/A2	EQ-RI-4812A2**
4	Кассета	
5	Уголок гнутый, оц. сталь $s \geq 0,55$ мм	
6	Откос верхний, оц. сталь $s \geq 0,55$ мм	
7	Пластина противопожарная, коррозионностойкая сталь $s \geq 0,5$ мм	
8	Противопожарная отсечка, оц. сталь $s \geq 0,55$ мм	
9	Заклепка 3,2x8 A2/A2	EQ-RI-328A2
10	Термоизолятор	См. раздел 6
11	Элемент анкерный	
12	Анкер-клин	
13	Контур гидроизоляции	
14	Утеплитель	
15	Гидро-ветрозащитная мембрана из НГ материала	
16	Элемент крепления утеплителя	

Примечания:

1. Технические параметры конструкций в проектах фасадов зданий и сооружений подтверждать прочностными расчетами.
2. Длина заклепок определяется в зависимости от толщины закрепляемых элементов (см. техническую информацию от производителя заклепок).
3. * Тип применяемых кронштейнов и направляющих определяется расчетом в соответствии с требуемым конструктивом.
4. ** В зонах повышенной пожарной опасности крепежные изделия должны изготавливаться из оцинкованной или коррозионностойкой (нержавеющей) стали.
5. *** Минимальное расстояние от края стены до оси анкера принимать в соответствии с требованиями технической документации на анкер для соответствующего строительного основания.
6. Размеры F, G определяются экспертным заключением по пожарной опасности.

Примыкание к витражам. Верхнее примыкание. Сечение 11.2

RLS-V-104.1680

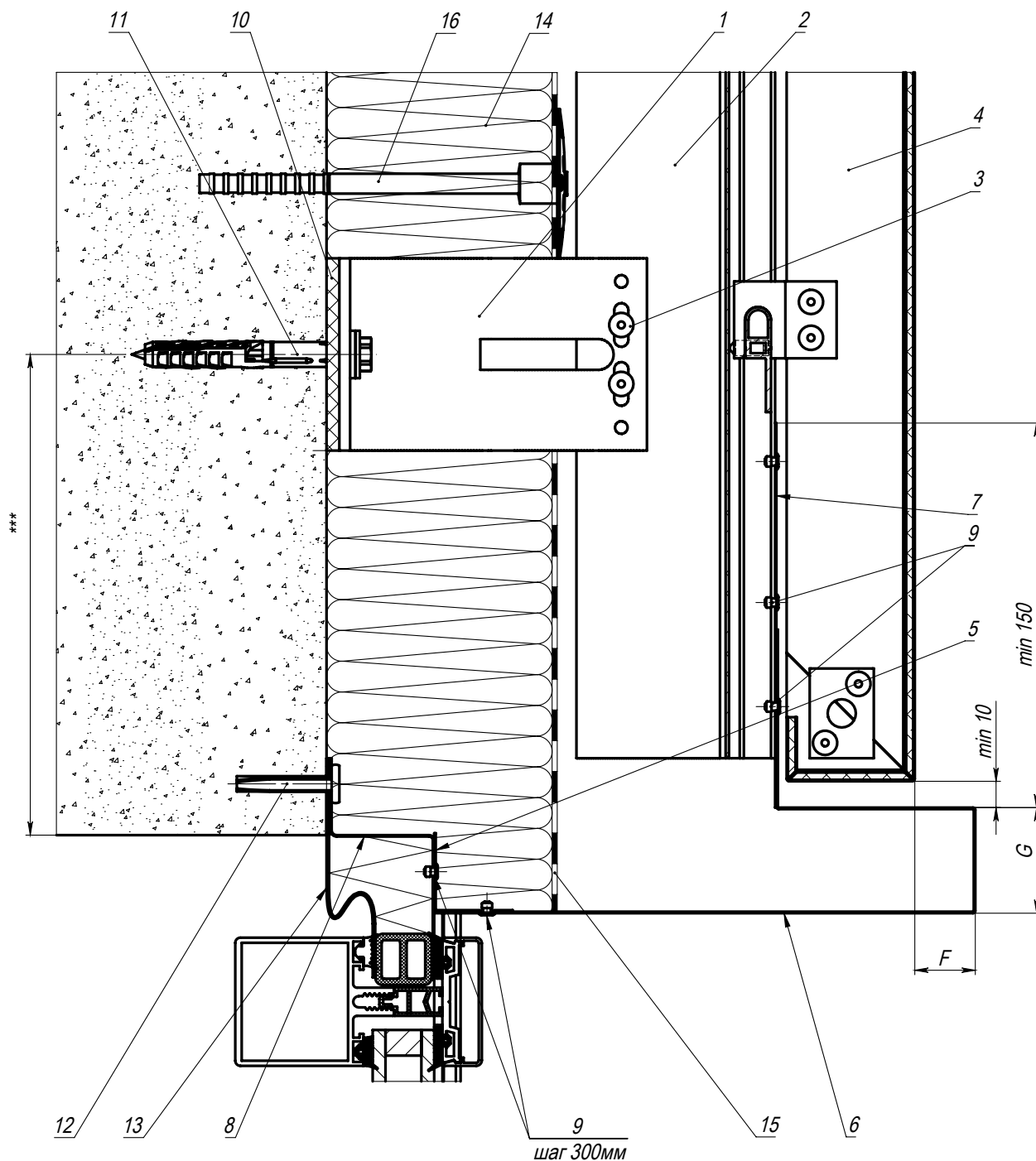

Поз.	Наименование	Артикул
1	Кронштейн*	См. раздел 6
2	Направляющая Y*	См. раздел 6
3	Заклепка 4,8x12 A2/A2	EQ-RI-4812A2**
4	Кассета	
5	Уголок гнутый, оц. сталь $s \geq 0,55$ мм	
6	Откос верхний, оц. сталь $s \geq 0,55$ мм	
7	Пластина противопожарная, коррозионностойкая сталь $s \geq 0,5$ мм	
8	Противопожарная отсечка, оц. сталь $s \geq 0,55$ мм	
9	Заклепка 3,2x8 A2/A2	EQ-RI-328A2
10	Термоизолятор	См. раздел 6
11	Элемент анкерный	
12	Анкер-клин	
13	Контур гидроизоляции	
14	Утеплитель	
15	Гидро-ветрозащитная мембрана из НГ материала	
16	Элемент крепления утеплителя	

Примечания:

1. Технические параметры конструкций в проектах фасадов зданий и сооружений подтверждать прочностными расчетами.
2. Длина заклепок определяется в зависимости от толщины закрепляемых элементов (см. техническую информацию от производителя заклепок).
3. * Тип применяемых кронштейнов и направляющих определяется расчетом в соответствии с требуемым конструктивом.
4. ** В зонах повышенной пожарной опасности крепежные изделия должны изготавливаться из оцинкованной или коррозионностойкой (нержавеющей) стали.
5. *** Минимальное расстояние от края стены до оси анкера принимать в соответствии с требованиями технической документации на анкер для соответствующего строительного основания.
6. Размеры F, G определяются экспертным заключением по пожарной опасности.

Примыкание к витражам. Верхнее примыкание. Сечение 11.3

RLS-V-104.1685

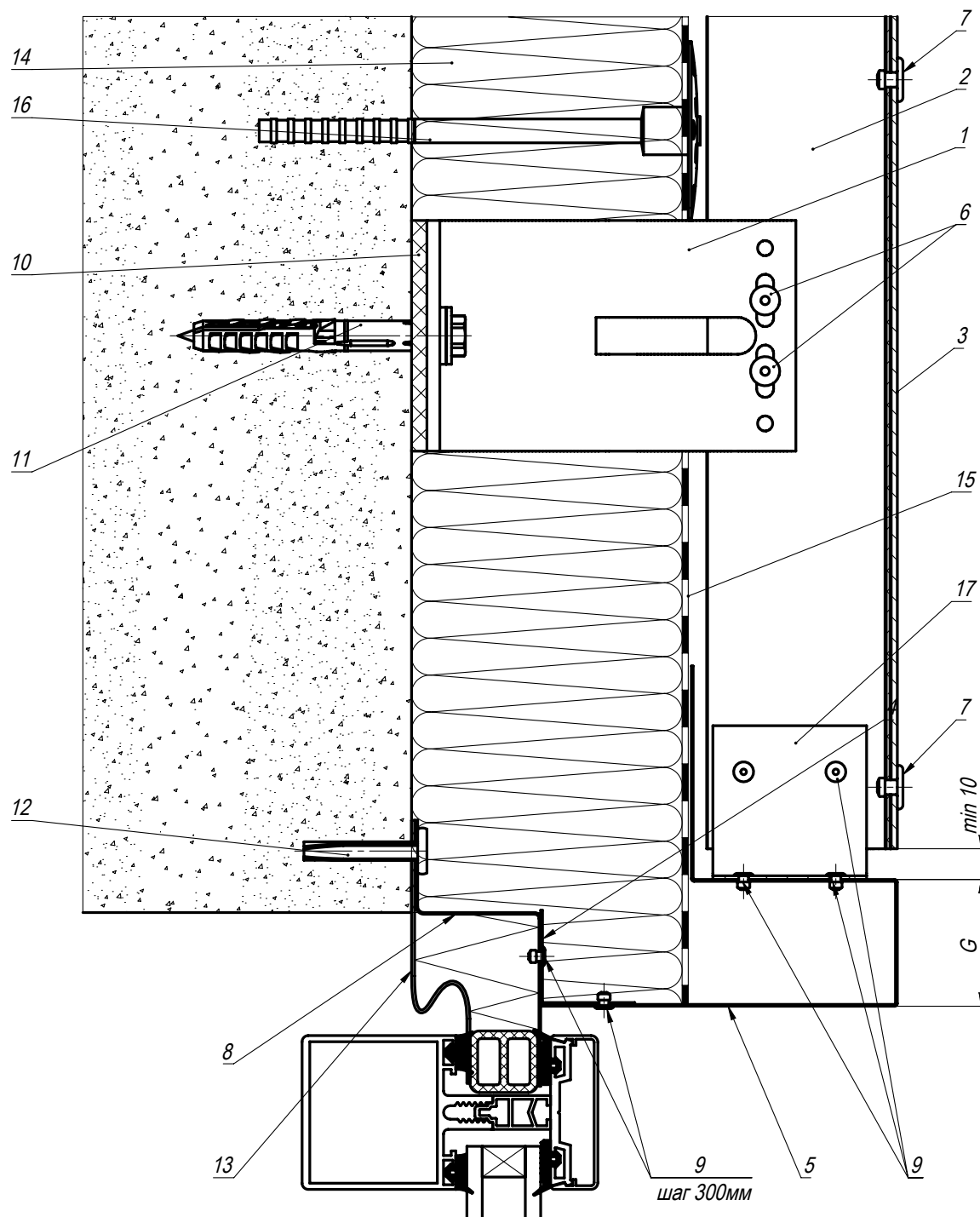

Поз.	Наименование	Артикул
1	Кронштейн*	См. раздел 6
2	Направляющая Т (П)*	См. раздел 6
3	Облицовочная панель	
4	Уголок гнутый, оц. сталь $s \geq 0,55\text{мм}$	
5	Откос верхний, оц. сталь $s \geq 0,55\text{мм}$	
6	Заклепка 4,8x12 A2/A2	EQ-RI-4812A2**
7	Заклепка K14 4,8x12 A2/A2	EQ-RI-4812 K14A2**
8	Противопожарная отсечка, оц. сталь $s \geq 0,55\text{мм}$	
9	Заклепка 3,2x8 A2/A2	EQ-RI-328A2**
10	Термоизолятор	См. раздел 6
11	Элемент анкерный	
12	Анкер-клин	
13	Контур гидроизоляции	
14	Утеплитель	
15	Гидро-ветрозащитная мембрана из НГ материала	
16	Элемент крепления утеплителя	
17	Уголок гнутый, оц. сталь $s \geq 1,2\text{мм}$	

Примечания:

1. Технические параметры конструкций в проектах фасадов зданий и сооружений подтверждать прочностными расчетами.
2. Длина заклепок определяется в зависимости от толщины закрепляемых элементов (см. техническую информацию от производителя заклепок).
3. * Тип применяемых кронштейнов и направляющих определяется расчетом в соответствии с требуемым конструктивом.
4. ** В зонах повышенной пожарной опасности крепежные изделия должны изготавливаться из оцинкованной или коррозионностойкой (нержавеющей) стали.
5. *** Минимальное расстояние от края стены до оси анкера принимать в соответствии с требованиями технической документации на анкер для соответствующего строительного основания.
6. Размер G определяется экспертным заключением по пожарной опасности.

Примыкание к витражам. Верхнее примыкание. Сечение 11.4

RLS-V-104.1686



Схема расположения компонентов противопожарной отсечки



Поз.	Наименование	Артикул
1	Кронштейн*	См. раздел 6
2	Направляющая Т (П,У)*	См. раздел 6
3	Заклепка 4,8x12 A2/A2	EQ-RI-4812A2**
4	Кассета	
5	Откос верхний из композитной плиты	
6	Уголок гнутый, оц. сталь $s \geq 0,55\text{мм}$	
7	Откос верхний, оц. сталь $s \geq 0,55\text{мм}$	
8	Пластина противопожарная, коррозионностойкая сталь $s \geq 0,5\text{мм}$	
9	Противопожарная отсечка, оц. сталь $s \geq 0,55\text{мм}$	
10	Заклепка 3,2x8 A2/A2	EQ-RI-328A2**
11	Термоизолятор	См. раздел 6
12	Элемент анкерный	
13	Анкер-клин	
14	Контур гидроизоляции	
15	Утеплитель	
16	Гидро-ветрозащитная мембрана из НГ материала	
17	Элемент крепления утеплителя	
18	Нащельник, оц. сталь $s \geq 0,55\text{мм}$	

Примечания:

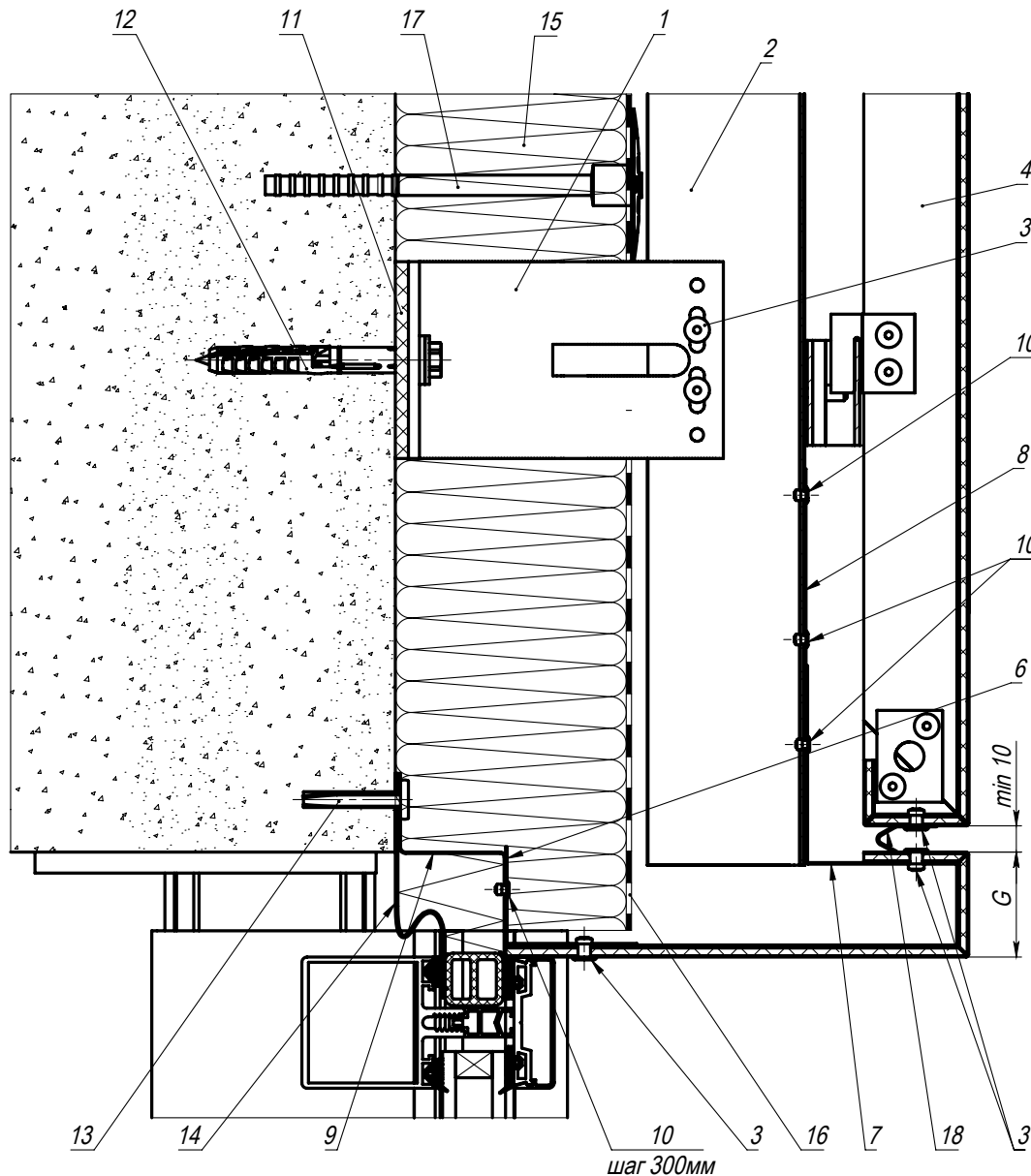
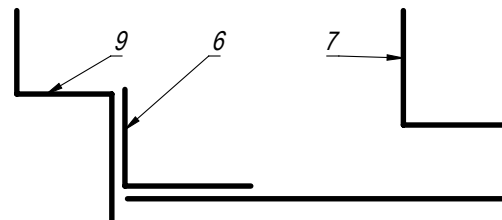
1. Технические параметры конструкций в проектах фасадов зданий и сооружений подтверждать прочностными расчетами.
2. Длина заклепок определяется в зависимости от толщины закрепляемых элементов (см. техническую информацию от производителя заклепок).
3. * Тип применяемых кронштейнов и направляющих определяется расчетом в соответствии с требуемым конструктивом.
4. ** В зонах повышенной пожарной опасности крепежные изделия должны изготавливаться из оцинкованной или коррозионностойкой (нержавеющей) стали.
5. *** Минимальное расстояние от края стены до оси анкера принимать в соответствии с требованиями технической документации на анкер для соответствующего строительного основания.
6. Размер G определяется экспертным заключением по пожарной опасности.

Примыкание к витражам. Верхнее примыкание. Сечение 11.4

RLS-V-104.1686



Схема расположения компонентов противопожарной отсечки



Поз.	Наименование	Артикул
1	Кронштейн*	См. раздел 6
2	Направляющая Т (П,У)*	См. раздел 6
3	Заклепка 4,8x12 A2/A2	EQ-RI-4812A2**
4	Кассета	
5	Откос верхний из композитной плиты	
6	Уголок гнутый, оц. сталь $s \geq 0,55\text{мм}$	
7	Откос верхний, оц. сталь $s \geq 0,55\text{мм}$	
8	Пластина противопожарная, коррозионностойкая сталь $s \geq 0,5\text{мм}$	
9	Противопожарная отсечка, оц. сталь $s \geq 0,55\text{мм}$	
10	Заклепка 3,2x8 A2/A2	EQ-RI-328A2**
11	Термоизолятор	См. раздел 6
12	Элемент анкерный	
13	Анкер-клин	
14	Контур гидроизоляции	
15	Утеплитель	
16	Гидро-ветрозащитная мембрана из НГ материала	
17	Элемент крепления утеплителя	
18	Нащельник, оц. сталь $s \geq 0,55\text{мм}$	

Примечания:

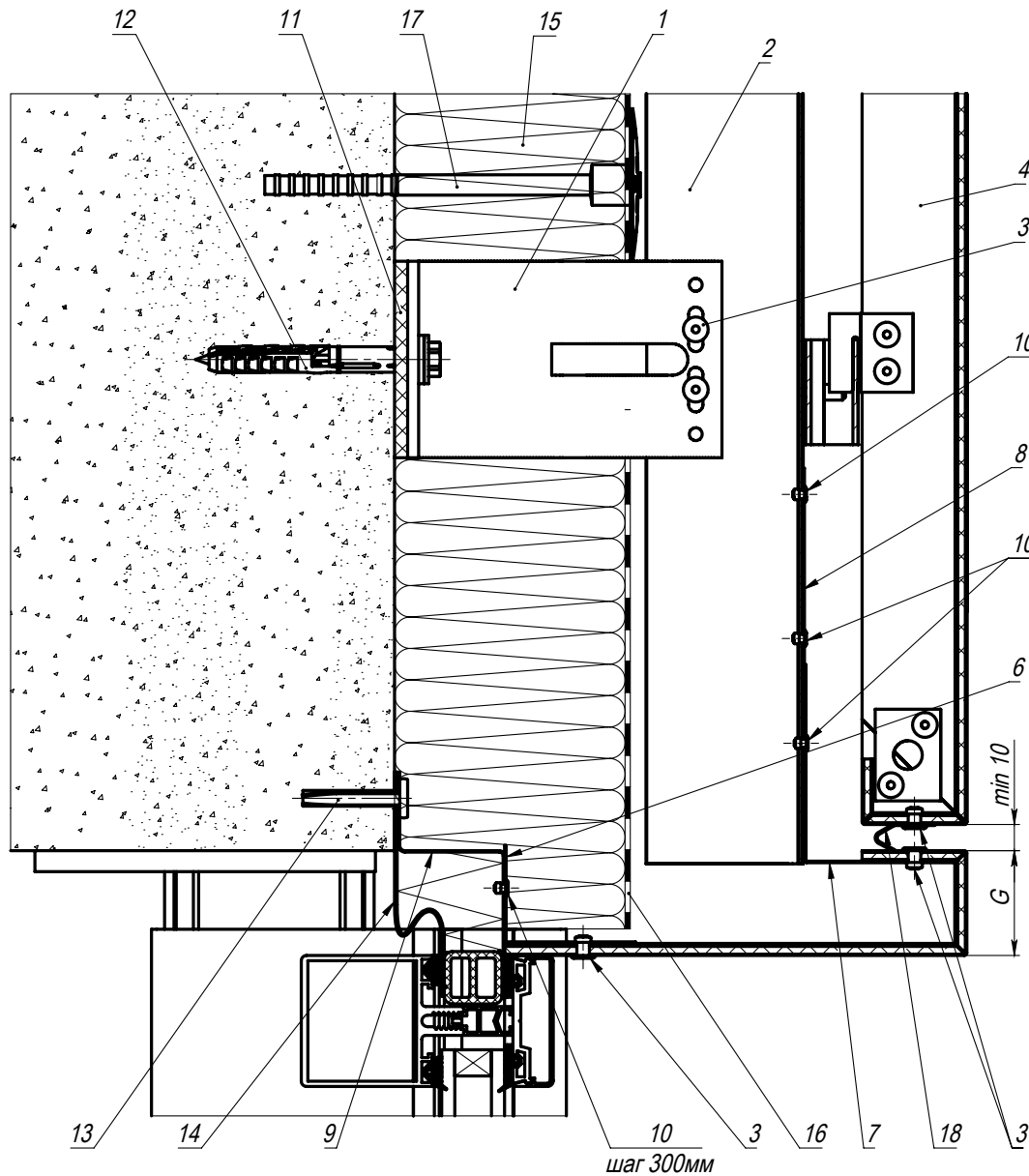
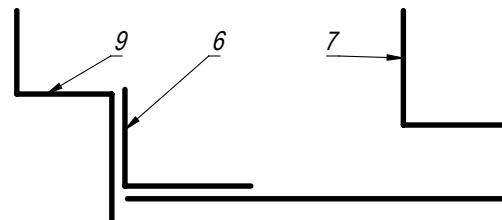
1. Технические параметры конструкций в проектах фасадов зданий и сооружений подтверждать прочностными расчетами.
2. Длина заклепок определяется в зависимости от толщины закрепляемых элементов (см. техническую информацию от производителя заклепок).
3. * Тип применяемых кронштейнов и направляющих определяется расчетом в соответствии с требуемым конструктивом.
4. ** В зонах повышенной пожарной опасности крепежные изделия должны изготавливаться из оцинкованной или коррозионностойкой (нержавеющей) стали.
5. *** Минимальное расстояние от края стены до оси анкера принимать в соответствии с требованиями технической документации на анкер для соответствующего строительного основания.
6. Размер G определяется экспертным заключением по пожарной опасности.

14.12 Примыкание к витражам. Боковое примыкание. Сечение 12.1

RLS-V-104.1690

Узел с П-образными направляющими и кронштейнами выполняется аналогично

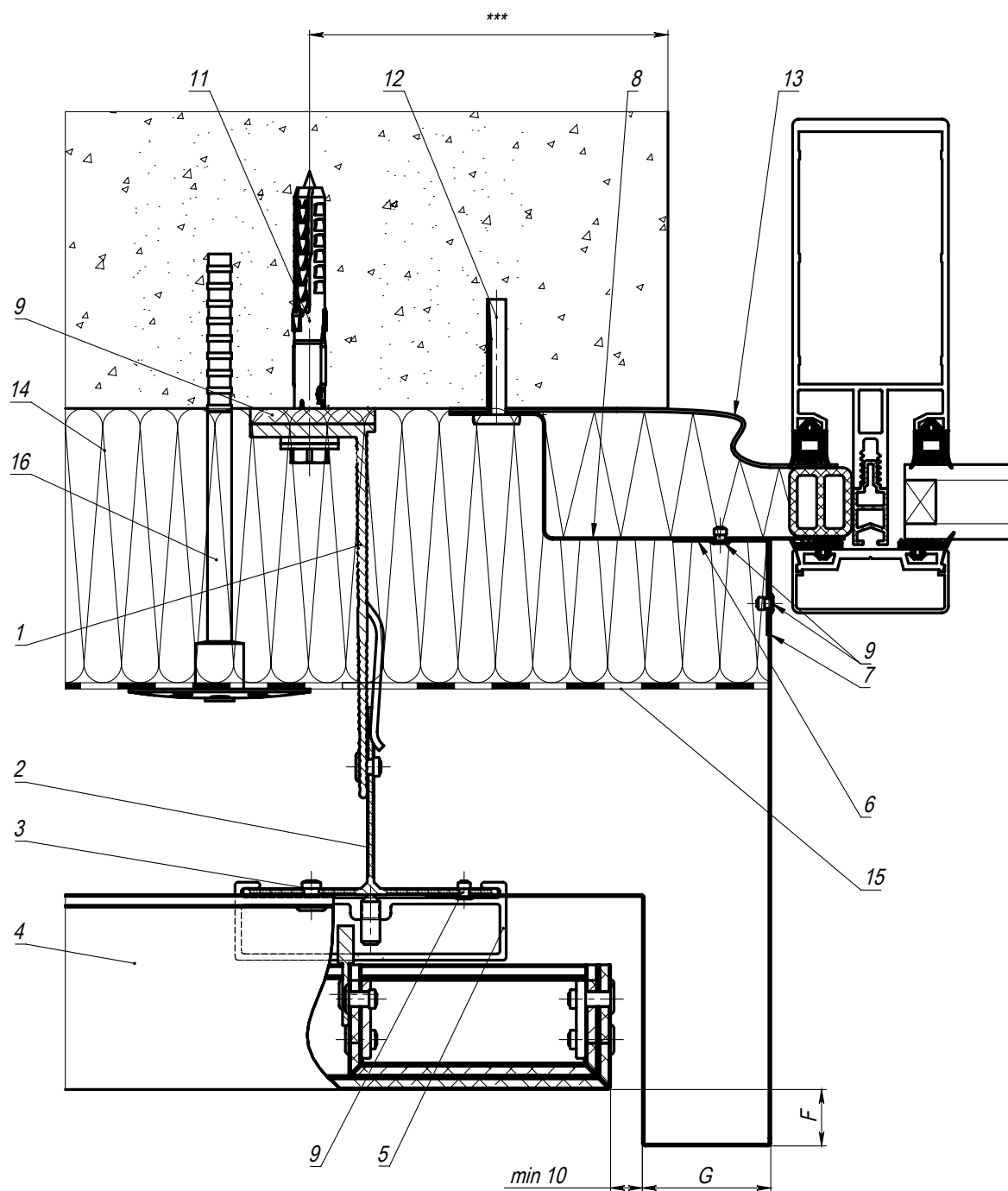

Поз.	Наименование	Артикул
1	Кронштейн*	См. раздел 6
2	Направляющая Т (П)*	См. раздел 6
3	Заклепка 4,8x12 A2/A2	EQ-RI-4812A2**
4	Кассета	
5	Кронштейн скользящий	EQ-BR-SLID-H
6	Уголок гнутый, оц. сталь $s \geq 0,55\text{мм}$	
7	Откос боковой, оц. сталь $s \geq 0,55\text{мм}$	
8	Противопожарная отсечка, оц. сталь $s \geq 0,55\text{мм}$	
9	Заклепка 3,2x8 A2/A2	EQ-RI-328A2
10	Термоизолятор	См. раздел 6
11	Элемент анкерный	
12	Анкер-клин	
13	Контур гидроизоляции	
14	Утеплитель	
15	Гидро-ветрозащитная мембрана из НГ материала	
16	Элемент крепления утеплителя	

Примечания:

1. Технические параметры конструкций в проектах фасадов зданий и сооружений подтверждать прочностными расчетами.
2. Длина заклепок определяется в зависимости от толщины закрепляемых элементов (см. техническую информацию от производителя заклепок).
3. * Тип применяемых кронштейнов и направляющих определяется расчетом в соответствии с требуемым конструктивом.
4. ** В зонах повышенной пожарной опасности крепежные изделия должны изготавливаться из оцинкованной или коррозионностойкой (нержавеющей) стали.
5. *** Минимальное расстояние от края стены до оси анкера принимать в соответствии с требованиями технической документации на анкер для соответствующего строительного основания.
6. Размеры F, G определяются экспертным заключением по пожарной опасности.

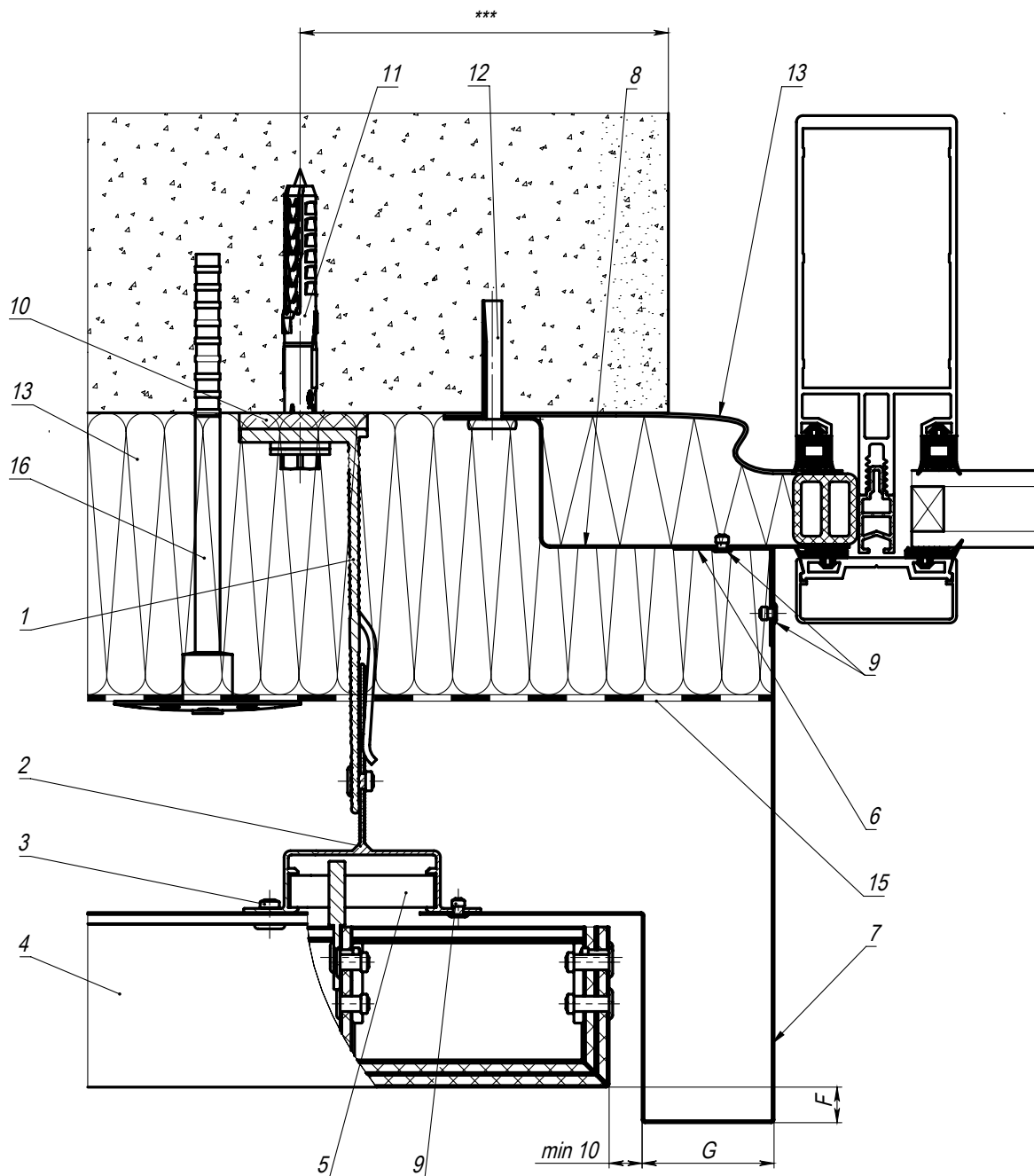

Поз.	Наименование	Артикул
1	Кронштейн*	См. раздел 6
2	Направляющая Т (П)*	См. раздел 6
3	Заклепка 4,8x12 A2/A2	EQ-RI-4812A2**
4	Кассета	
5	Кронштейн скользящий	EQ-BR-SLID-Y-45
6	Уголок гнутый, оц. сталь $s \geq 0,55\text{мм}$	
7	Откос боковой, оц. сталь $s \geq 0,55\text{мм}$	
8	Противопожарная отсечка, оц. сталь $s \geq 0,55\text{мм}$	
9	Заклепка 3,2x8 A2/A2	EQ-RI-328A2
10	Термоизолятор	См. раздел 6
11	Элемент анкерный	
12	Анкер-клин	
13	Контур гидроизоляции	
14	Утеплитель	
15	Гидро-ветрозащитная мембрана из НГ материала	
16	Элемент крепления утеплителя	

Примечания:

1. Технические параметры конструкций в проектах фасадов зданий и сооружений подтверждать прочностными расчетами.
2. Длина заклепок определяется в зависимости от толщины закрепляемых элементов (см. техническую информацию от производителя заклепок).
3. * Тип применяемых кронштейнов и направляющих определяется расчетом в соответствии с требуемым конструктивом.
4. ** В зонах повышенной пожарной опасности крепежные изделия должны изготавливаться из оцинкованной или коррозионностойкой (нержавеющей) стали.
5. *** Минимальное расстояние от края стены до оси анкера принимать в соответствии с требованиями технической документации на анкер для соответствующего строительного основания.
7. Размеры F, G определяются экспертным заключением по пожарной опасности.

Примыкание к витражам. Боковое примыкание. Сечение 12.3

RLS-V-104.1705

Узел с П и У - образными направляющими и кронштейнами выполняется аналогично

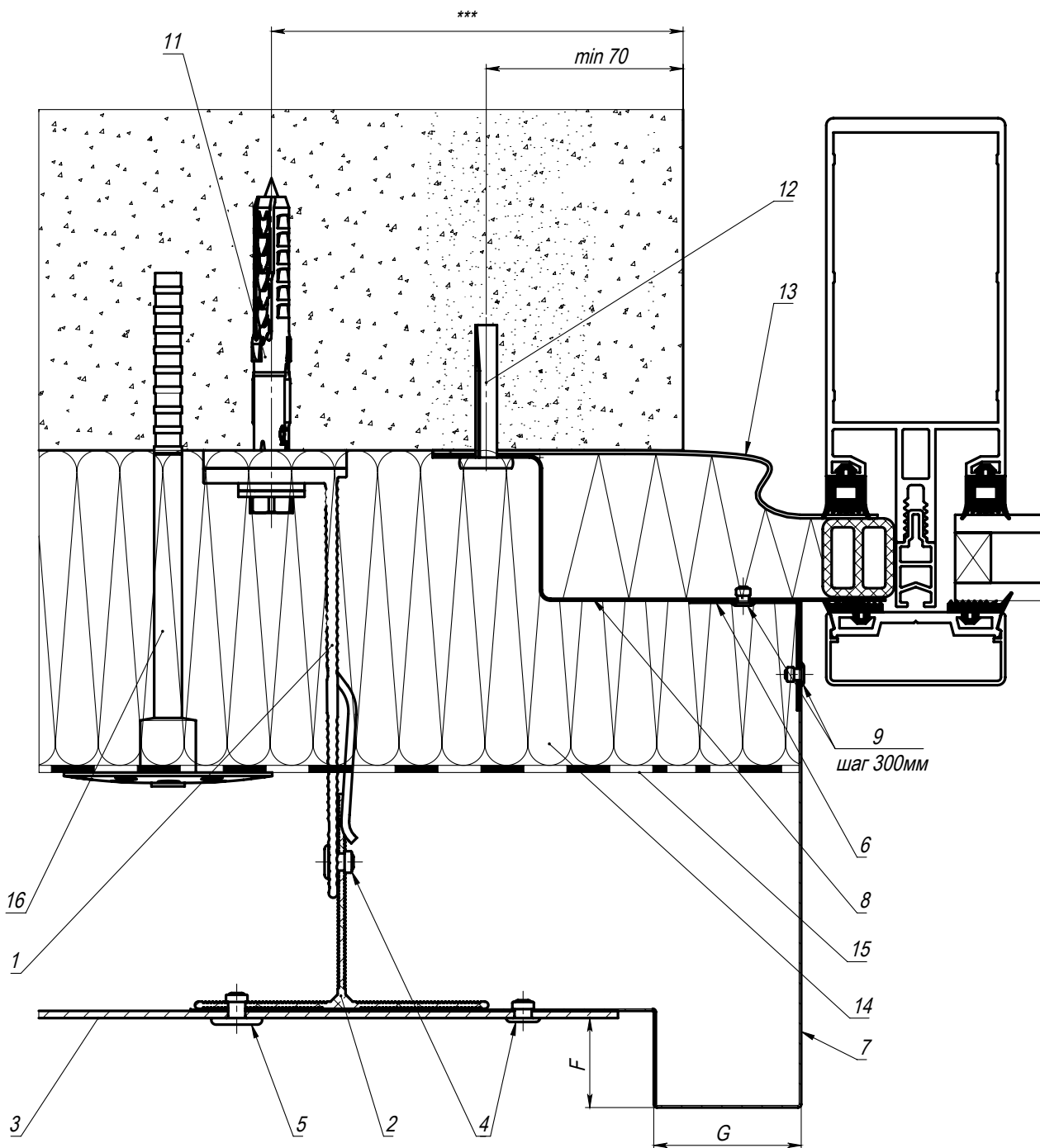

Поз.	Наименование	Артикул
1	Кронштейн*	См. раздел 6
2	Направляющая Т (П, У)*	См. раздел 6
3	Облицовочная панель	
4	Заклепка 4,8x12 А2/А2	EQ-RI-4812А2**
5	Заклепка К14 4,8x12 А2/А2	EQ-RI-4812 К14А2**
6	Уголок гнутый, оц. сталь $s \geq 0,55\text{мм}$	
7	Откос боковой, оц. сталь $s \geq 0,55\text{мм}$	
8	Противопожарная отсечка, оц. сталь $s \geq 0,55\text{мм}$	
9	Заклепка 3,2x8 А2/А2	EQ-RI-328А2**
10	Термоизолятор	См. раздел 6
11	Элемент анкерный	
12	Анкер-клин	
13	Контур гидроизоляции	
14	Утеплитель	
15	Гидро-ветрозащитная мембрана из НГ материала	
16	Элемент крепления утеплителя	

Примечания:

1. Технические параметры конструкций в проектах фасадов зданий и сооружений подтверждать прочностными расчетами.
2. Длина заклепок определяется в зависимости от толщины закрепляемых элементов (см. техническую информацию от производителя заклепок).
3. * Тип применяемых кронштейнов и направляющих определяется расчетом в соответствии с требуемым конструктивом.
4. ** В зонах повышенной пожарной опасности крепежные изделия должны изготавливаться из оцинкованной или коррозионностойкой (нержавеющей) стали.
5. *** Минимальное расстояние от края стены до оси анкера принимать в соответствии с требованиями технической документации на анкер для соответствующего строительного основания.
6. Размеры F, G определяются экспертным заключением по пожарной опасности.

Примыкание к витражам. Боковое примыкание. Сечение 12.4

RLS-V-104.1706



Схема размещения компонентов противопожарной отсечки

Поз.	Наименование	Артикул
1	Кронштейн*	См. раздел 6
2	Направляющая Т (П,У)*	См. раздел 6
3	Заклепка 4,8x12 A2/A2	EQ-RI-4812A2**
4	Кассета	
5	Откос боковой из композитной панели	
6	Кронштейн скользящий	EQ-BR-SLID-H
7	Уголок гнутый, оц. сталь $s \geq 0,55\text{мм}$	
8	Откос боковой, оц. сталь $s \geq 0,55\text{мм}$	
9	Противопожарная отсечка, оц. сталь $s \geq 0,55\text{мм}$	
10	Заклепка 3,2x8 A2/A2	EQ-RI-328A2
11	Термоизолятор	См. раздел 6
12	Элемент анкерный	
13	Анкер-клин	
14	Контур гидроизоляции	
15	Утеплитель	
16	Гидро-ветрозащитная мембрана из НГ материала	
17	Элемент крепления утеплителя	
18	Уголок гнутый, оц. сталь $s \geq 0,55\text{мм}$	

Примечания:

1. Технические параметры конструкций в проектах фасадов зданий и сооружений подтверждать прочностными расчетами.
2. Длина заклепок определяется в зависимости от толщины закрепляемых элементов (см. техническую информацию от производителя заклепок).
3. * Тип применяемых кронштейнов и направляющих определяется расчетом в соответствии с требуемым конструктивом.
4. ** В зонах повышенной пожарной опасности крепежные изделия должны изготавливаться из оцинкованной или коррозионностойкой (нержавеющей) стали.
5. *** Минимальное расстояние от края стены до оси анкера принимать в соответствии с требованиями технической документации на анкер для соответствующего строительного основания.
6. Размер H определяется экспертным заключением по пожарной опасности.

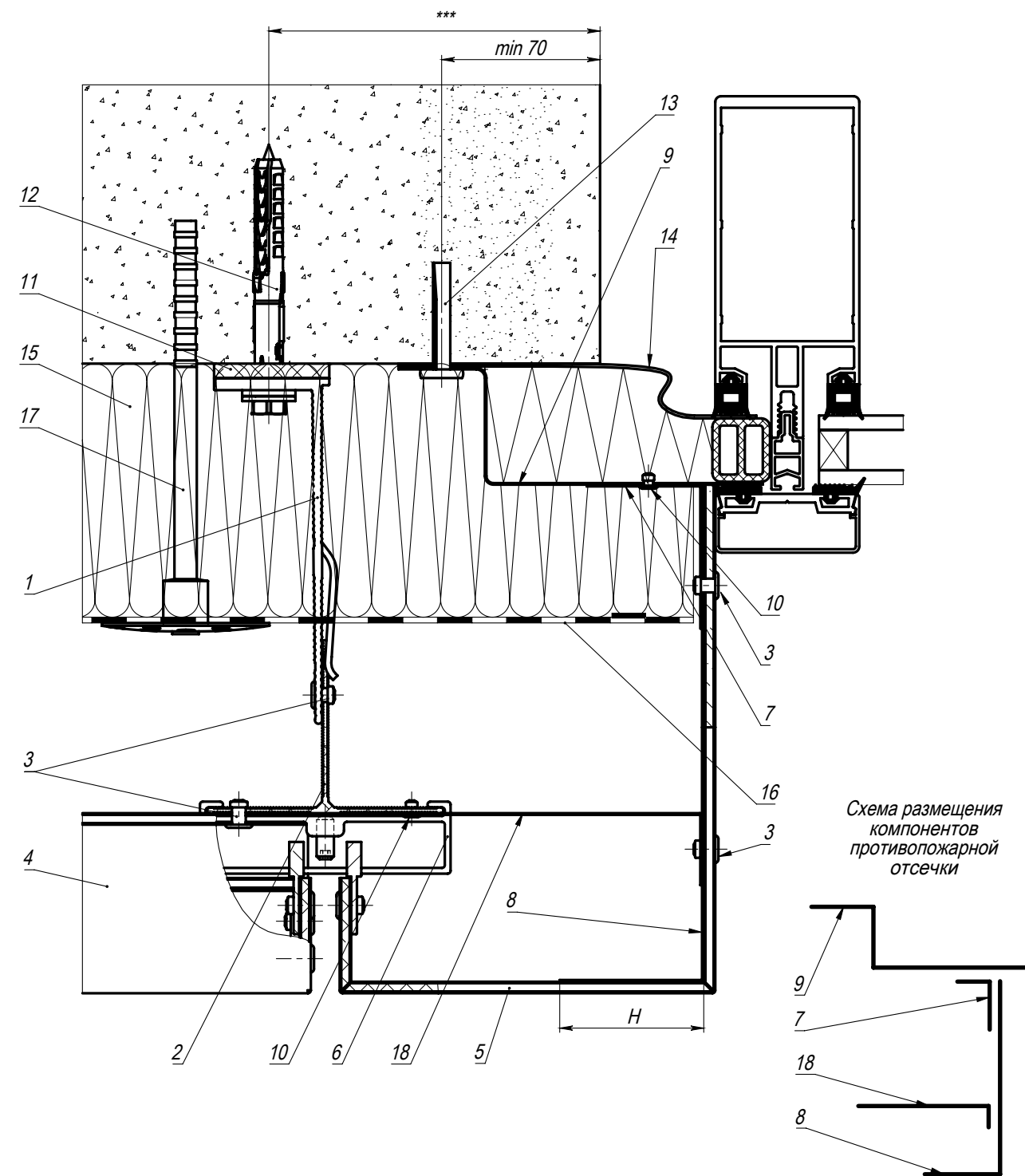
14.13 Сопряжение с штукатурным или мокрым фасадом . Боковое сечение. Сечение 13.1

RLS-V-104.1710

Узел с П-образными направляющими и кронштейнами выполняется аналогично

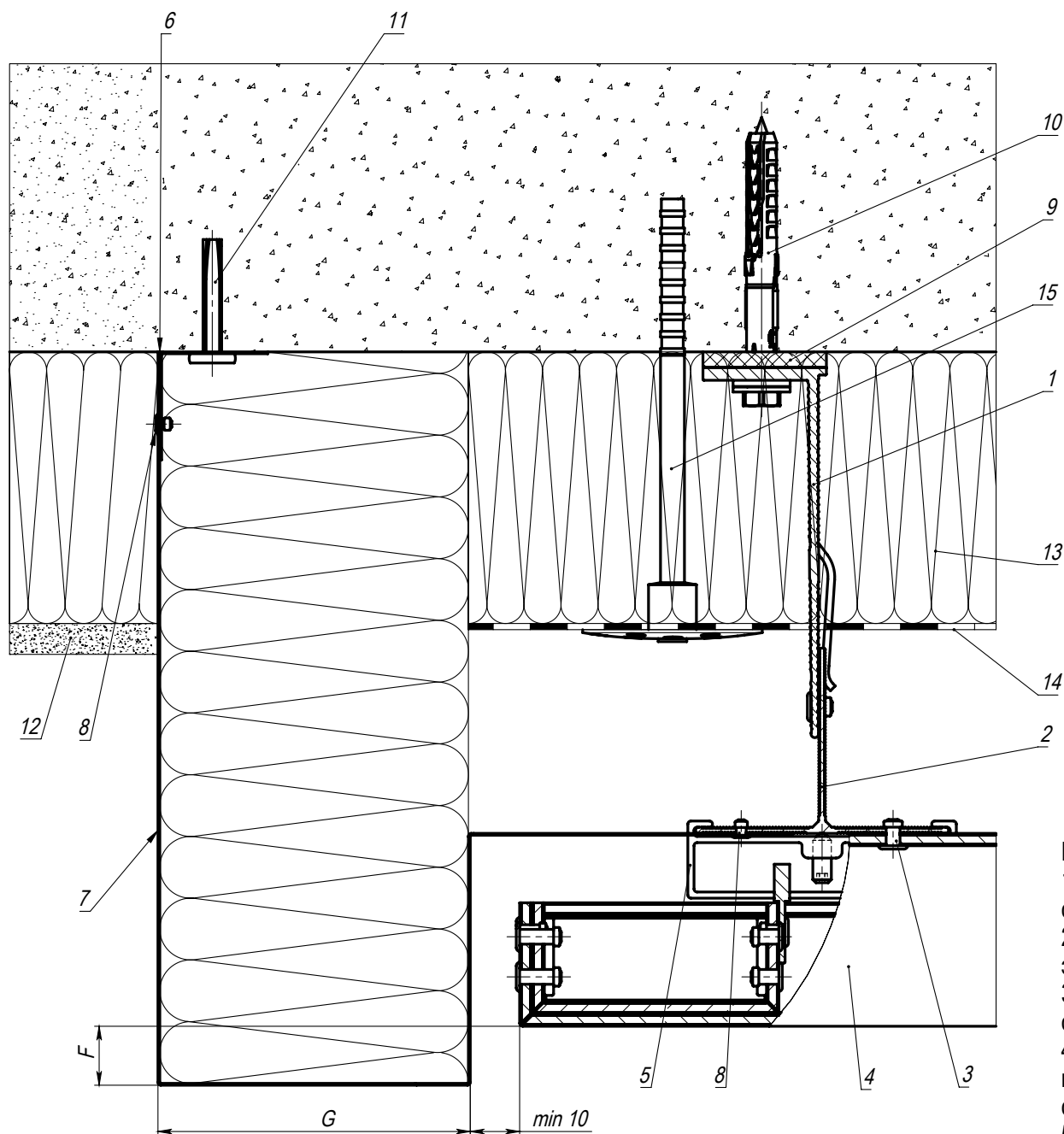

Поз.	Наименование	Артикул
1	Кронштейн*	См. раздел 6
2	Направляющая Т (П)*	См. раздел 6
3	Заклепка 4,8x12 A2/A2	EQ-RI-4812A2**
4	Кассета	
5	Кронштейн скользящий	EQ-BR-SLID-H
6	Уголок гнутый, оц. сталь $s \geq 0,55\text{мм}$	
7	Откос боковой, оц. сталь $s \geq 0,55\text{мм}$	
8	Заклепка 3,2x8 A2/A2	EQ-RI-328A2
9	Термоизолятор	См. раздел 6
10	Элемент анкерный	
11	Анкер-клин	
12	Штукатурный фасад	
13	Утеплитель	
14	Гидро-ветрозащитная мембрана из НГ материала	
15	Элемент крепления утеплителя	

Примечания:

1. Технические параметры конструкций в проектах фасадов зданий и сооружений подтверждать прочностными расчетами.
2. Длина заклепок определяется в зависимости от толщины закрепляемых элементов (см. техническую информацию от производителя заклепок).
3. * Тип применяемых кронштейнов и направляющих определяется расчетом в соответствии с требуемым конструктивом.
4. ** В зонах повышенной пожарной опасности крепежные изделия должны изготавливаться из оцинкованной или коррозионностойкой (нержавеющей) стали.
5. Размеры F, G определяются экспертным заключением по пожарной опасности.

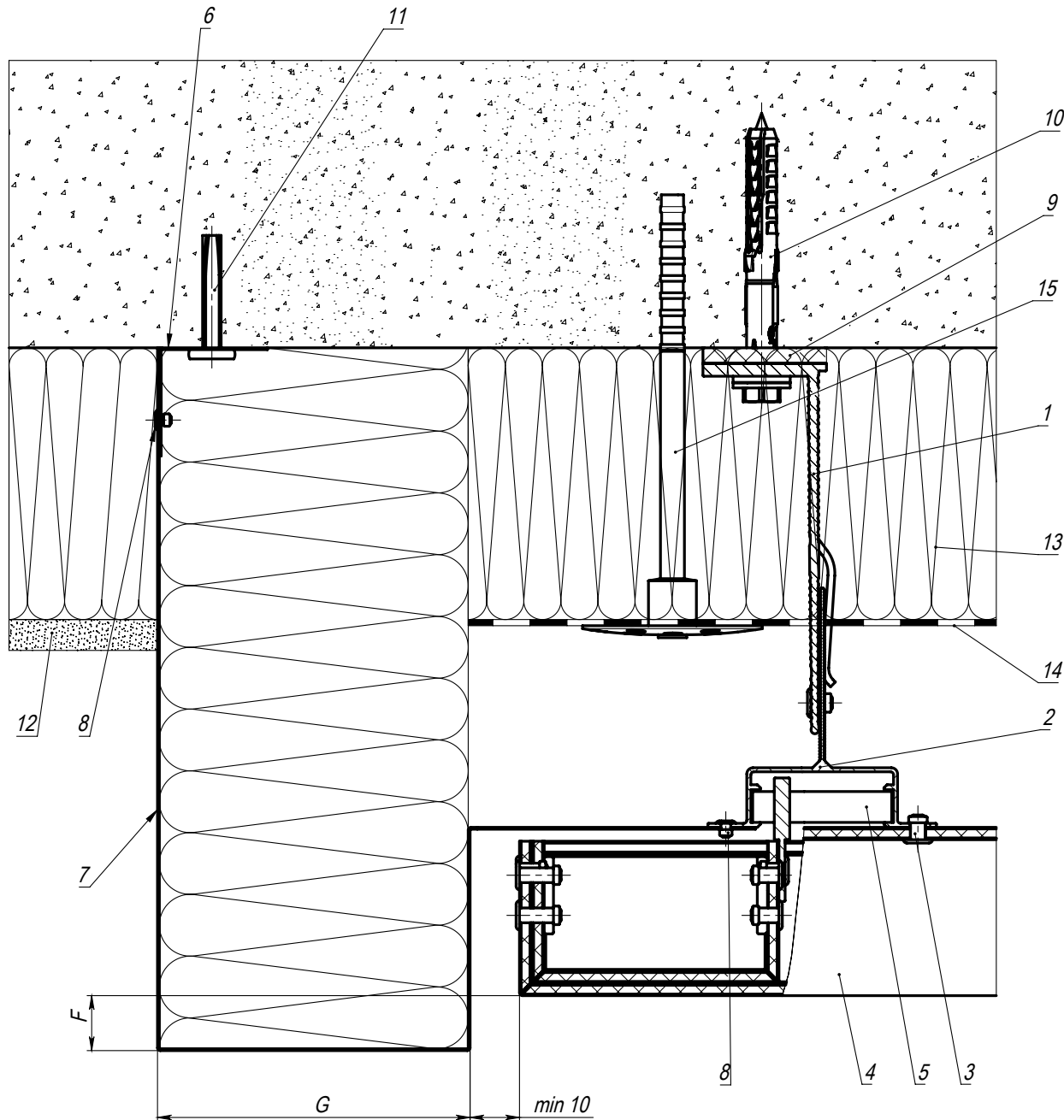

Поз.	Наименование	Артикул
1	Кронштейн*	См. раздел 6
2	Направляющая Y*	См. раздел 6
3	Заклепка 4,8x12 A2/A2	EQ-RI-4812A2**
4	Кассета	
5	Кронштейн скользящий	EQ-BR-SLID-H
6	Уголок гнутый, оц. сталь $s \geq 0,55\text{мм}$	
7	Откос боковой, оц. сталь $s \geq 0,55\text{мм}$	
8	Заклепка 3,2x8 A2/A2	EQ-RI-328A2
9	Термоизолятор	См. раздел 6
10	Элемент анкерный	
11	Анкер-клин	
12	Штукатурный фасад	
13	Утеплитель	
14	Гидро-ветрозащитная мембрана из НГ материала	
15	Элемент крепления утеплителя	

Примечания:

1. Технические параметры конструкций в проектах фасадов зданий и сооружений подтверждать прочностными расчетами.
2. Длина заклепок определяется в зависимости от толщины закрепляемых элементов (см. техническую информацию от производителя заклепок).
3. * Тип применяемых кронштейнов и направляющих определяется расчетом в соответствии с требуемым конструктивом.
4. ** В зонах повышенной пожарной опасности крепежные изделия должны изготавливаться из оцинкованной или коррозионностойкой (нержавеющей) стали.
5. Размеры F, G определяются экспертным заключением по пожарной опасности.

Сопряжение с штукатурным или мокрым фасадом . Боковое сечение. Сечение 13.3

RLS-V-104.1721

Узел с П и Y - образными направляющими и кронштейнами выполняется аналогично

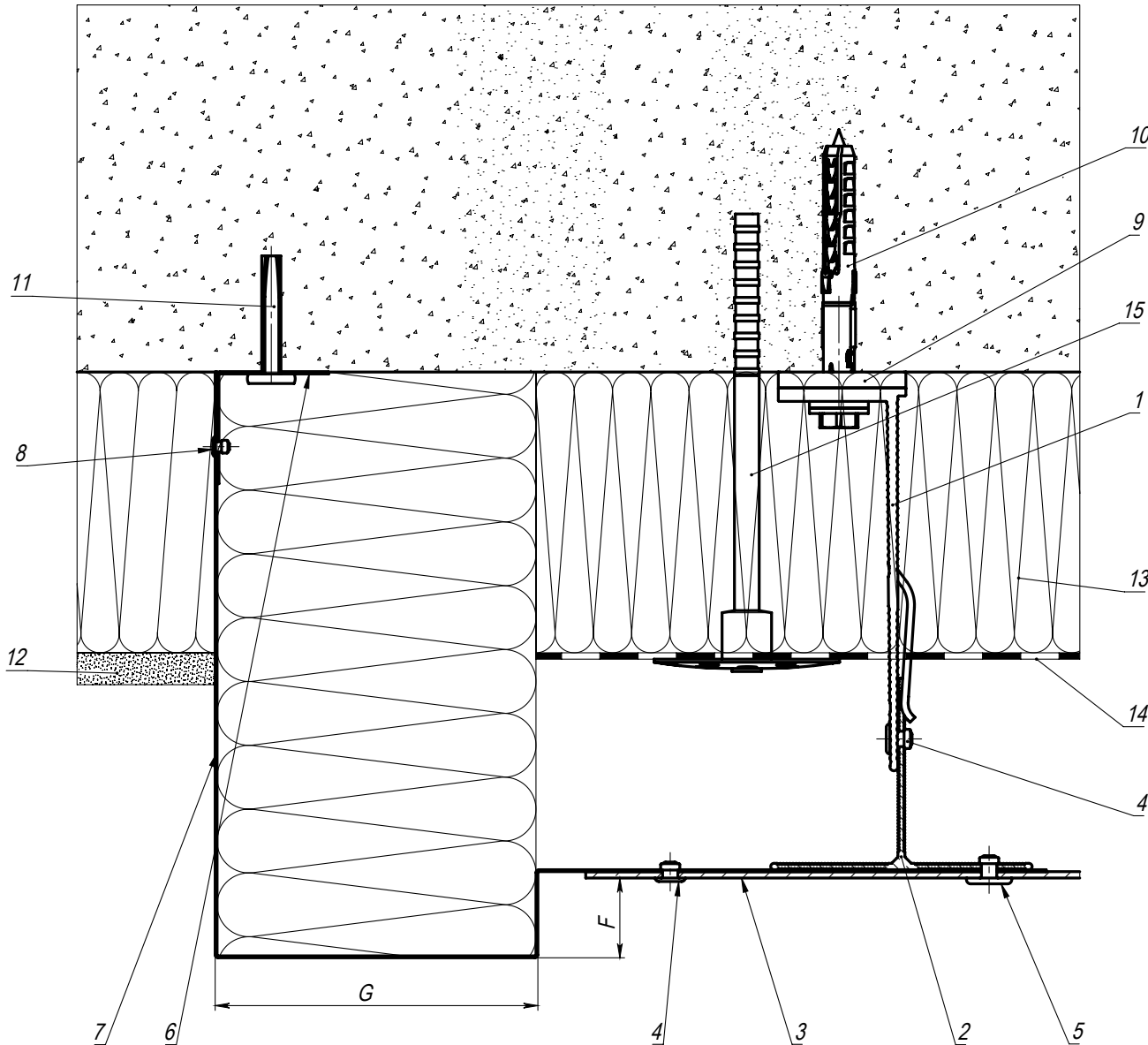

Поз.	Наименование	Артикул
1	Кронштейн*	См. раздел 6
2	Направляющая Т (П)*	См. раздел 6
3	Облицовочная панель	
4	Заклепка 4,8x12 A2/A2	EQ-RI-4812A2**
5	Заклепка 4,8x12 A2/A2	EQ-RI-4812A2**
6	Уголок гнутый, оц. сталь $s \geq 0,55\text{мм}$	
7	Откос боковой, оц. сталь $s \geq 0,55\text{мм}$	
8	Заклепка 3,2x8 A2/A2	EQ-RI-328A2**
9	Термоизолятор	См. раздел 6
10	Элемент анкерный	
11	Анкер-клин	
12	Штукатурный фасад	
13	Утеплитель	
14	Гидро-ветрозащитная мембрана из НГ материала	
15	Элемент крепления утеплителя	

Примечания:

1. Технические параметры конструкций в проектах фасадов зданий и сооружений подтверждать прочностными расчетами.
2. Длина заклепок определяется в зависимости от толщины закрепляемых элементов (см. техническую информацию от производителя заклепок).
3. * Тип применяемых кронштейнов и направляющих определяется расчетом в соответствии с требуемым конструктивом.
4. ** В зонах повышенной пожарной опасности крепежные изделия должны изготавливаться из оцинкованной или коррозионностойкой (нержавеющей) стали.
5. Размеры F, G определяются экспертным заключением по пожарной опасности.

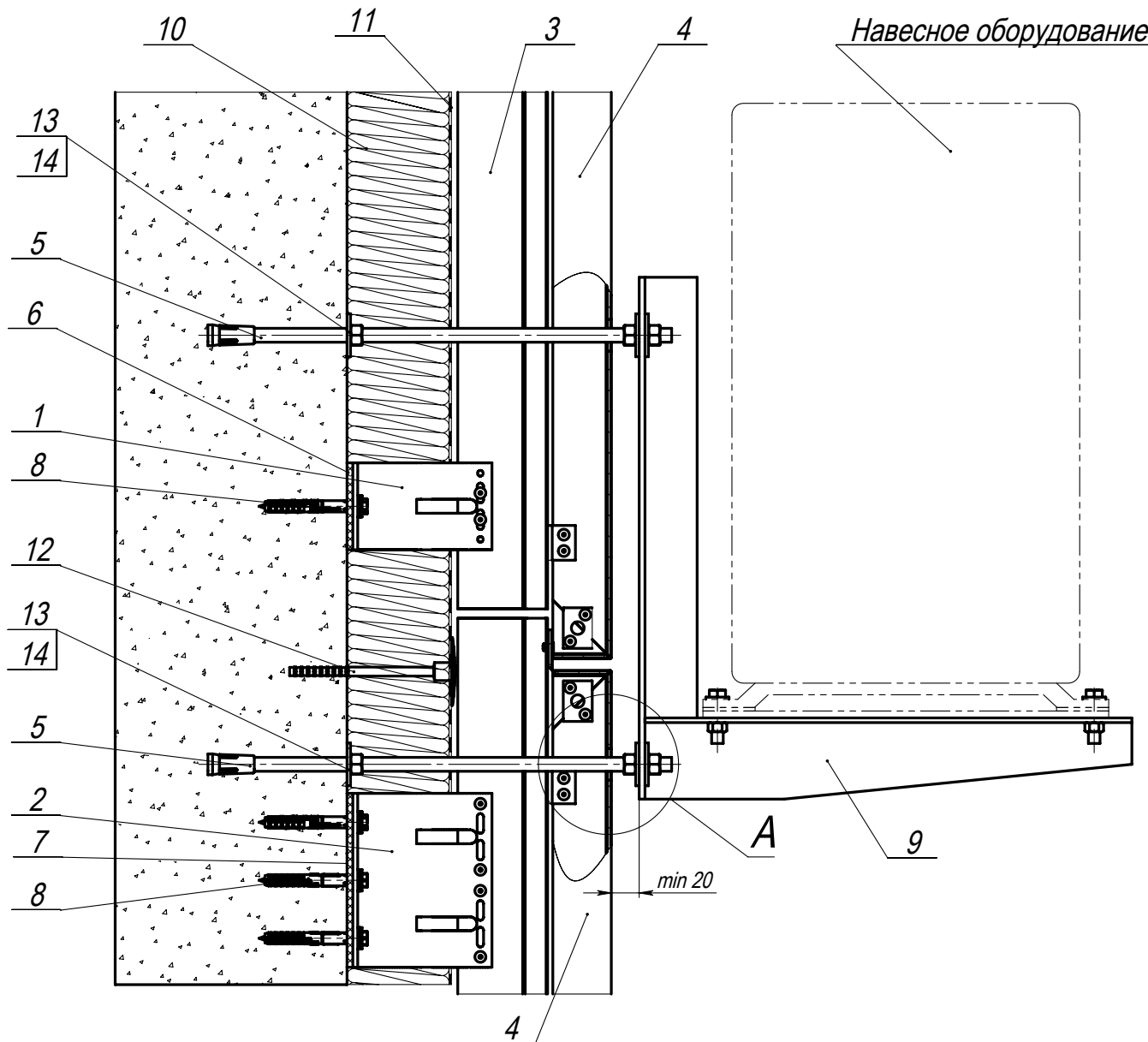

Навесное оборудование

Поз.	Наименование	Артикул
1	Кронштейн М*	См. раздел 6
2	Кронштейн XL*	См. раздел 6
3	Направляющая Y*	См. раздел 6
4	Кассета	
5	Анкер - шпилька (изображена условно)	
6	Термоизолятор М	См. раздел 6
7	Термоизолятор XL	См. раздел 6
8	Элемент анкерный	
9	Кронштейн навесного оборудования	
10	Утеплитель	
11	Гидро-ветрозащитная мембрана из НГ материала	
12	Элемент крепления утеплителя	
13	Шайба увеличенная	
14	Гайка	

Примечание:

1. Технические параметры конструкций в проектах фасадов зданий и сооружений подтверждать прочностными расчетами.
2. * Тип применяемых кронштейнов и направляющих определяется расчетом в соответствии с требуемым конструктивом.
3. Подбор анкера производить на основании проведения прочностных расчетов элементов конструкции.
4. Анкер принять по результатам натурных испытаний для объекта.

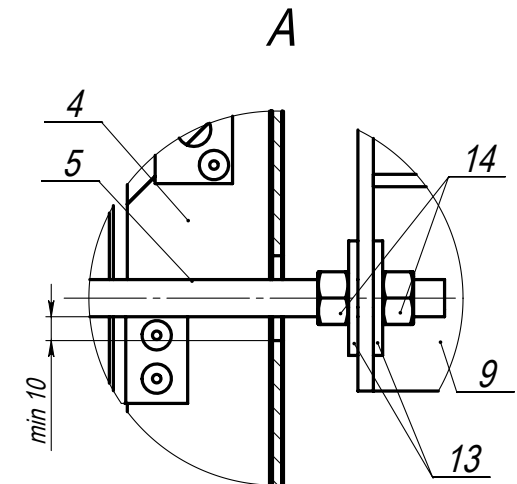

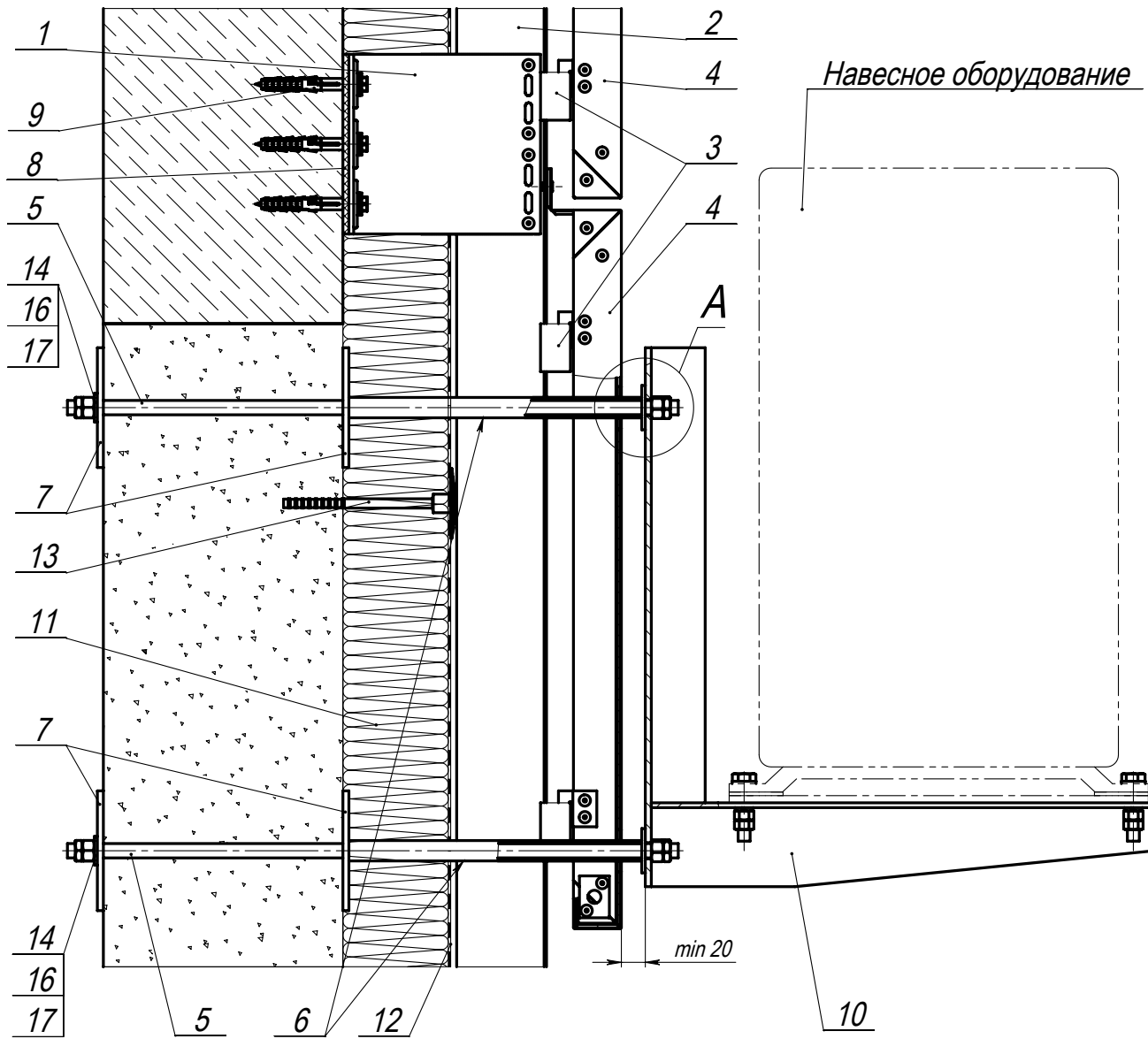

Поз.	Наименование	Артикул
1	Кронштейн*	См. раздел 6
2	Направляющая П*	См. раздел 6
3	Кронштейн скользящий	EQ-BR-SLID-H
4	Кассета	
5	Шпилька резьбовая (Анкерная шпилька)	
6	Гильза	
7	Пластина 100x100x5	
8	Термоизолятор	См. раздел 6
9	Элемент анкерный	
10	Кронштейн навесного оборудования	
11	Утеплитель	
12	Гидро-ветрозащитная мембрана из НГ материала	
13	Элемент крепления утеплителя	
14	Шайба	
15	Шайба увеличенная	
16	Гайка	
17	Контр-гайка	

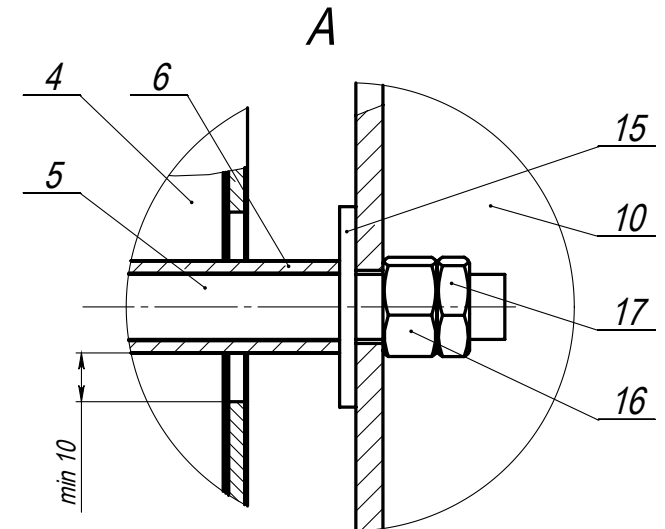

Примечание:

1. Технические параметры конструкций в проектах фасадов зданий и сооружений подтверждать прочностными расчетами.
2. * Тип применяемых кронштейнов и направляющих определяется расчетом в соответствии с требуемым конструктивом.
3. Подбор шпилек (анкера) производить на основании проведения прочностных расчетов элементов конструкции.

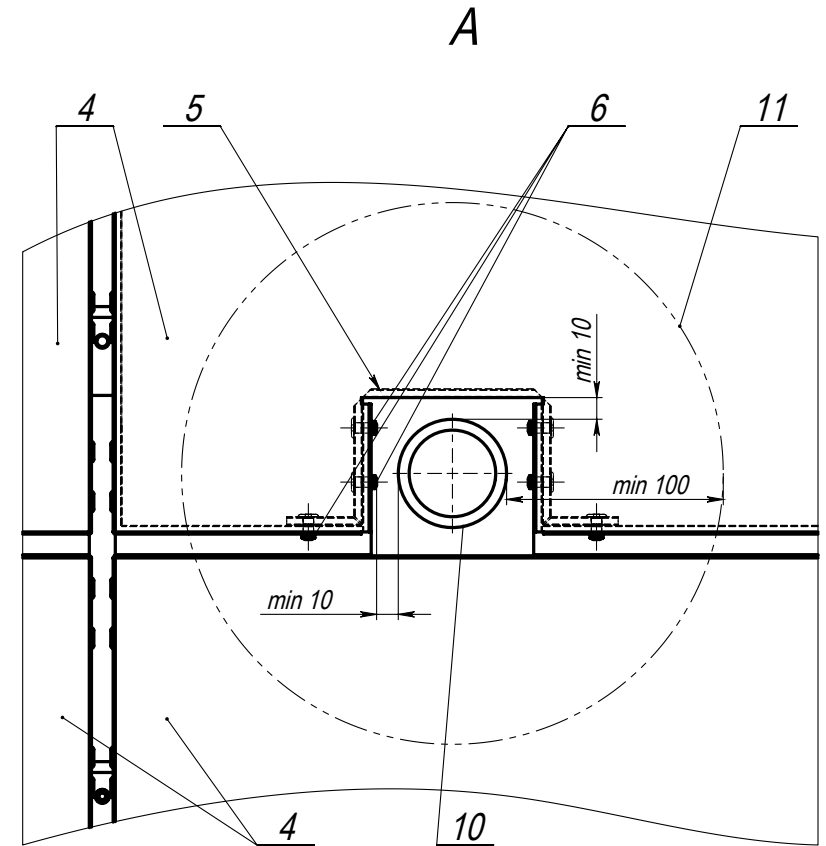
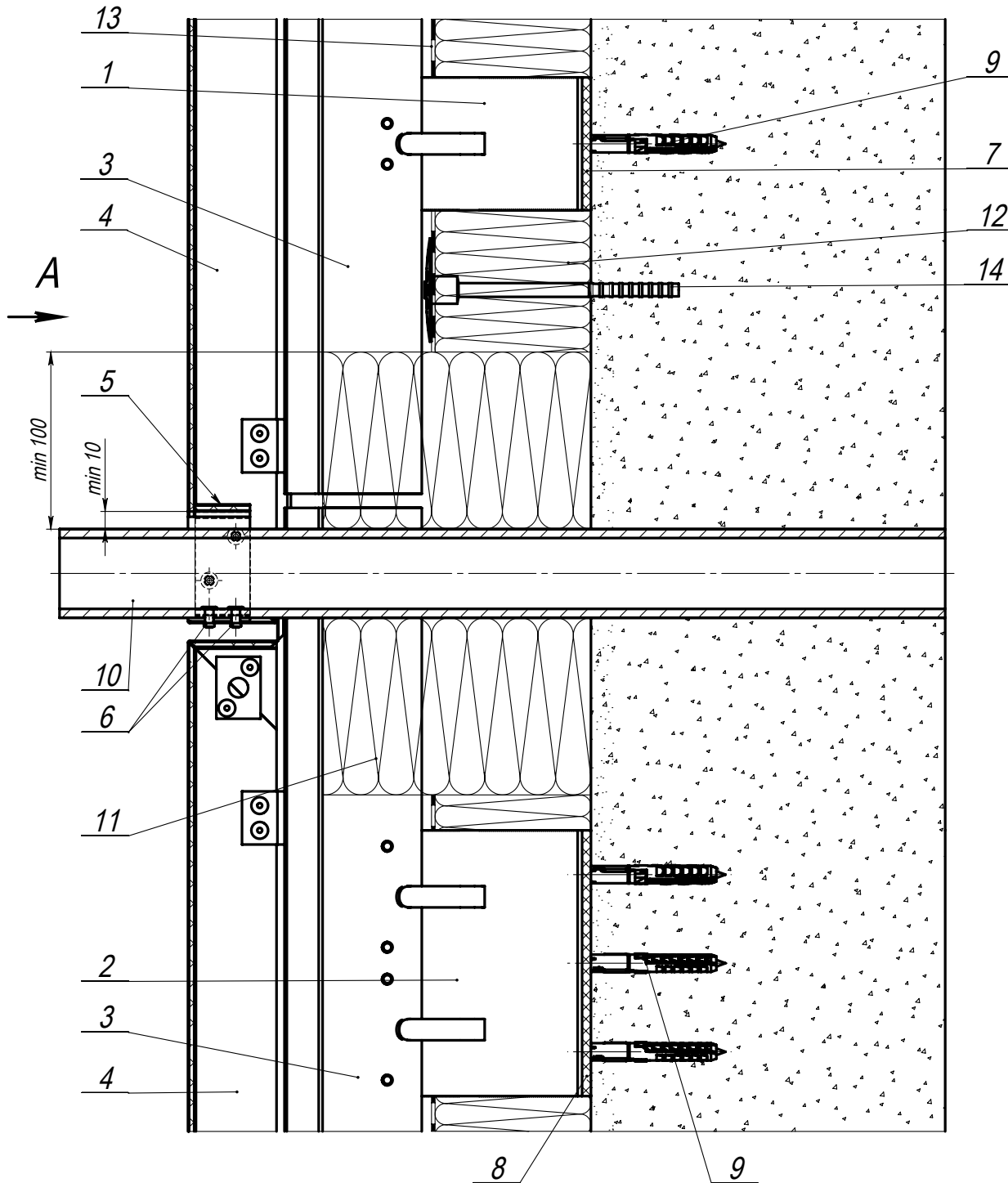

Примечание:

1. Технические параметры конструкций в проектах фасадов зданий и сооружений подтверждать прочностными расчетами.
2. Длина заклепок определяется в зависимости от толщины закрепляемых элементов (см. техническую информацию от производителя заклепок).
3. * Тип применяемых кронштейнов и направляющих определяется расчетом в соответствии с требуемым конструктивом.
4. ** В зонах повышенной пожарной опасности крепежные изделия должны изготавливаться из оцинкованной или коррозионностойкой (нержавеющей) стали.

Подвод коммуникаций (Изометрический вид)

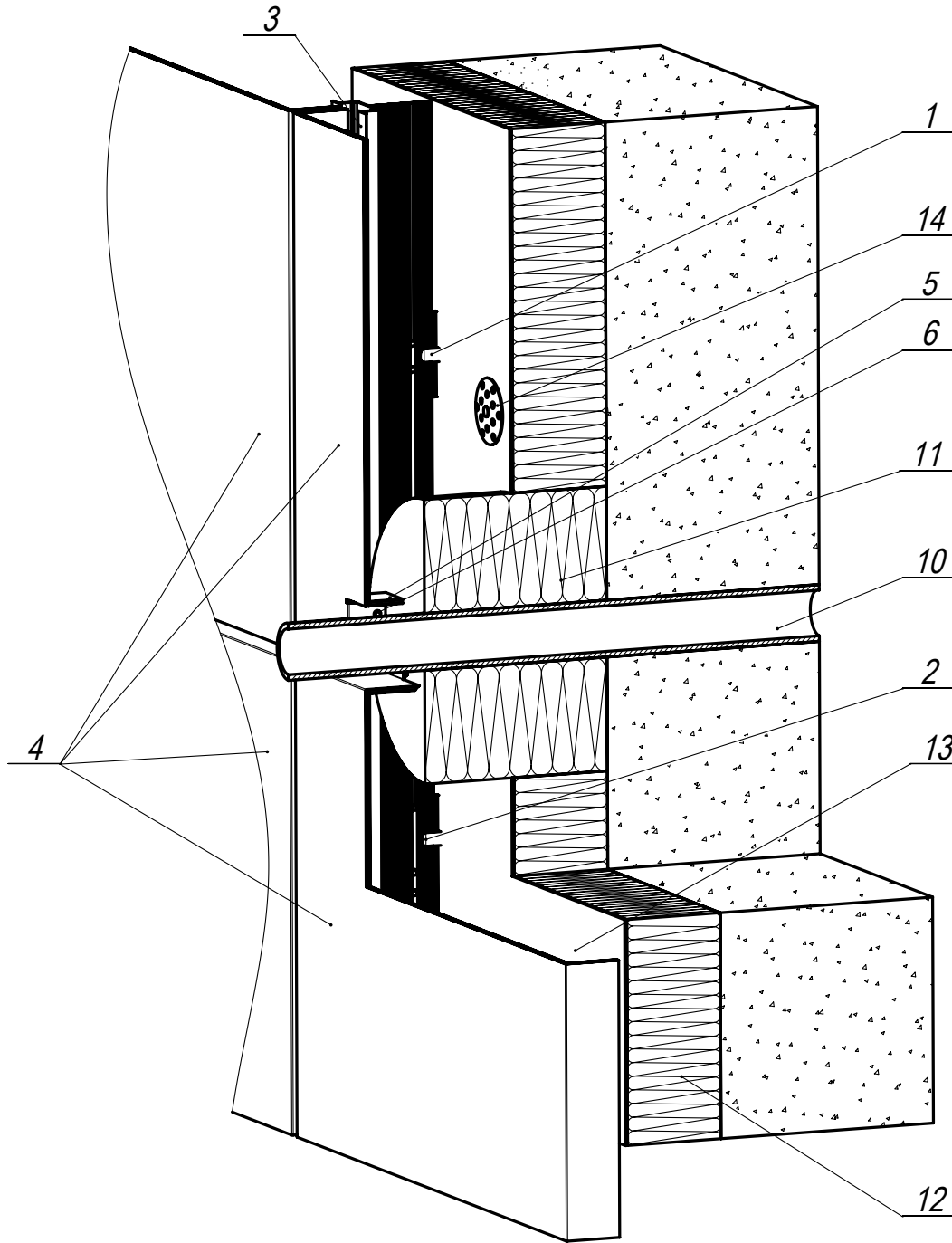

Поз.	Наименование	Артикул
1	Кронштейн М*	См. раздел 6
2	Кронштейн XL*	См. раздел 6
3	Направляющая Y*	См. раздел 6
4	Кассета	
5	Вставка композитная	
6	Заклепка 4,8x12 AL/A2 (A2/A2)	EQ-RI-4812AL (EQ-RI-4812A2)**
7	Термоизолятор М	См. раздел 6
8	Термоизолятор XL	См. раздел 6
9	Элемент анкерный	
10	Подвод коммуникации	
11	Утеплитель коммуникации	
12	Утеплитель	
13	Гидро-ветрозащитная мембрана из НГ материала	
14	Элемент крепления утеплителя	



© OÜ Hebron

reg.no.:10570945; VATno.: EE100745333

Address: Väike – Amerika 19-404, 10129, Tallinn, Estonia

Официальный дилер REVENTAL
на территории г.Москва – ООО «Дилэнд»
115230, Москва, Каширское шоссе, д. 3, корп. 2, стр. 9

🌐 www.dealand.ru

☎ +7 (495) 136-61-94

✉ 1@9833031.ru

The logo for DILAND features the word "ДИЛЭНД" in a stylized, blocky font. The letters "ДИ" are orange, "ЛЭ" are grey, and "НД" are blue. The logo is set against a green background that is part of a larger graphic element consisting of two green rectangles, one above and one below the text.